



## Istruzioni per la corretta visualizzazione



In ottica di sostenibilità, Ducati consiglia di visualizzare questa istruzione su supporto digitale. Per la corretta visualizzazione dell'istruzione procedere con i seguenti passaggi: 1) Effettuare il download dell'istruzione. 2) Aprire il file PDF con un software adeguato. 3) Selezionare la lingua. 4) Se necessario stampare.



## Instructions for proper viewing



With a view to sustainability, Ducati recommends displaying this instruction on a digital media. To correctly view the instructions, follow these steps: 1) Download the instruction. 2) Open the PDF file with a suitable software. 3) Select the language. 4) Print if necessary.



## Instructions d'affichage correct



Dans un souci de durabilité, Ducati recommande de consulter cette instruction sur un support numérique. Pour l'affichage correct des instructions, effectuer les étapes suivantes : 1) Télécharger l'instruction. 2) Ouvrir le fichier PDF avec un logiciel approprié. 3) Sélectionner la langue. 4) Imprimer, le cas échéant.



## Anleitung zur korrekten Anzeige



Im Sinne der Nachhaltigkeit empfiehlt Ducati, diese Anleitung auf einem digitalen Datenträger zu lesen. Um die Anleitung korrekt anzuzeigen, wie folgt vorgehen: 1) Die Anleitung herunterladen. 2) Die PDF-Datei mit entsprechender Software öffnen. 3) Die Sprache wählen. 4) Falls erforderlich drucken.



## Instruções para a visualização correta



Do ponto de vista da sustentabilidade, a Ducati recomenda visualizar estas instruções em suporte digital. Para a visualização correta das instruções, proceda com as seguintes etapas: 1) Faça o download das instruções. 2) Abra o ficheiro PDF com um software adequado. 3) Selecione a língua. 4) Se for necessário, imprima.



## 正确查看说明



为实现可持续发展，杜卡迪建议您在数码媒体上查看此说明书。请按照以下步骤，正确查看说明：1) 下载说明书。2) 使用合适的软件打开 PDF 格式的文件。3) 选择语言。4) 如有必要，可以打印出来。



## Instrucciones para la visualización correcta



In ottica di sostenibilità, Ducati consiglia di visualizzare questa istruzione su supporto digitale. Per la corretta visualizzazione dell'istruzione procedere con i seguenti passaggi: 1) Effettuare il download dell'istruzione. 2) Aprire il file PDF con un software adeguato. 3) Selezionare la lingua. 4) Se necessario stampare.



## 正しく表示するための手順



持続可能性の観点から、Ducatiでは本説明書をデジタル形式でご利用になられることをお勧めしております。説明を正しく表示するには、以下の手順に従ってください。1) 説明書をダウンロードする。2) 適切なソフトウェアでPDFファイルを開く。3) 言語を選択する。4) 必要な場合は、印刷する。

**Presca USB - 96681721AA****Simbologia**

Per una lettura rapida e razionale sono stati impiegati simboli che evidenziano situazioni di massima attenzione, consigli pratici o semplici informazioni. Prestare molta attenzione al significato dei simboli, in quanto la loro funzione è quella di non dovere ripetere concetti tecnici o avvertenze di sicurezza. Sono da considerare, quindi, dei veri e propri "promemoria". Consultare questa pagina ogni volta che sorgeranno dubbi sul loro significato.

**Attenzione**

La non osservanza delle istruzioni riportate può creare una situazione di pericolo e causare gravi lesioni personali e anche la morte.

**Importante**

Indica la possibilità di arrecare danno al veicolo e/o ai suoi componenti se le istruzioni riportate non vengono eseguite.

**Note**

Fornisce utili informazioni sull'operazione in corso.

**Riferimenti**

	Veicolo
+ rif. alfabetico (Es. <b>A</b> )	Componenti OEM
+ rif. numerico (Es. <b>1</b> )	Componenti set Performance

Tutte le indicazioni destro o sinistro si riferiscono al senso di marcia del motociclo.

**Avvertenze generali****Attenzione**

Il montaggio di questo accessorio richiede la disponibilità di attrezzature e competenze tecniche specifiche, oltre al rispetto delle coppie di serraggio indicate dal costruttore (ove necessario).

Un montaggio non corretto può compromettere la sicurezza della tua moto ed eventualmente invalidare la garanzia sui componenti legati all'errata installazione.

Per questo motivo, per l'installazione, si raccomanda di rivolgersi sempre a un concessionario o a un'officina autorizzata Ducati.

**Attenzione**

Le operazioni riportate nelle pagine seguenti se non eseguite a regola d'arte possono pregiudicare la sicurezza del pilota.

**Note**

Documentazione necessaria per eseguire il montaggio del Set è il Manuale Officina, relativo al modello di moto in vostro possesso.

**Note**

Nel caso fosse necessaria la sostituzione di un componente del set consultare la tavola ricambi allegata.

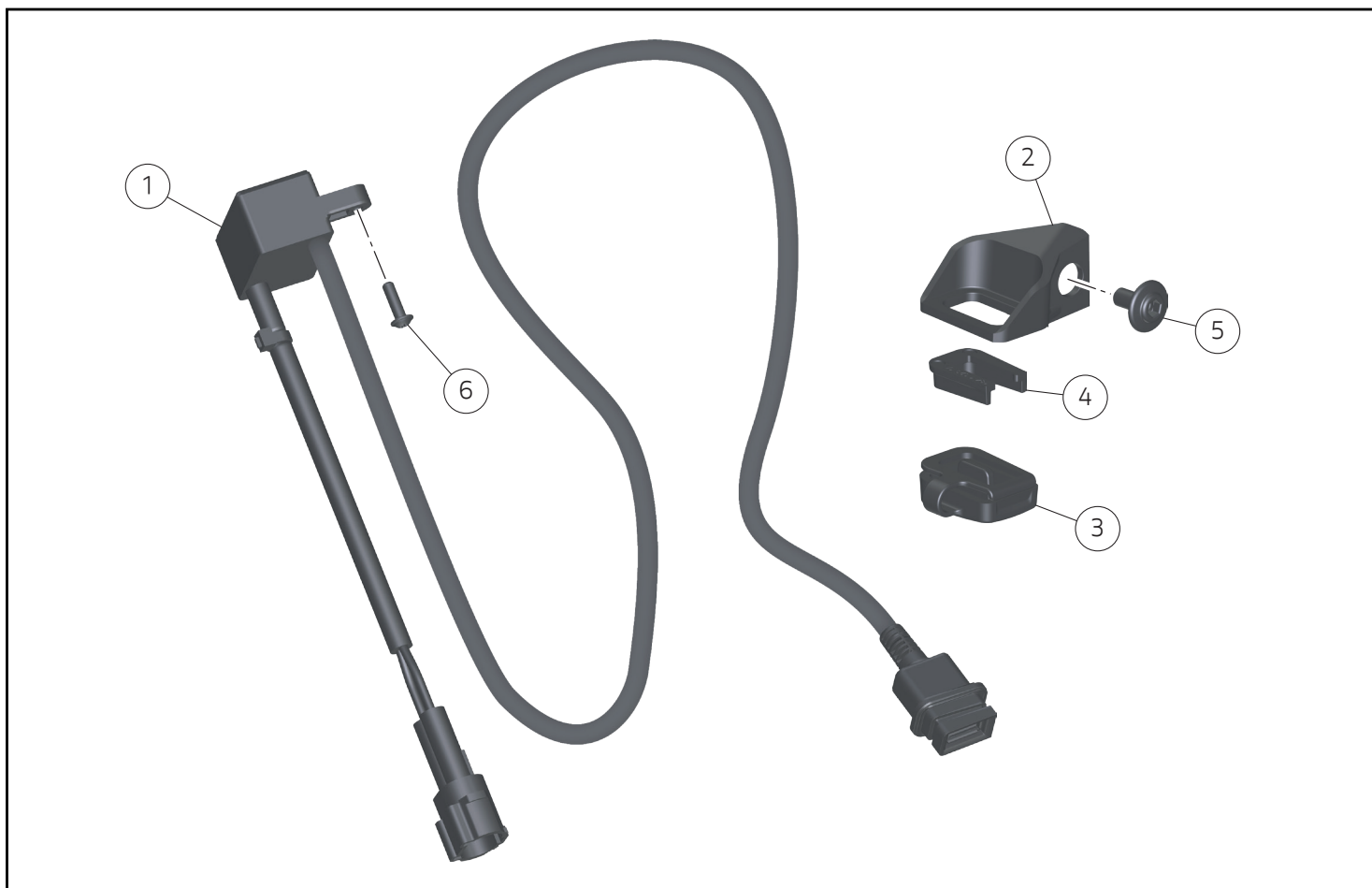

**Importante**

I componenti del Set possono essere soggetti ad aggiornamenti; consultare il DCS (Dealer Communication System) per avere informazioni sempre aggiornate.

**Attenzione**

Prima di procedere con l'installazione dell'accessorio, verificare la completezza del set e la conformità di ogni singolo componente.

**Importante**

In base al modello di veicolo, non tutti i componenti inclusi in questo Set potrebbero essere necessari per il corretto montaggio. Si raccomanda di seguire attentamente le istruzioni riportate di seguito.

Pos.	Cod.	Denominazione	Q.tà
1	38640641C	Trasformatore USB	1
2	8291T321A	Supporto USB	1
3	87211731A	Tappo presa USB	1
4	18410231A	Forchetta	1
5	77211251A	Vite speciale M5x9	1
6	77440213C	Vite AF 3x10	1

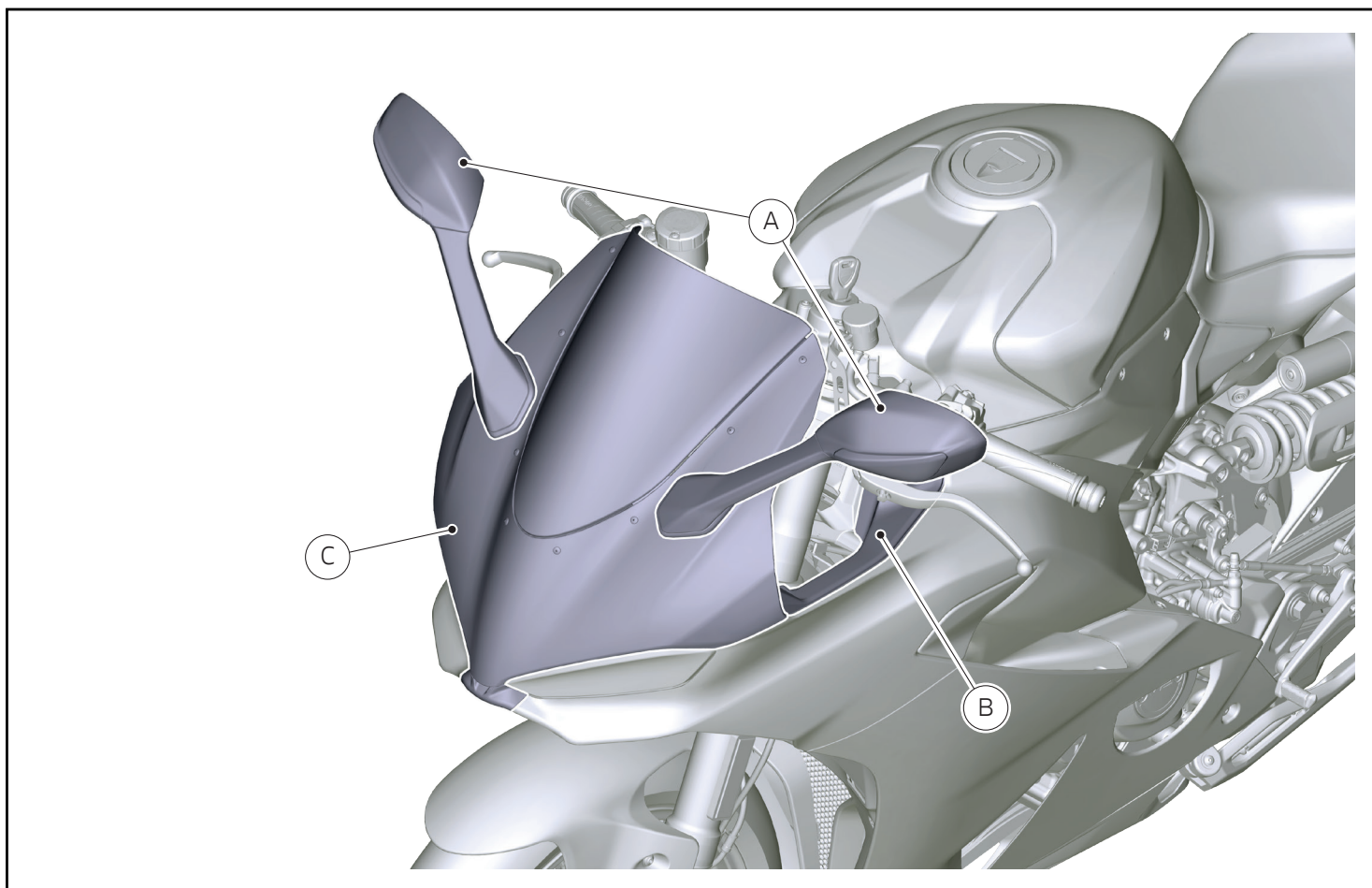

## Smontaggio componenti originali



### Attenzione

Il motore e le parti del sistema di scarico diventano molto calde con l'uso della motocicletta, e rimangono calde ancora per lungo tempo dopo aver fatto funzionare il motore. Per manipolare queste parti usare dei guanti anticalore, o attendere che si siano ben raffreddate.

### Smontaggio specchietti retrovisori (Per modelli Panigale V2 <MY25)

- Per la procedura di smontaggio dei specchietti retrovisori (A) fare riferimento a quanto riportato sul manuale officina alla sezione "Smontaggio specchietti retrovisori".

### Smontaggio plance (Per modelli Panigale V2 <MY25)

- Per la procedura di smontaggio delle plance (B) fare riferimento a quanto riportato sul manuale officina alla sezione "Smontaggio plance".

### Smontaggio cupolino (Per modelli Panigale V2 <MY25)

- Per la procedura di smontaggio del cupolino (C) fare riferimento a quanto riportato sul manuale officina alla sezione "Smontaggio cupolino".

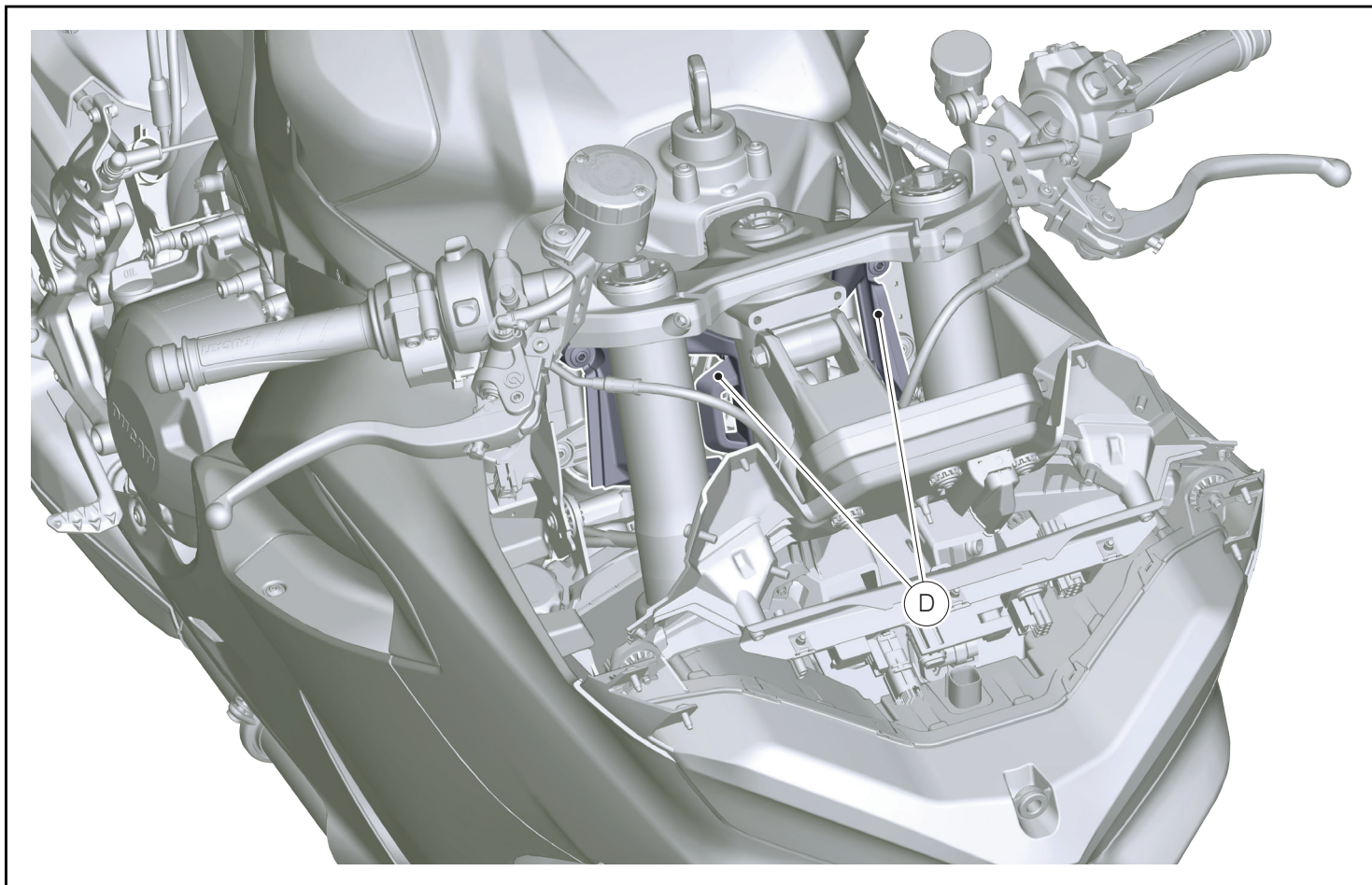

### Smontaggio tappi telaio (Per modelli Panigale V2 <MY25)

- Per la procedura di smontaggio dei tappi telaio (D) fare riferimento a quanto riportato sul manuale officina alla sezione "Smontaggio tappi telaio".

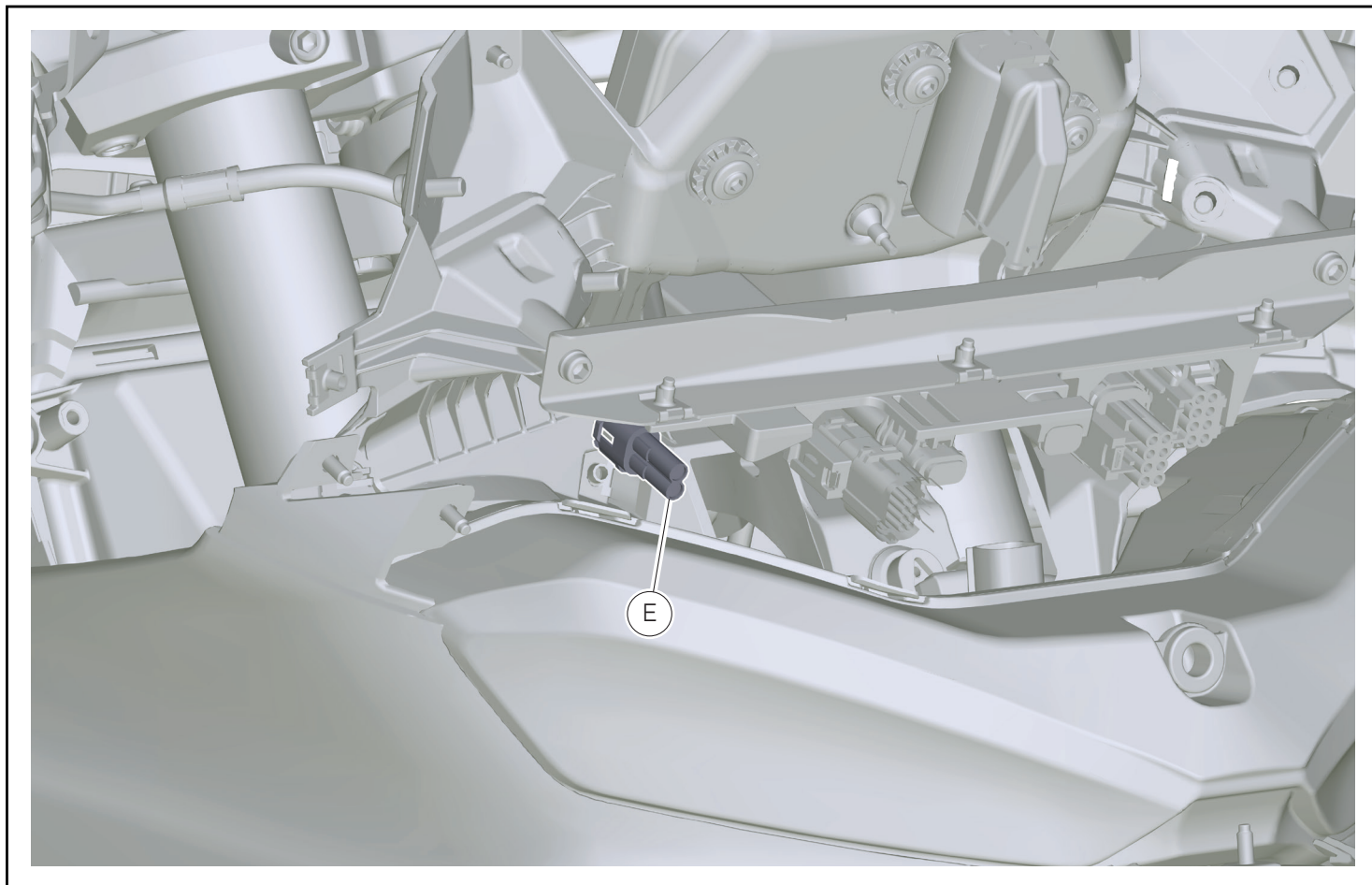

### Rimozione tappo connettore (Per modelli Panigale V2 <MY25)

- Rimuovere il tappo (E).

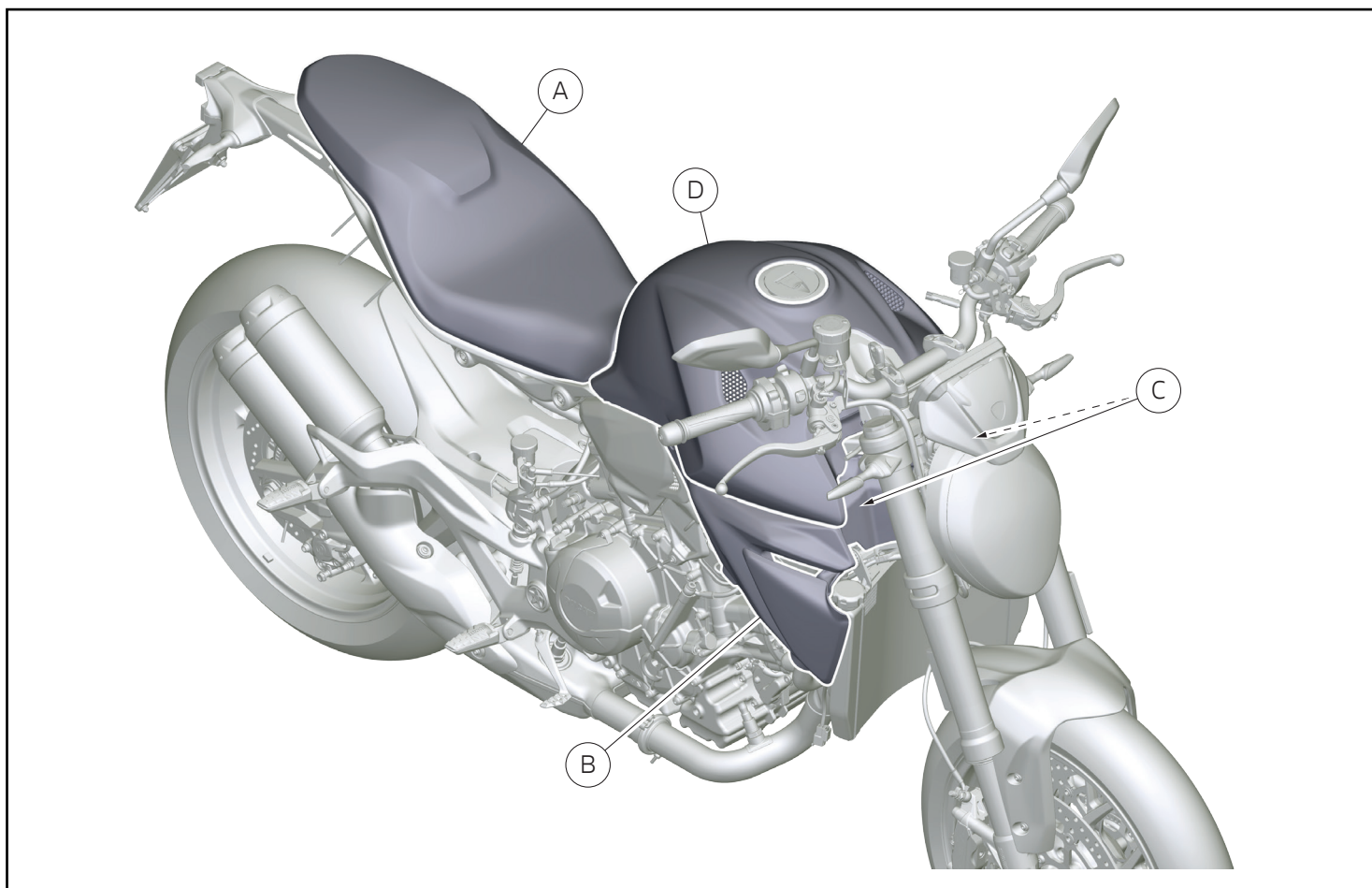

### Smontaggio sella (Per modelli Monster V2 <MY26)

- Per la procedura di smontaggio sella (A) fare riferimento a quanto riportato sul manuale officina alla sezione "Smontaggio sella".

### Smontaggio fianchetti (Per modelli Monster V2 <MY26)

- Per la procedura di smontaggio fianchetti (B) fare riferimento a quanto riportato sul manuale officina alla sezione "Smontaggio carene laterali".

### Smontaggio cover telaio (Per modelli Monster V2 <MY26)

- Per la procedura di smontaggio delle cover telaio (C) fare riferimento a quanto riportato sul manuale officina alla sezione "Smontaggio carene laterali".

### Smontaggio cover serbatoio (Per modelli Monster V2 <MY26)

- Per la procedura di smontaggio cover serbatoio (D) fare riferimento a quanto riportato sul manuale officina alla sezione "Smontaggio cover serbatoio".

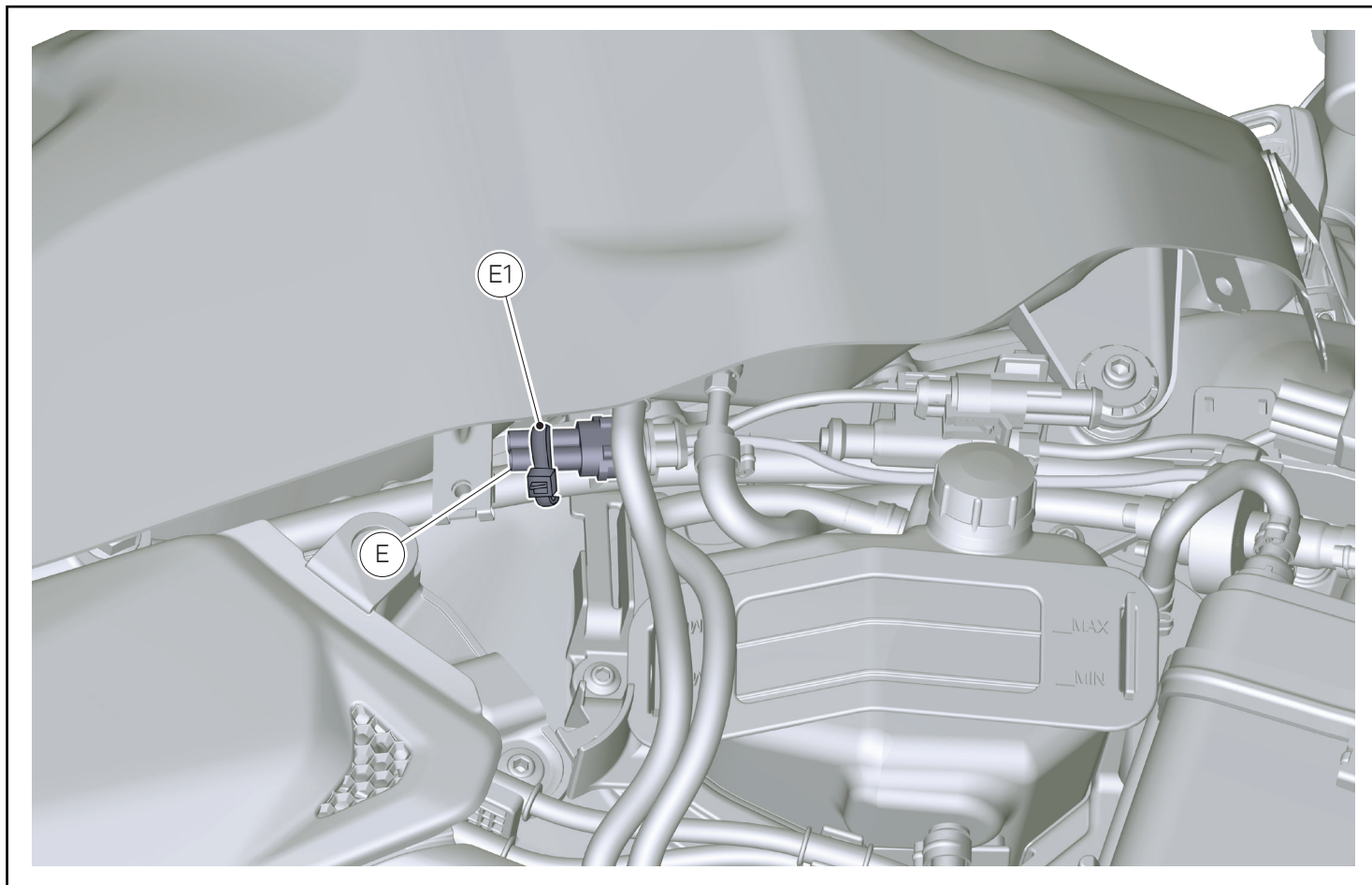

### Smontaggio tappo connettore predisposizione (Per modelli Monster V2 <MY26)

- Rimuovere la fascetta in nylon (E1).
- Smontare il tappo (E) dal connettore di predisposizione.

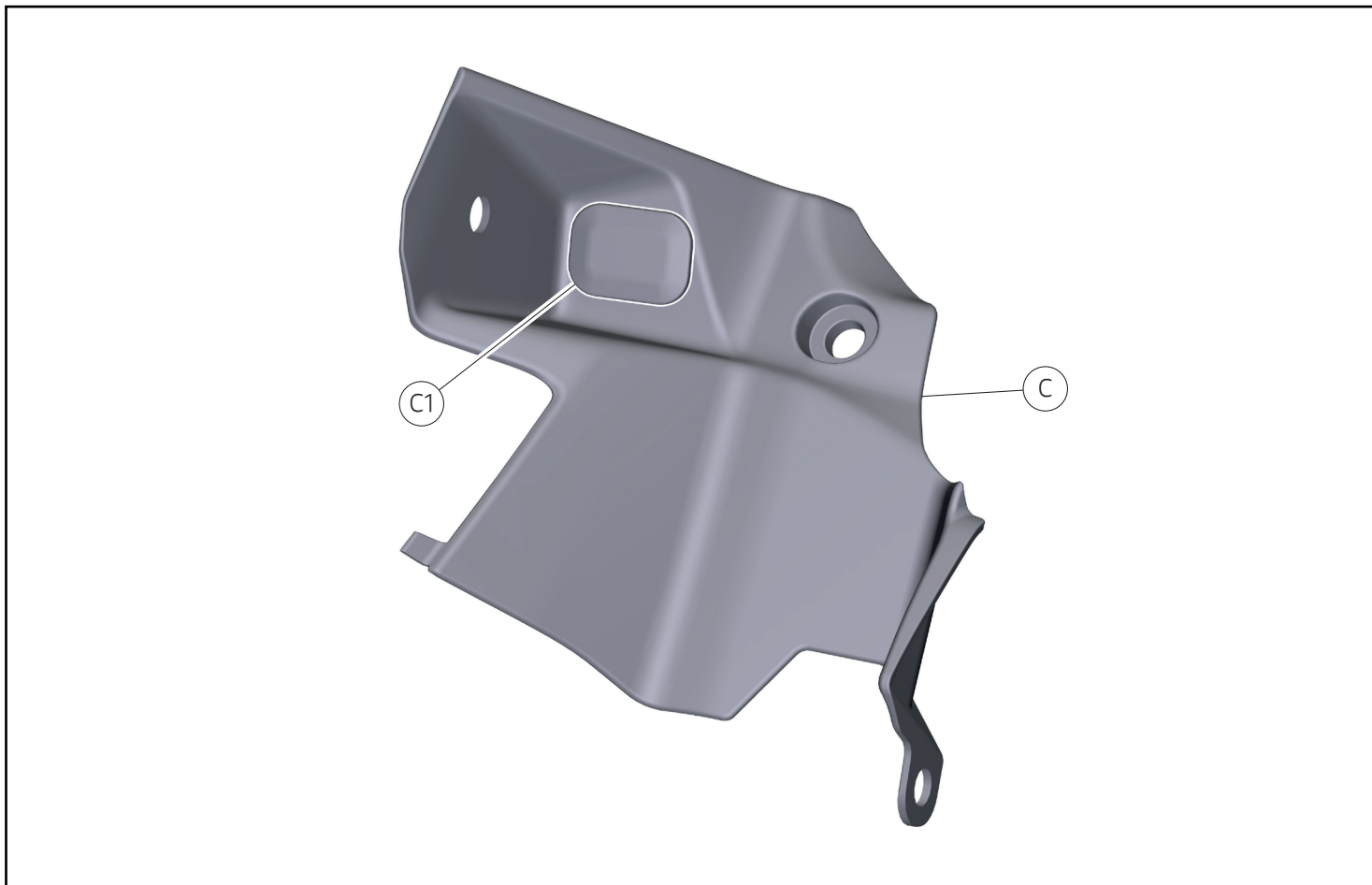

**Smontaggio tappo presa USB**  
(Per modelli Monster V2 <MY26)

- Smontare il tappo in gomma (C1) dalla cover telaio lato sinistro (C).

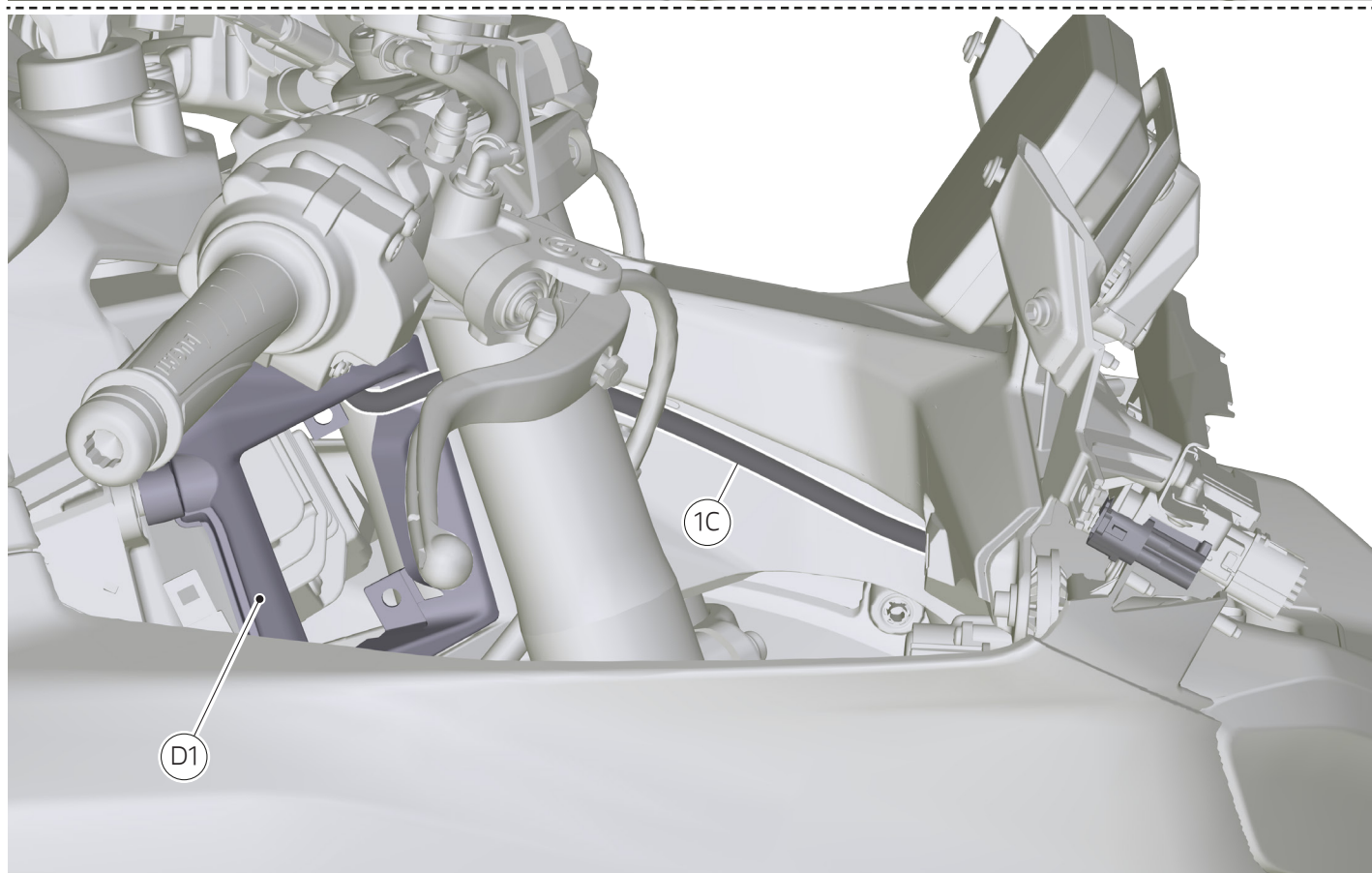
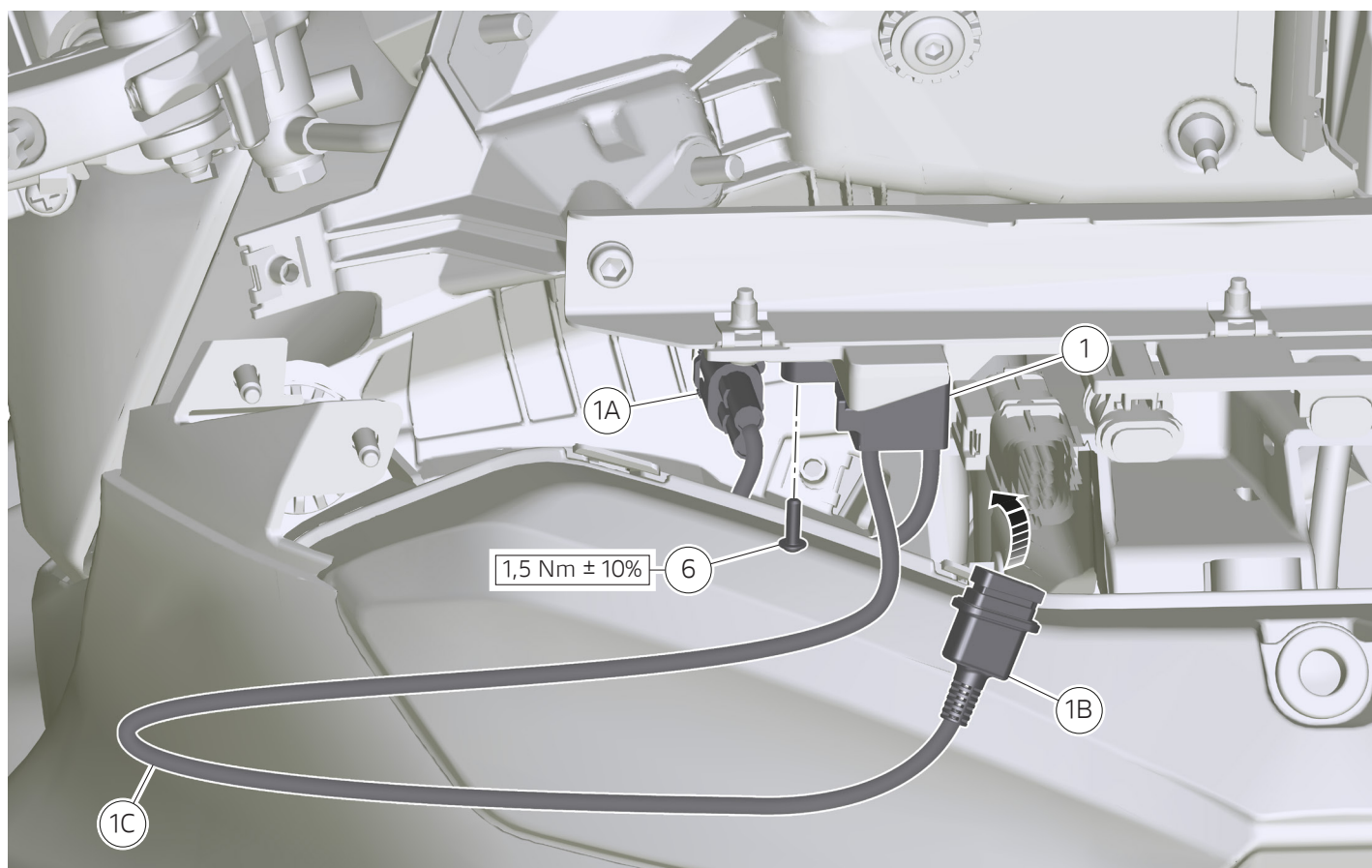

## Montaggio componenti set



### Importante

Verificare, prima del montaggio, che tutti i componenti risultino puliti e in perfetto stato. Adottare tutte le precauzioni necessarie per evitare di danneggiare qualsiasi parte nella quale ci si trova ad operare.

### Montaggio trasformatore USB (Per modelli Panigale V2 <MY25)

- Posizionare il trasformatore USB (1).
- Impuntare la vite (6).
- Serrare alla coppia indicata la vite (6).
- Connettere il connettore di alimentazione (1A) al connettore di predisposizione.
- Far passare la presa USB (1B) affianco la telaio anteriore.
- Posizionare temporaneamente il tappo telaio destro (D1) e far passare il cavo USB (1C) dal lato destro del motoveicolo al lato sinistro.

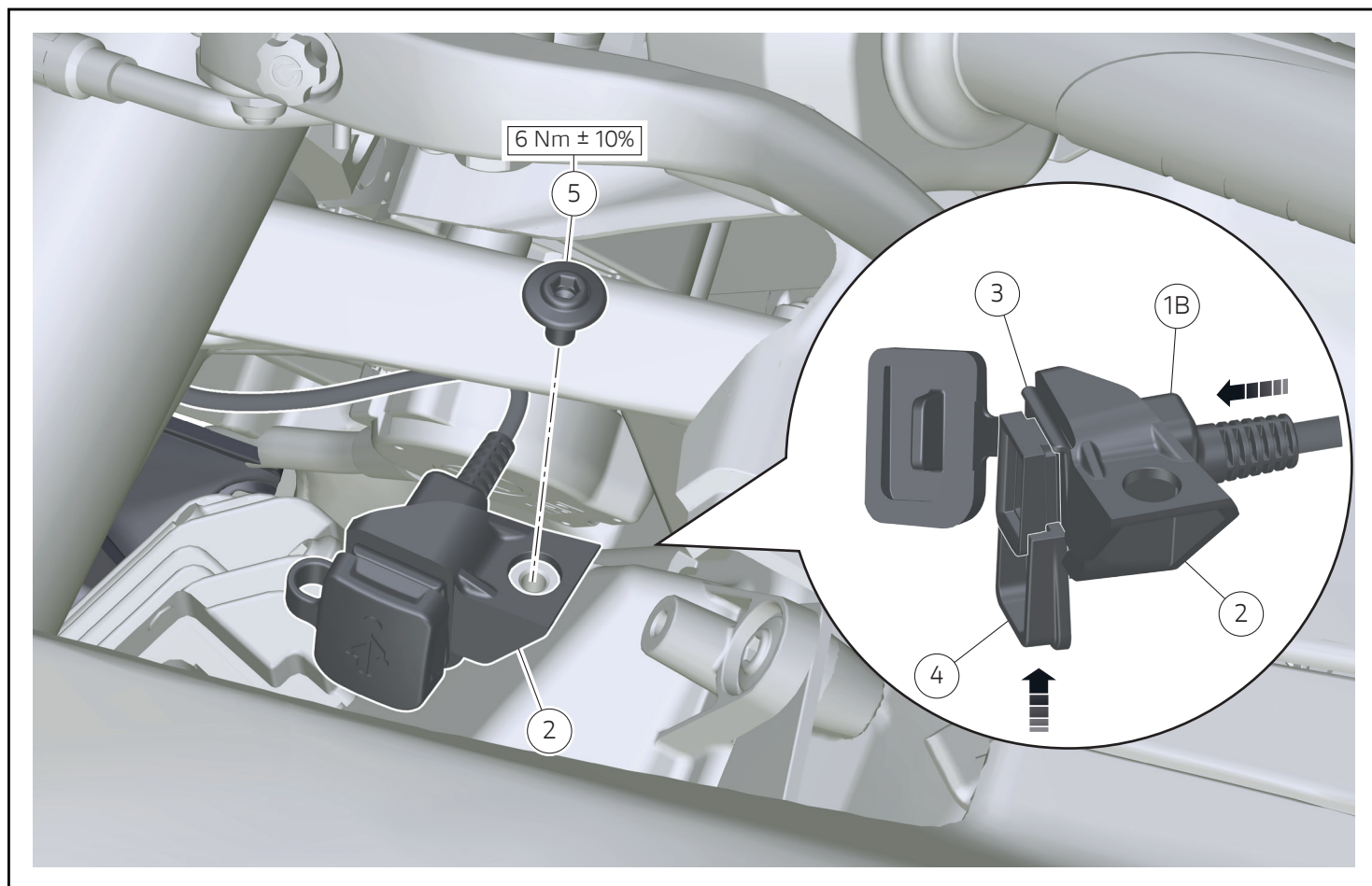

### Montaggio presa USB (Per modelli Panigale V2 <MY25)

- Infilare la presa USB (1B) nel supporto USB (2).
- Montare il tappo presa USB (3).
- Bloccare con la forchetta (4) la presa USB (1B) sul supporto USB (2).
- Posizionare il supporto (2) e impuntare la vite (5).
- Serrare alla coppia indicata la vite (5).

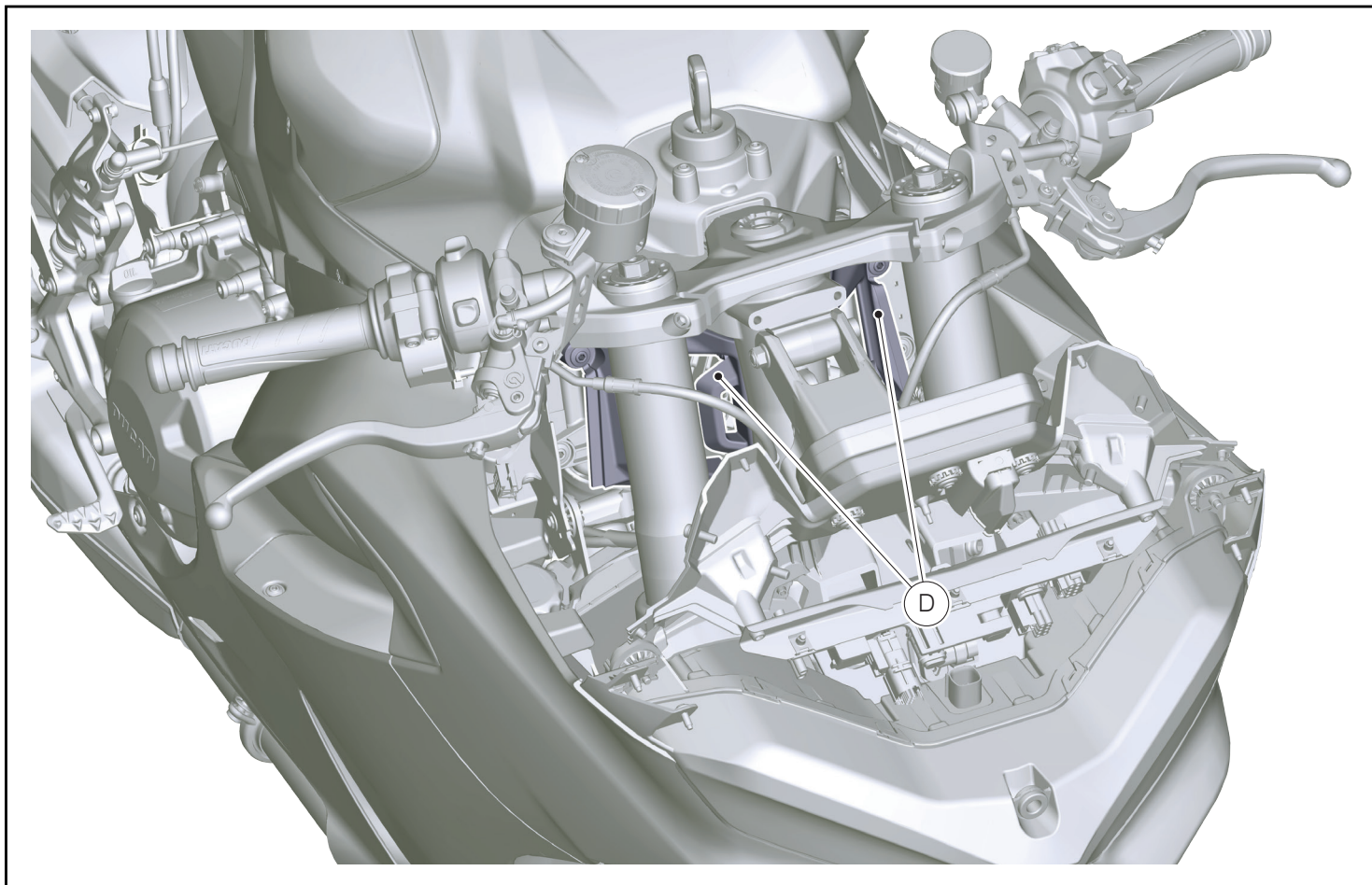

### Rimontaggio tappi telaio (Per modelli Panigale V2 <MY25)

- Per la procedura di Montaggio dei tappi telaio (D) fare riferimento a quanto riportato sul manuale officina alla sezione "Montaggio tappi telaio".

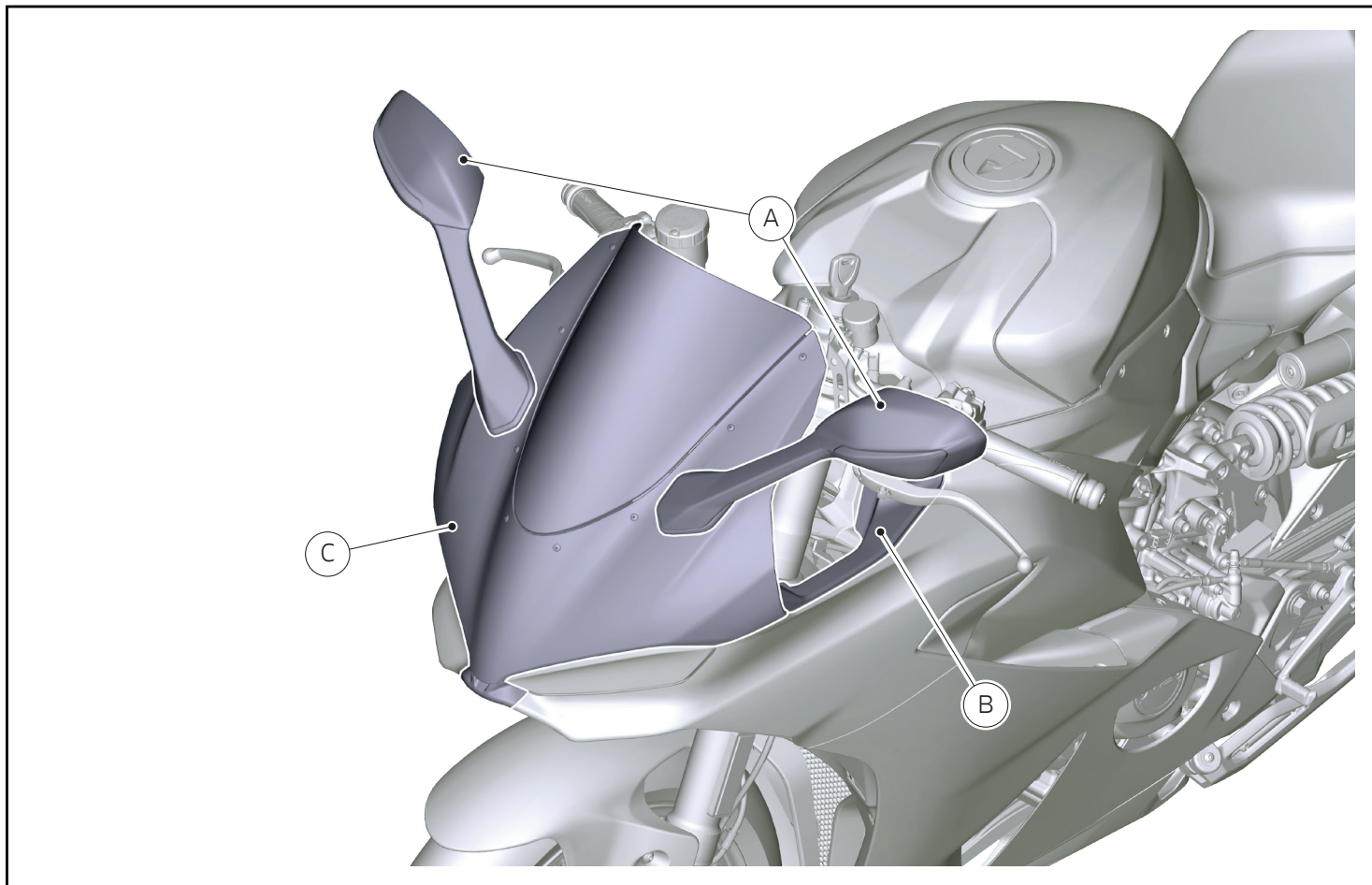

### Rimontaggio cupolino (Per modelli Panigale V2 <MY25)

- Per la procedura di montaggio del cupolino (C) fare riferimento a quanto riportato sul manuale officina alla sezione "Montaggio cupolino".

### Rimontaggio plance (Per modelli Panigale V2 <MY25)

- Per la procedura di montaggio delle plance (B) fare riferimento a quanto riportato sul manuale officina alla sezione "Montaggio plance".

### Rimontaggio specchietti retrovisori (Per modelli Panigale V2 <MY25)

- Per la procedura di montaggio dei specchietti retrovisori (A) fare riferimento a quanto riportato sul manuale officina alla sezione "Montaggio specchietti retrovisori".

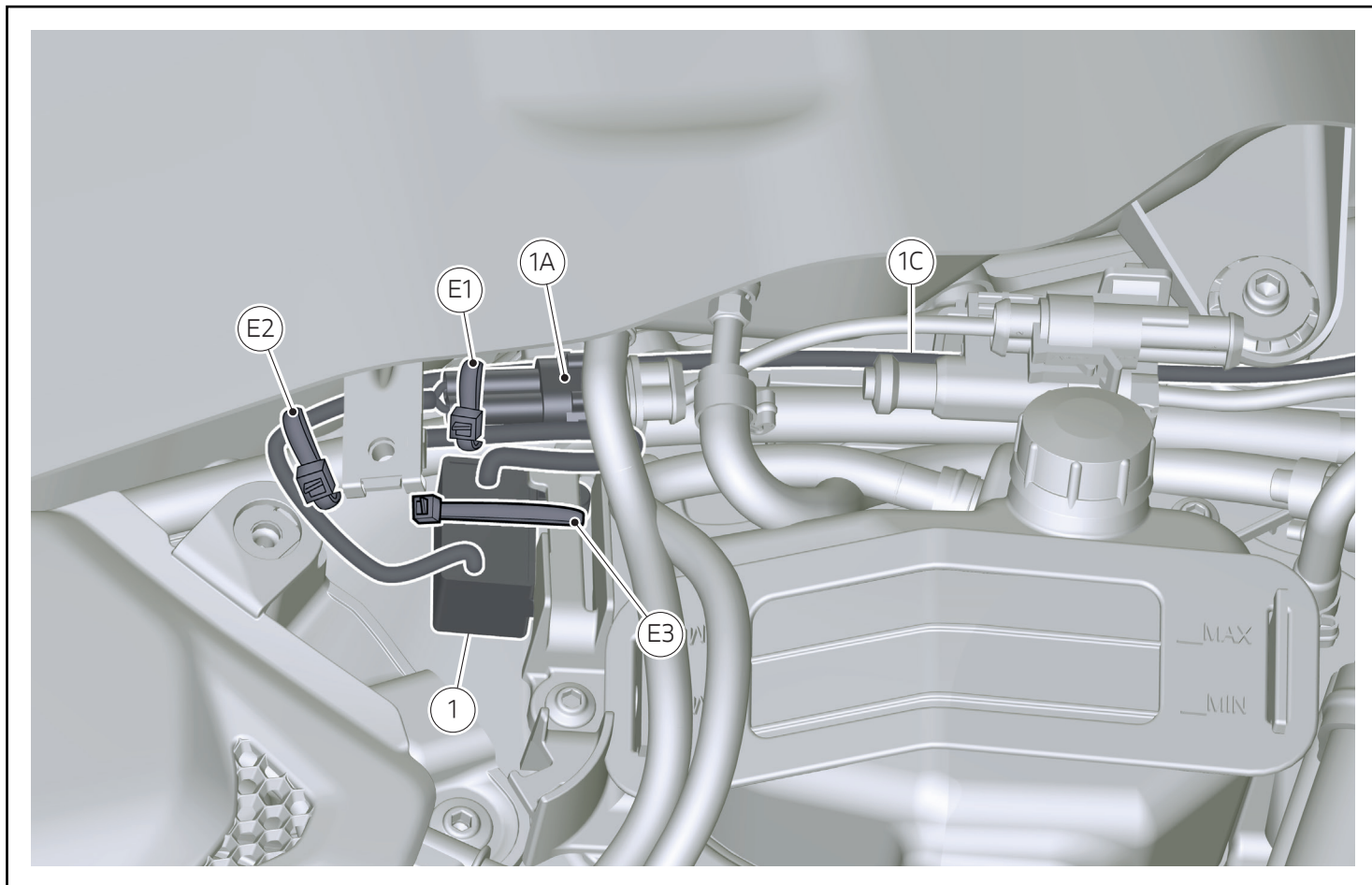

### Montaggio trasformatore USB (Per modelli Monster V2 <MY26)

- Posizionare il trasformatore USB (1).
- Applicare una fascetta in nylon (E3) per fissare il trasformatore USB (1) al supporto vaschetta di espansione.
- Connettere il connettore (1A) al connettore di predisposizione.
- Applicare una fascetta in nylon (E1) per fissare il connettore (1A).
- Posizionare il cavo (1C) come nell'immagine.
- Applicare una fascetta in nylon (E2).

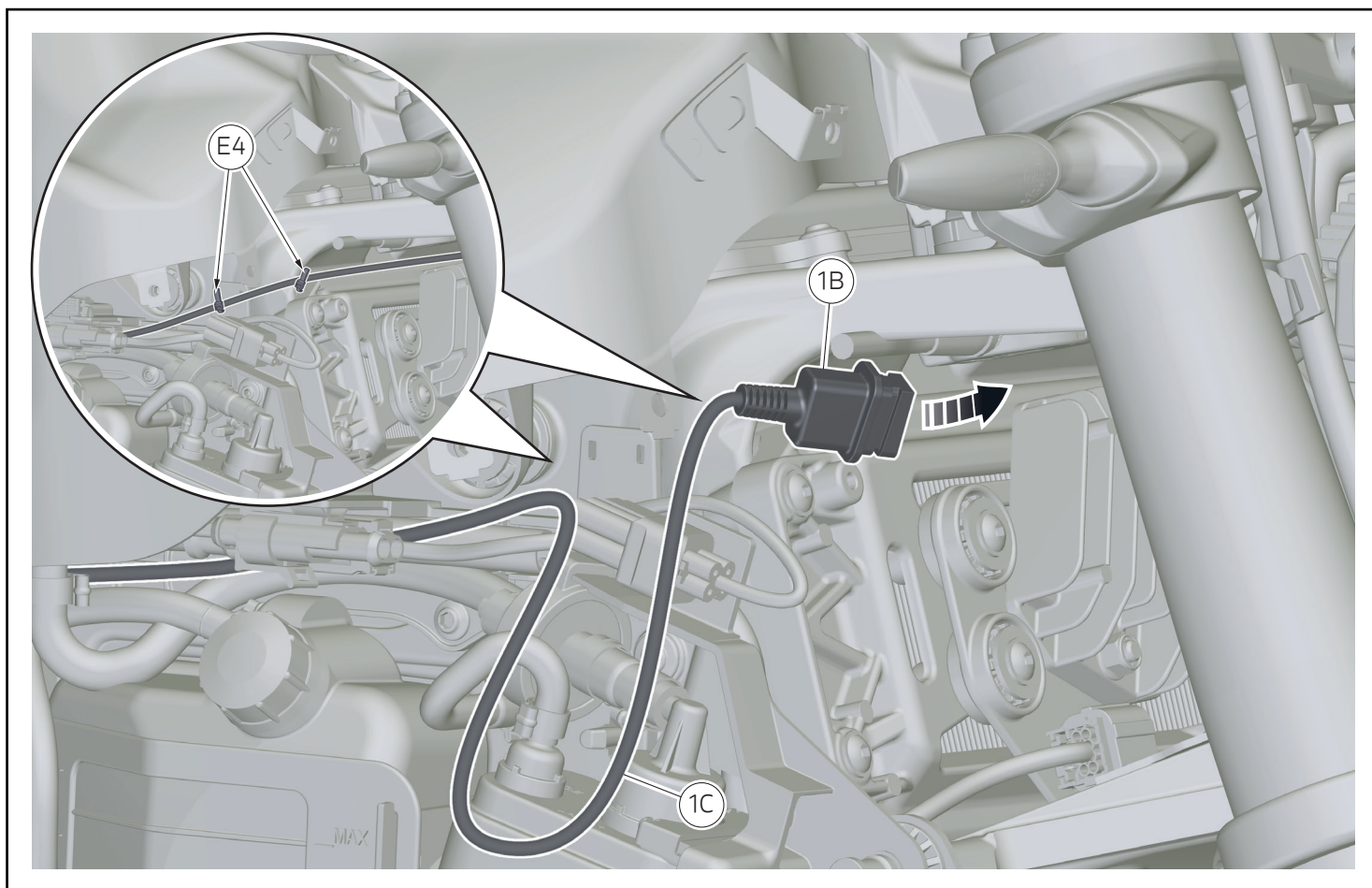

### Posizionamento cavo presa USB (Per modelli Monster V2 <MY26)

- Posizionare il cavo (1C).
- Passare la presa USB (1B) sul lato sinistro del veicolo.
- Dopo aver sistemato il cavo (1C), applicare n.2 fascette in nylon (E4) per fermarlo insieme agli altri cavi.

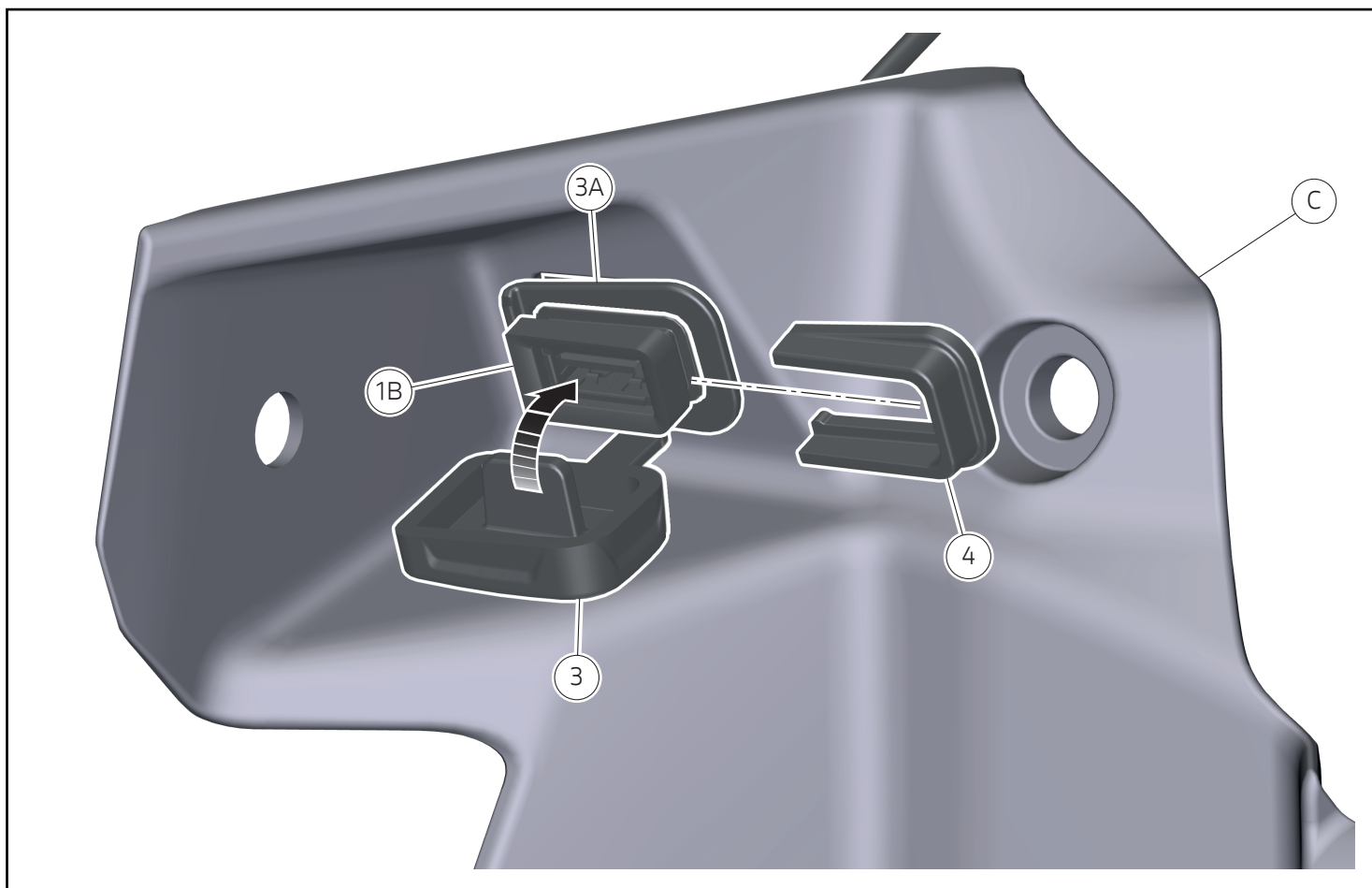

### Montaggio presa USB (Per modelli Monster V2 <MY26)

- Accostare la cover telaio lato sinistro (C) al veicolo.
- Infilare la presa USB (1B) nell'apposito foro.
- Montare il tappo presa USB (3) posizionando il suo anello (3A).
- Bloccare con la forchetta (4) la presa USB (1B) sulla cover telaio lato sinistro (C).

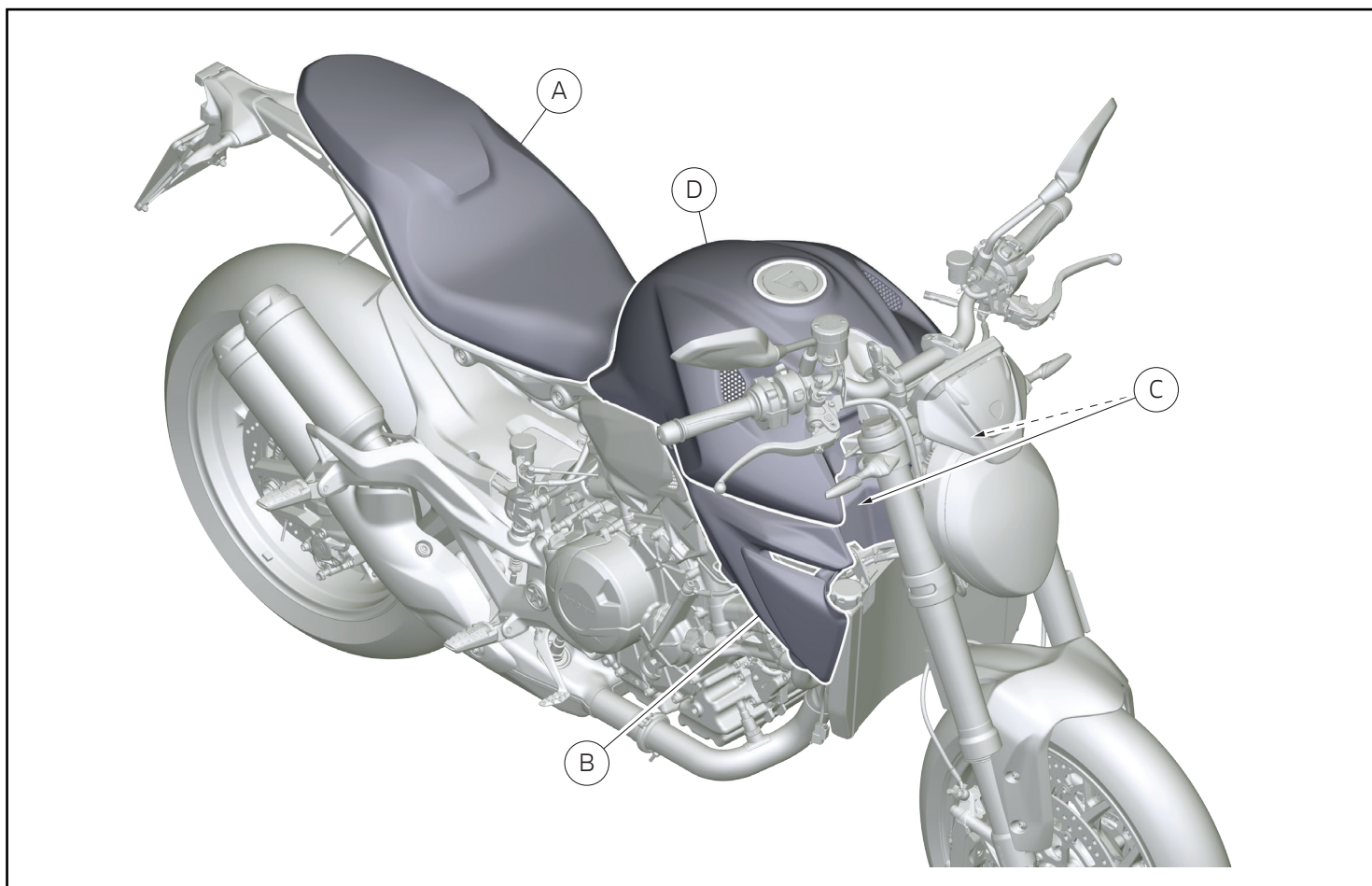

### Rimontaggio cover serbatoio (Per modelli Monster V2 <MY26)

- Per la procedura di montaggio cover serbatoio (D) fare riferimento a quanto riportato sul manuale officina alla sezione "Montaggio cover serbatoio".

### Rimontaggio cover telaio (Per modelli Monster V2 <MY26)

- Per la procedura di montaggio delle cover telaio (C) fare riferimento a quanto riportato sul manuale officina alla sezione "Montaggio carene laterali".

### Rimontaggio fianchetti (Per modelli Monster V2 <MY26)

- Per la procedura di montaggio fianchetti (B) fare riferimento a quanto riportato sul manuale officina alla sezione "Montaggio carene laterali".

### Rimontaggio sella (Per modelli Monster V2 <MY26)

- Per la procedura di montaggio sella (A) fare riferimento a quanto riportato sul manuale officina alla sezione "Montaggio sella".

# レース専用部品 ご注文書

## ご注文商品

1	P/N	商品名
2	P/N	商品名
3	P/N	商品名
4	P/N	商品名
5	P/N	商品名

## お客様ご記入欄

私は上記レース専用部品を下記車両に装着し、サーキット走行のみに利用し、一般公道には利用しません。

車台番号 ZDM	モデル名
お客様署名	ご注文日

## ドウカティ正規ネットワーク店記入欄

お客様に上記レース専用部品を販売し、レース専用部品のご利用方法を説明いたしました。

販売店署名	販売日	年	月	日
-------	-----	---	---	---

販売店様へお願い

- 上記ご記入の上、弊社アフターセールス部までFAXしてください。FAX : 03 - 6692 - 1317
- 取り付け車両 1台に 1枚でご使用ください。

Presă USB / USB socket / Prise USB / USB-Anschluss / Conector USB / USB 插座 / Toma USB / USB ソケット - 96681721AA

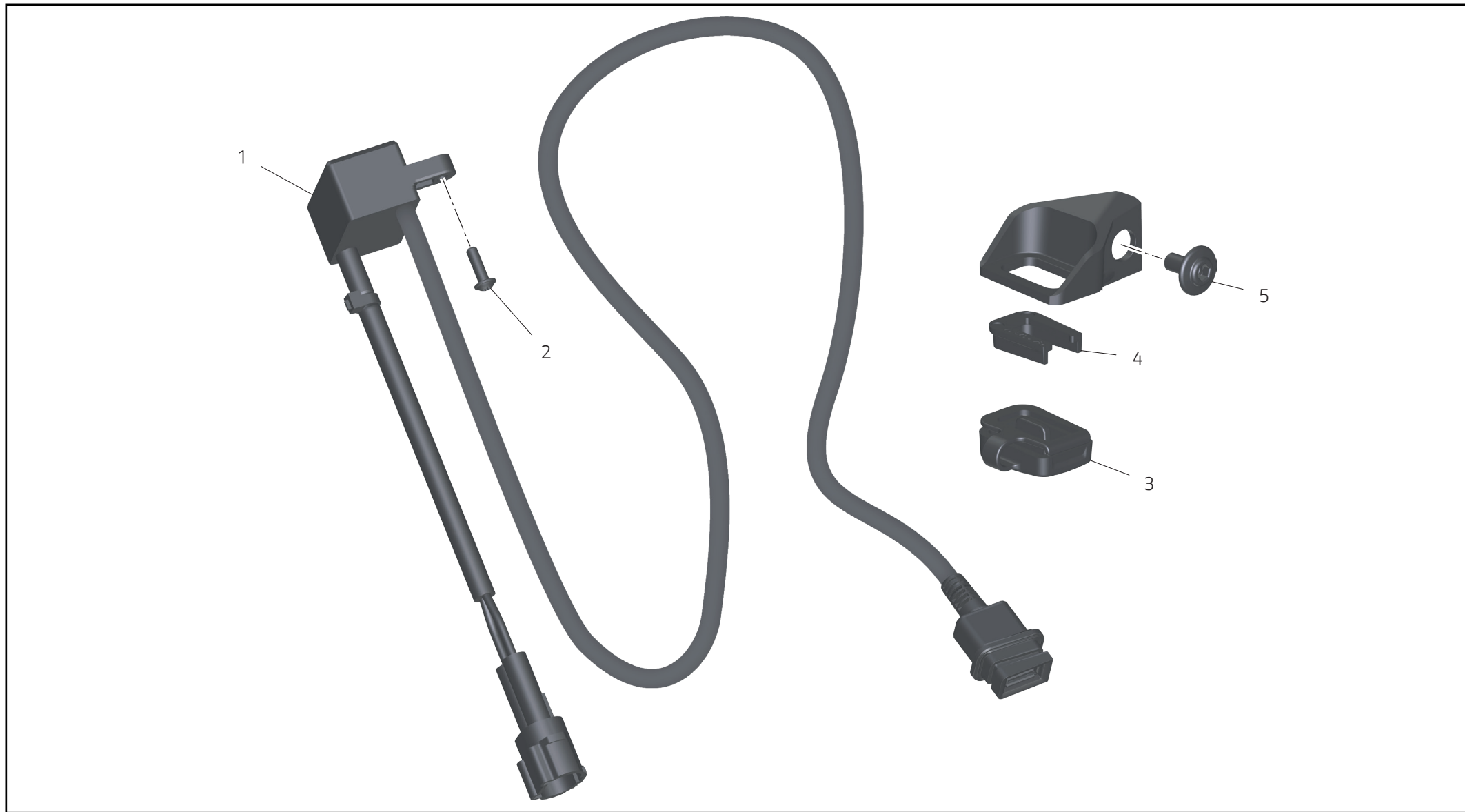

Pos.	Cod.	Denominazione	Name	Dénomination	Bezeichnung	Denominação	名称	Denominación	名称	Q.ty
1	38640641C	Trasformatore USB	USB transformer	Transformateur USB	USB-Wandler	Transformador USB	USB 変圧器	Transformador USB	USB 変換アダプター	1
2	77440213C	Vite AF 3x10	Self-tapping screw 3x10	Vis auto-taraudeuse 3x10	Selbstschneidende Schraube 3x10	Parafuso autorroscante 3x10	自攻螺钉 3x10	Tornillo autorroscante 3x10	スクリュー AF 3x10	1
3	87211731A	Tappo presa USB	USB socket plug	Bouchon prise USB	Kappe für USB-Anschluss	Tampa do conector USB	USB 插座盖	Tapón toma USB	USB ソケットプラグ	1
4	18410231A	Forchetta	Fork clip	Fourchette	Halteklammer	Forquilha	固定叉	Horquilla	フォーク	1
5	77211251A	Vite speciale M5x9	Special screw M5x9	Vis spéciale M5x9	Spezialschraube M5x9	Parafuso especial M5x9	专用螺钉 M5x9	Tornillo especial M5x9	専用スクリュー M5x9	1