



Istruzioni per la corretta visualizzazione



In ottica di sostenibilità, Ducati consiglia di visualizzare questa istruzione su supporto digitale. Per la corretta visualizzazione dell'istruzione procedere con i seguenti passaggi: 1) Effettuare il download dell'istruzione. 2) Aprire il file PDF con un software adeguato. 3) Selezionare la lingua. 4) Se necessario stampare.



Instructions for proper viewing



With a view to sustainability, Ducati recommends displaying this instruction on a digital media. To correctly view the instructions, follow these steps: 1) Download the instruction. 2) Open the PDF file with a suitable software. 3) Select the language. 4) Print if necessary.



Instructions d'affichage correct



Dans un souci de durabilité, Ducati recommande de consulter cette instruction sur un support numérique. Pour l'affichage correct des instructions, effectuer les étapes suivantes : 1) Télécharger l'instruction. 2) Ouvrir le fichier PDF avec un logiciel approprié. 3) Sélectionner la langue. 4) Imprimer, le cas échéant.



Anleitung zur korrekten Anzeige



Im Sinne der Nachhaltigkeit empfiehlt Ducati, diese Anleitung auf einem digitalen Datenträger zu lesen. Um die Anleitung korrekt anzuzeigen, wie folgt vorgehen: 1) Die Anleitung herunterladen. 2) Die PDF-Datei mit entsprechender Software öffnen. 3) Die Sprache wählen. 4) Falls erforderlich drucken.



Instruções para a visualização correta



Do ponto de vista da sustentabilidade, a Ducati recomenda visualizar estas instruções em suporte digital. Para a visualização correta das instruções, proceda com as seguintes etapas: 1) Faça o download das instruções. 2) Abra o ficheiro PDF com um software adequado. 3) Selecione a língua. 4) Se for necessário, imprima.



正确查看说明



为实现可持续发展，杜卡迪建议您在数码媒体上查看此说明书。请按照以下步骤，正确查看说明：1) 下载说明书。2) 使用合适的软件打开 PDF 格式的文件。3) 选择语言。4) 如有必要，可以打印出来。



Instrucciones para la visualización correcta



En aras de la sostenibilidad, Ducati recomienda visualizar esta instrucción en formato digital. Para visualizar correctamente la instrucción, siga los pasos siguientes: 1) Descargar la instrucción. 2) Abrir el archivo PDF con un software adecuado. 3) Seleccionar el idioma. 4) Imprimir si es necesario.



正しく表示するための手順



持続可能性の観点から、Ducatiでは本説明書をデジタル形式でご利用になられることをお勧めしております。説明を正しく表示するには、以下の手順に従ってください。1) 説明書をダウンロードする。2) 適切なソフトウェアでPDFファイルを開く。3) 言語を選択する。4) 必要な場合は、印刷する。

Ducati Multimedia System (DMS) - 96681148AA

Simbologia

Per una lettura rapida e razionale sono stati impiegati simboli che evidenziano situazioni di massima attenzione, consigli pratici o semplici informazioni. Prestare molta attenzione al significato dei simboli, in quanto la loro funzione è quella di non dovere ripetere concetti tecnici o avvertenze di sicurezza. Sono da considerare, quindi, dei veri e propri "promemoria". Consultare questa pagina ogni volta che sorgeranno dubbi sul loro significato.



Attenzione

La non osservanza delle istruzioni riportate può creare una situazione di pericolo e causare gravi lesioni personali e anche la morte.



Importante

Indica la possibilità di arrecare danno al veicolo e/o ai suoi componenti se le istruzioni riportate non vengono eseguite.



Note

Fornisce utili informazioni sull'operazione in corso.

Riferimenti

I particolari evidenziati in grigio e riferimento numerico (Es. ①) rappresentano l'accessorio da installare e gli eventuali componenti di montaggio forniti a set.

I particolari con riferimento alfabetico (Es. Ⓐ) rappresentano i componenti originali presenti sul motoveicolo.

Tutte le indicazioni destro o sinistro si riferiscono al senso di marcia del motociclo.

Avvertenze generali



Attenzione

Il montaggio di questo accessorio richiede la disponibilità di attrezzature e competenze tecniche specifiche, oltre al rispetto delle coppie di serraggio indicate dal costruttore (ove necessario).

Un montaggio non corretto può compromettere la sicurezza della tua moto ed eventualmente invalidare la garanzia sui componenti legati all'errata installazione.

Per questo motivo, per l'installazione, si raccomanda di rivolgersi sempre a un concessionario o a un'officina autorizzata Ducati.



Attenzione

Le operazioni riportate nelle pagine seguenti se non eseguite a regola d'arte possono pregiudicare la sicurezza del pilota.



Note

Documentazione necessaria per eseguire il montaggio del Set è il Manuale Officina, relativo al modello di moto in vostro possesso.



Note

Nel caso fosse necessaria la sostituzione di un componente del set consultare la tavola ricambi allegata.

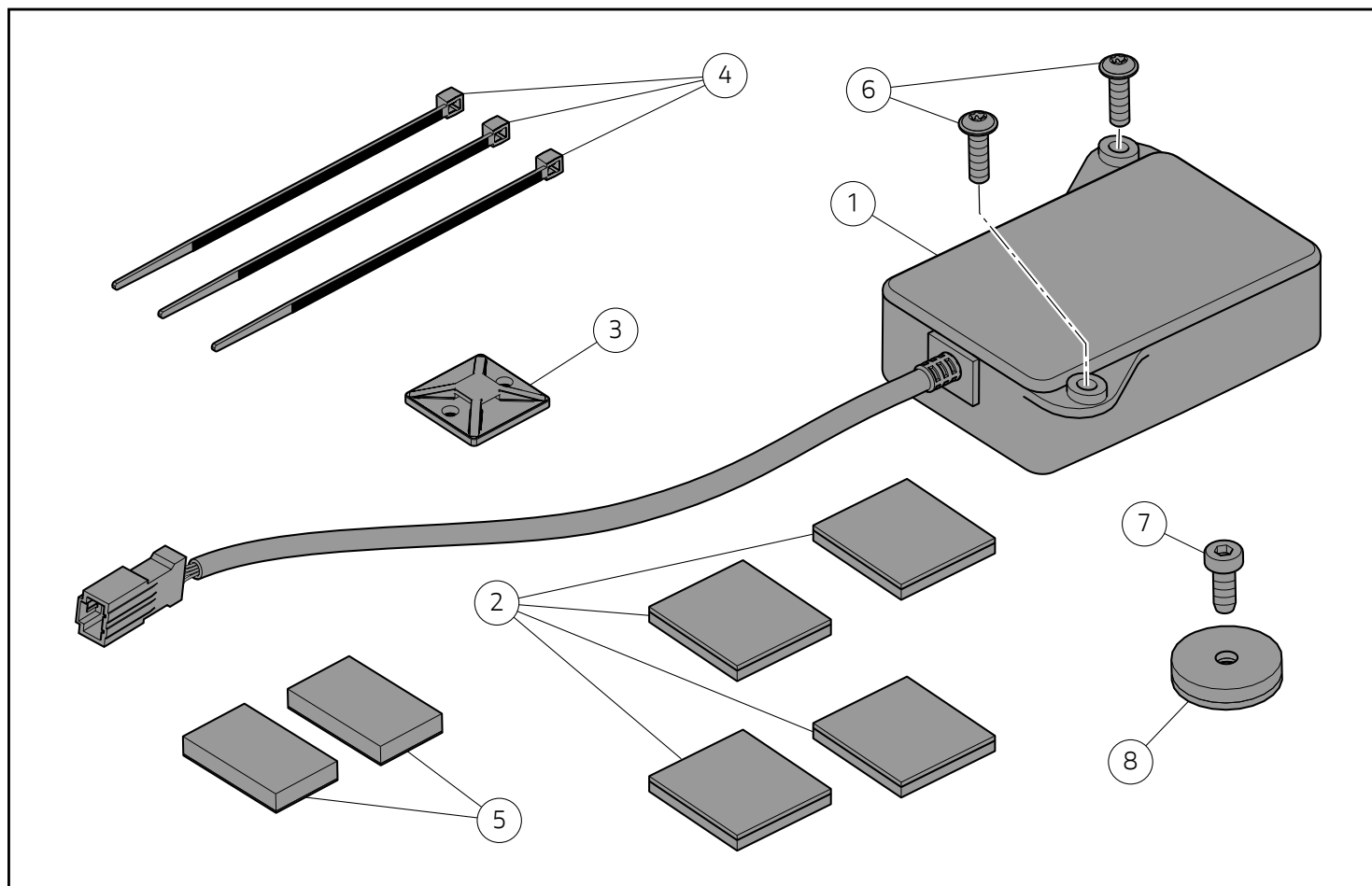

🟡 Importante

I componenti del Set possono essere soggetti ad aggiornamenti; consultare il DCS (Dealer Communication System) per avere informazioni sempre aggiornate.

⚠️ Attenzione

Prima di procedere con l'installazione dell'accessorio, verificare la completezza del set e la conformità di ogni singolo componente.

👁️ Note

Ogni modello di motoveicolo, ha un differente metodo di fissaggio della centralina. Il set viene fornito completo di tutti i diversi tipi di fissaggio. Seguire scrupolosamente il metodo di fissaggio indicato per ogni singolo modello.

Pos.	Cod.	Denominazione	Q.tà
1	38512229A	Centralina bluetooth	1
2	85042242A	Dual lock 25x25	4
3	75841061A	Porta fascetta adesivo	1
4	74140381A	Fascetta nylon	3
5	85042481A	Dual lock 15x25mm	2
6	77440111A	Vite autofilettante 3,5x12	2
7	77354623B	Vite TCEIR M4x10	1
8	85010141A	Fissaggio rapido dual lock	1

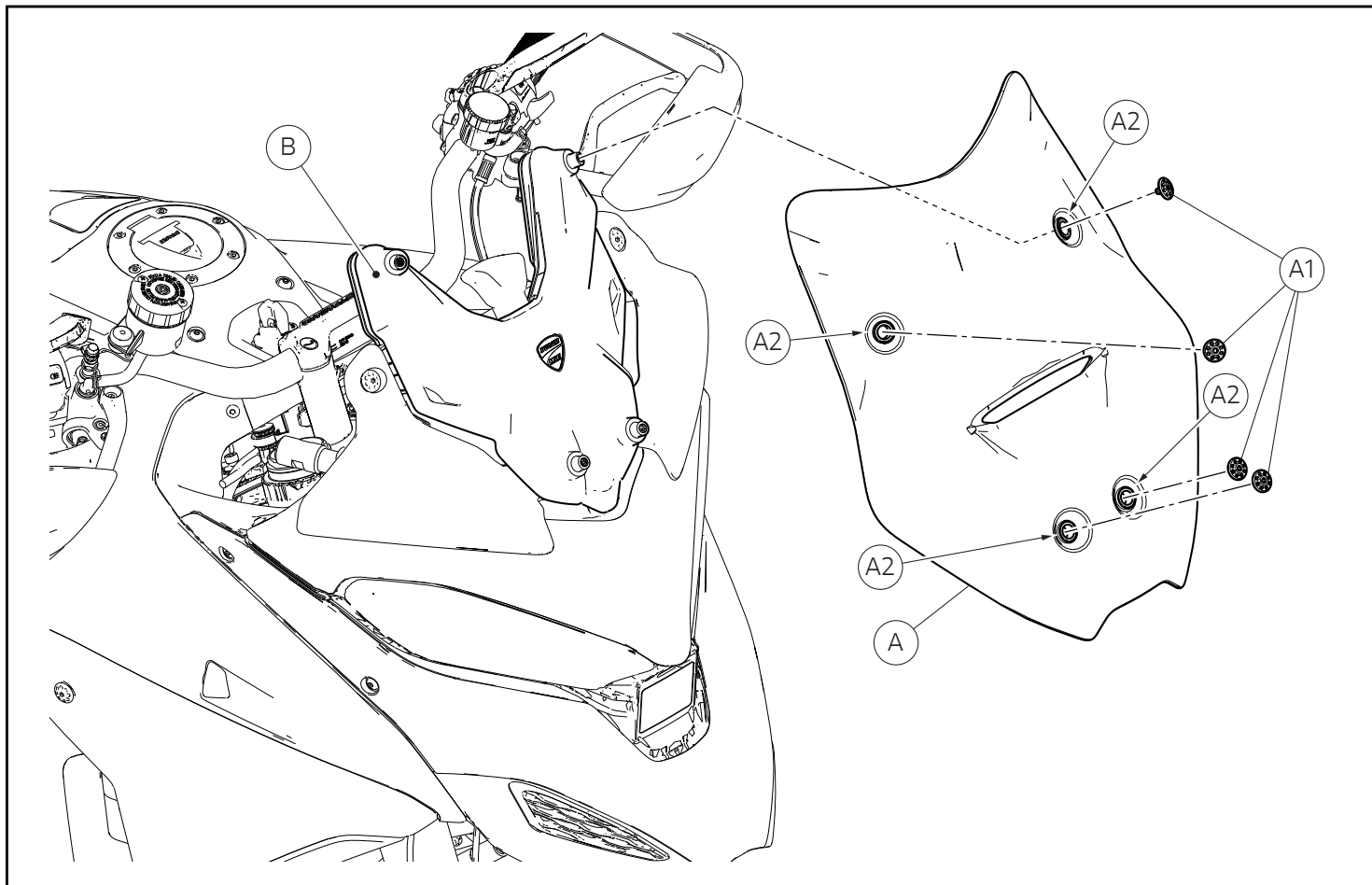

Smontaggio componenti originali (versioni Multistrada V4)

Smontaggio parabrezza

- Svitare le n.4 viti (A1) di fissaggio parabrezza (A) supporto parabrezza (B).
- Rimuovere il parabrezza (A) completo dei n.4 gommini (A2).

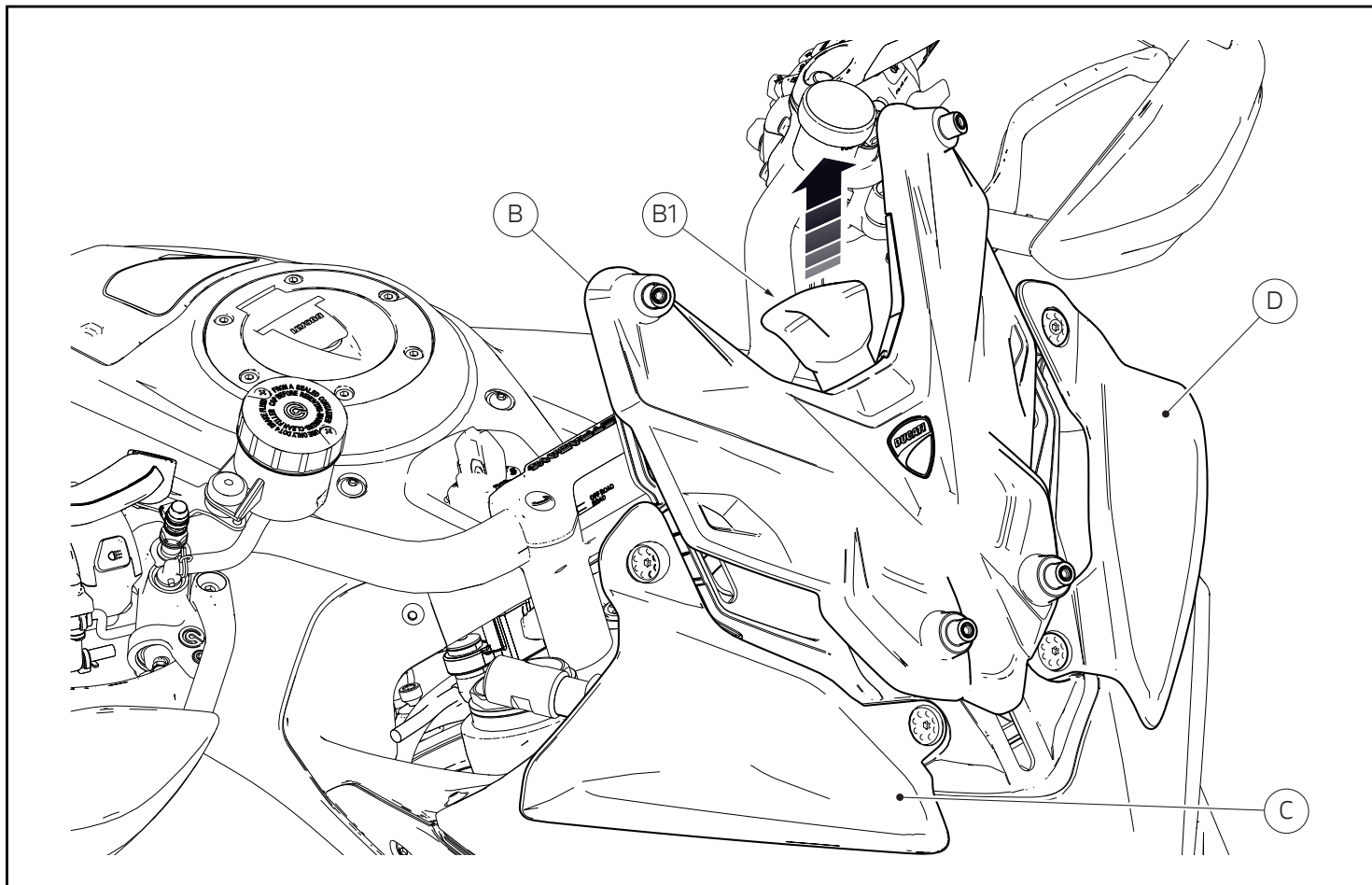

Smontaggio deflettori

- Per poter rimuovere il deflettore destro (C) e il deflettore sinistro (D), occorre sollevare il supporto parabrezza (B).
- Tirare la maniglia (B1) verso l'alto e sollevare il supporto parabrezza (B) in modo da scoprire i fissaggi inferiori del deflettore (C) e del deflettore (D).

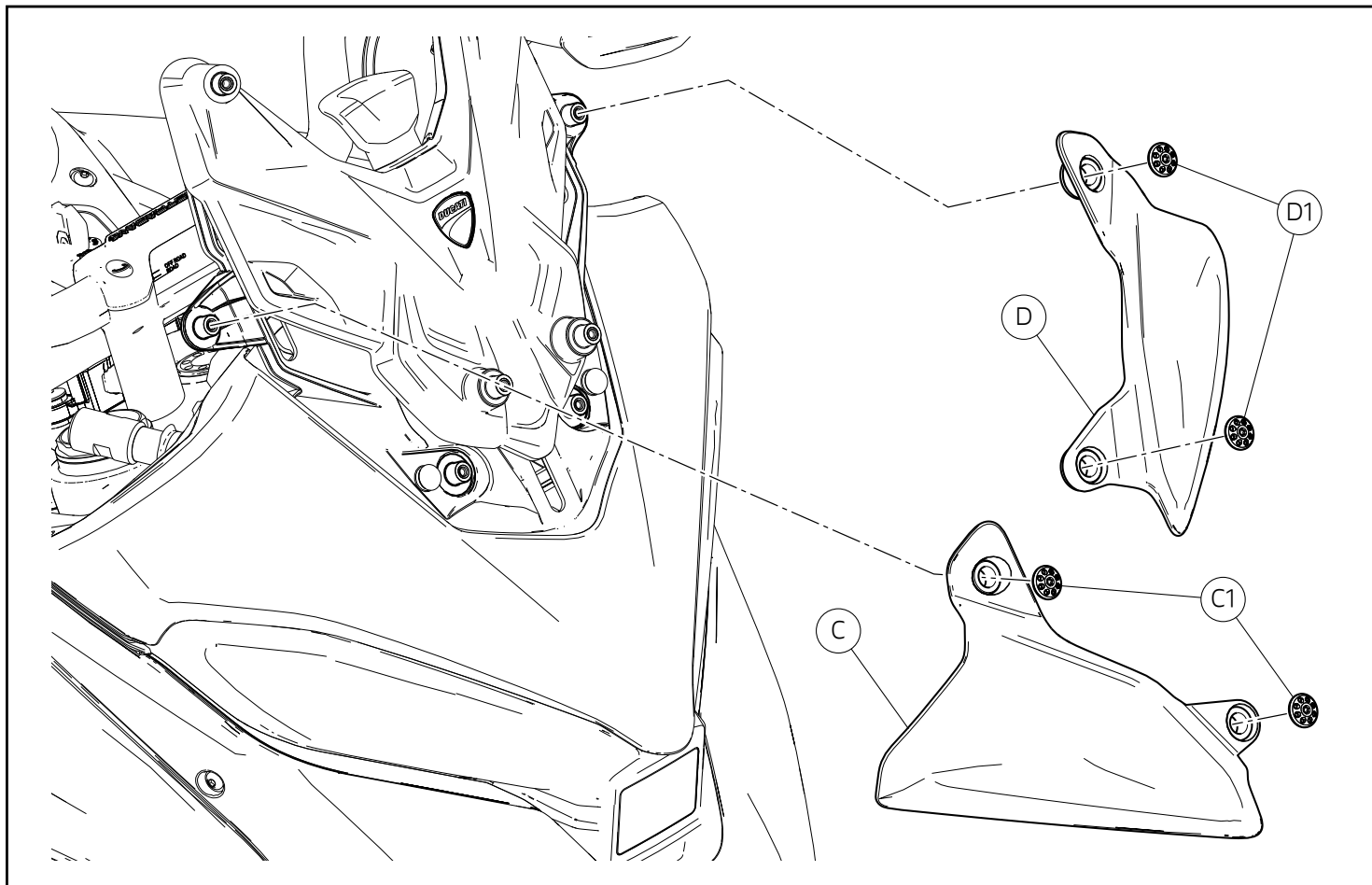

- Svitare e rimuovere le n.2 viti (C1) e le n.2 viti (D1).
- Rimuovere il deflettore destro (C) e il deflettore sinistro (D).

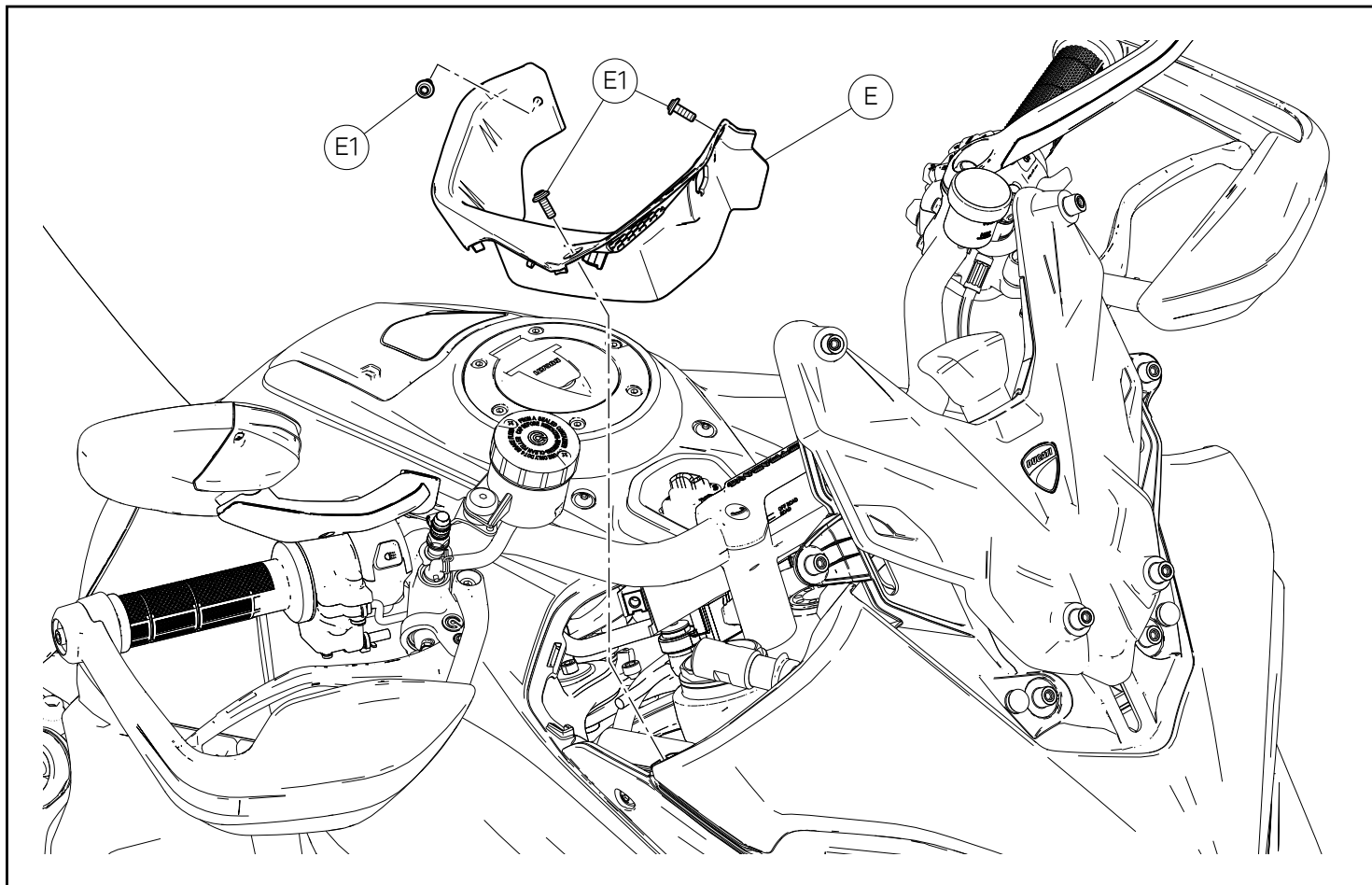

Smontaggio plancia destra

- Operando sul lato destro del motoveicolo, svitare e rimuovere le n.3 viti (E1).
- Rimuovere la plancia destra (E).

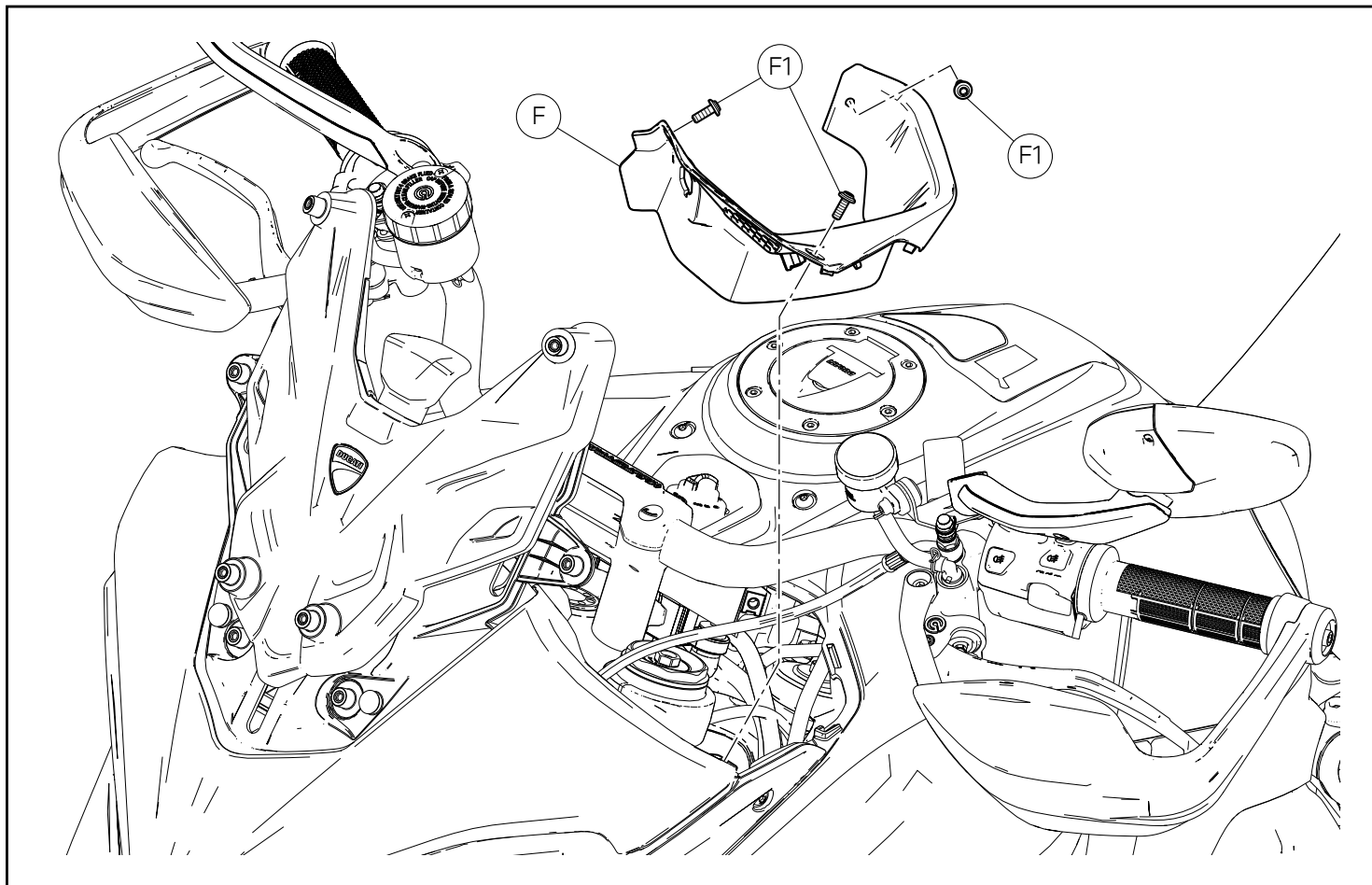

Smontaggio plancia sinistra

- Operando sul lato sinistro del motoveicolo, svitare e rimuovere le n.3 viti (F1).
- Rimuovere la plancia sinistra (F).

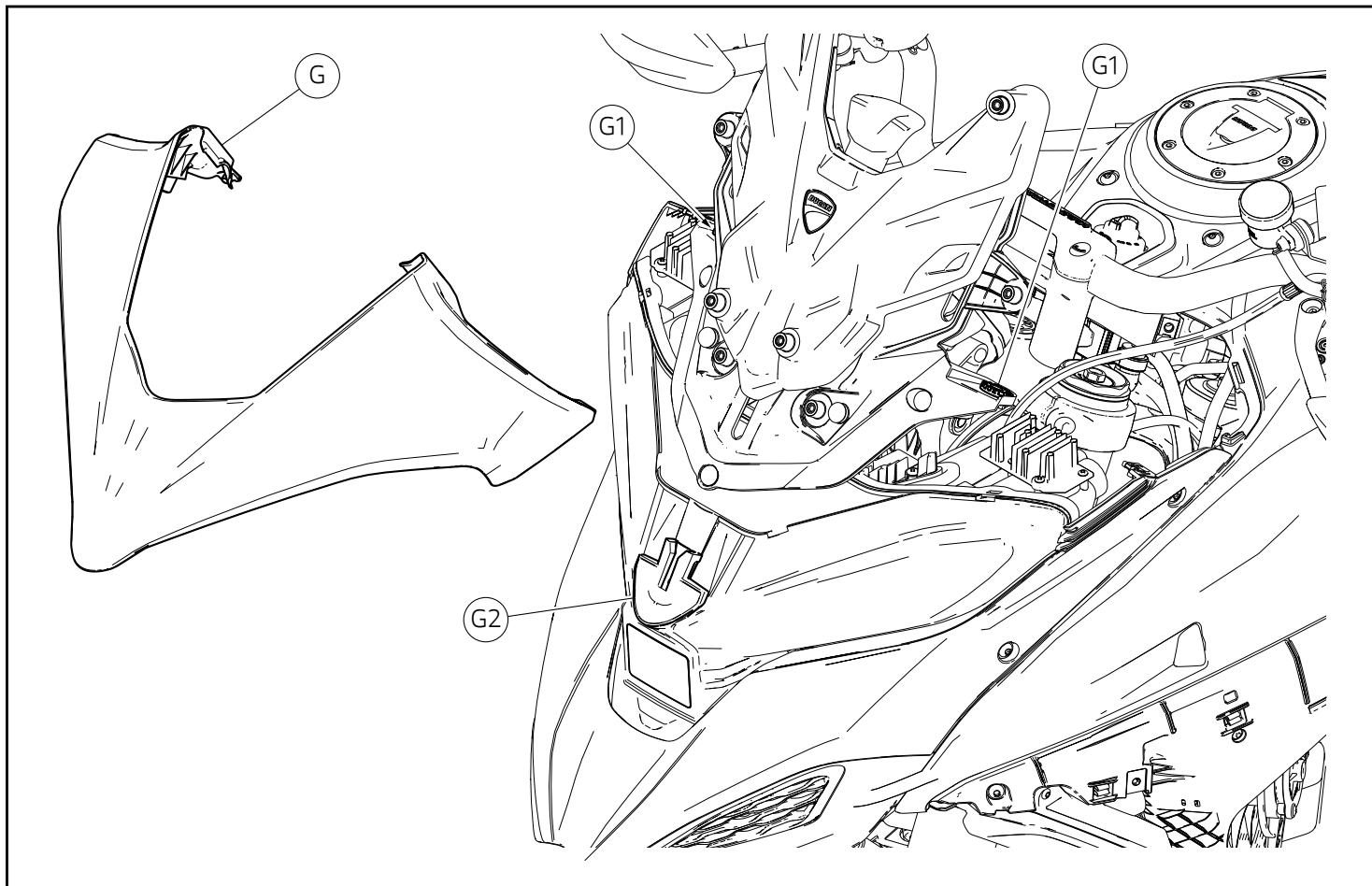

Smontaggio cover superiore faro

- Rimuovere la cover superiore faro (G) spingendola verso la parte posteriore del motoveicolo, disimpegnando i relativi perni da i n.2 tamponi (G1) e dal tampone frontale (G2).

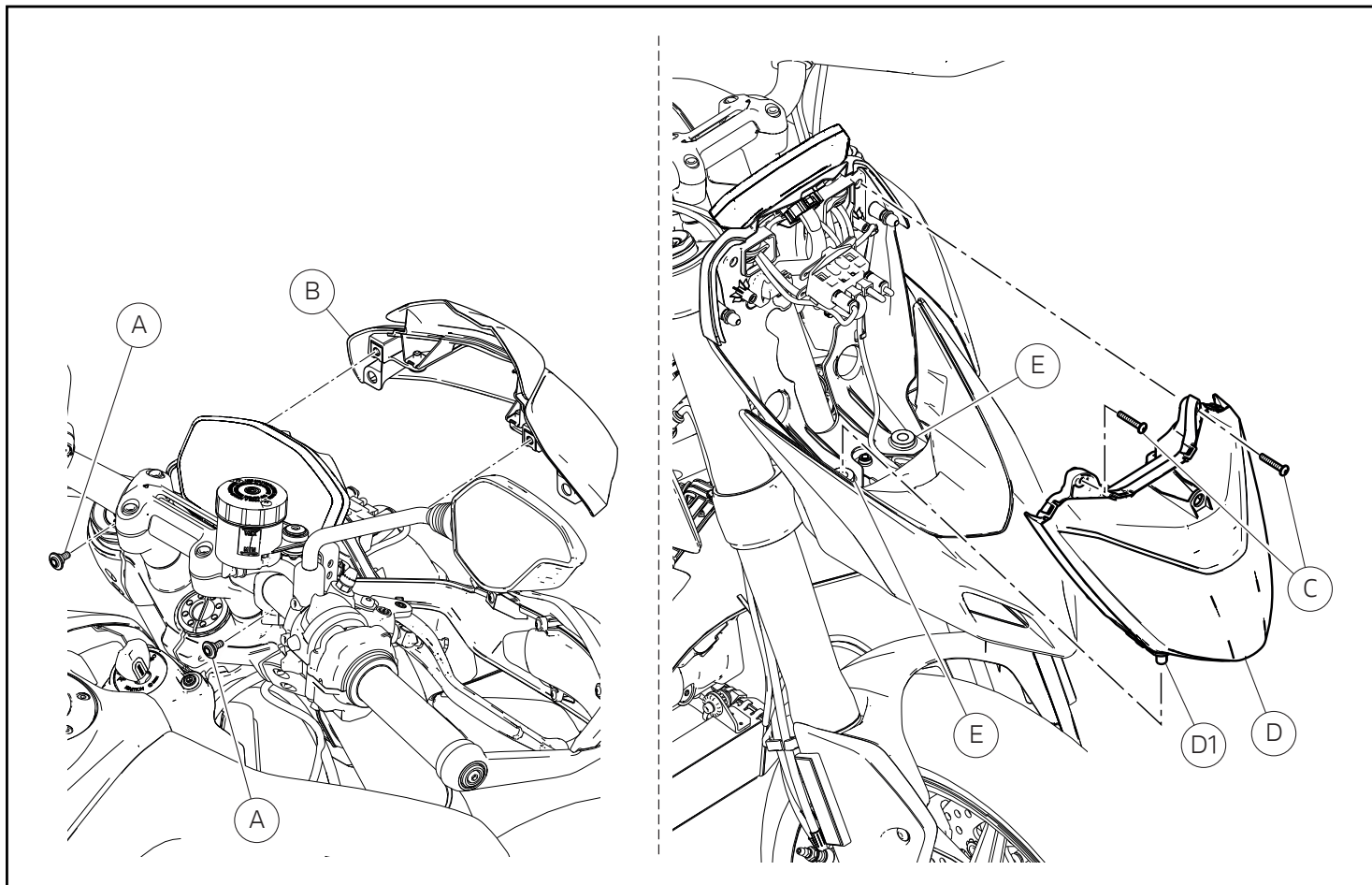

Smontaggio componenti originali (versioni Hypermotard 950)

Smontaggio cupolino

- Svitare e rimuovere le n.2 viti (A).
- Rimuovere il cupolino (B).

Smontaggio fanale anteriore

- Svitare le n.2 viti (C) che fissano il fanale (D) al telaio cupolino.
- Tirare il fanale verso l'alto in modo da sfilare i n.2 perni (D1) da i n.2 gommini antivibranti (E).

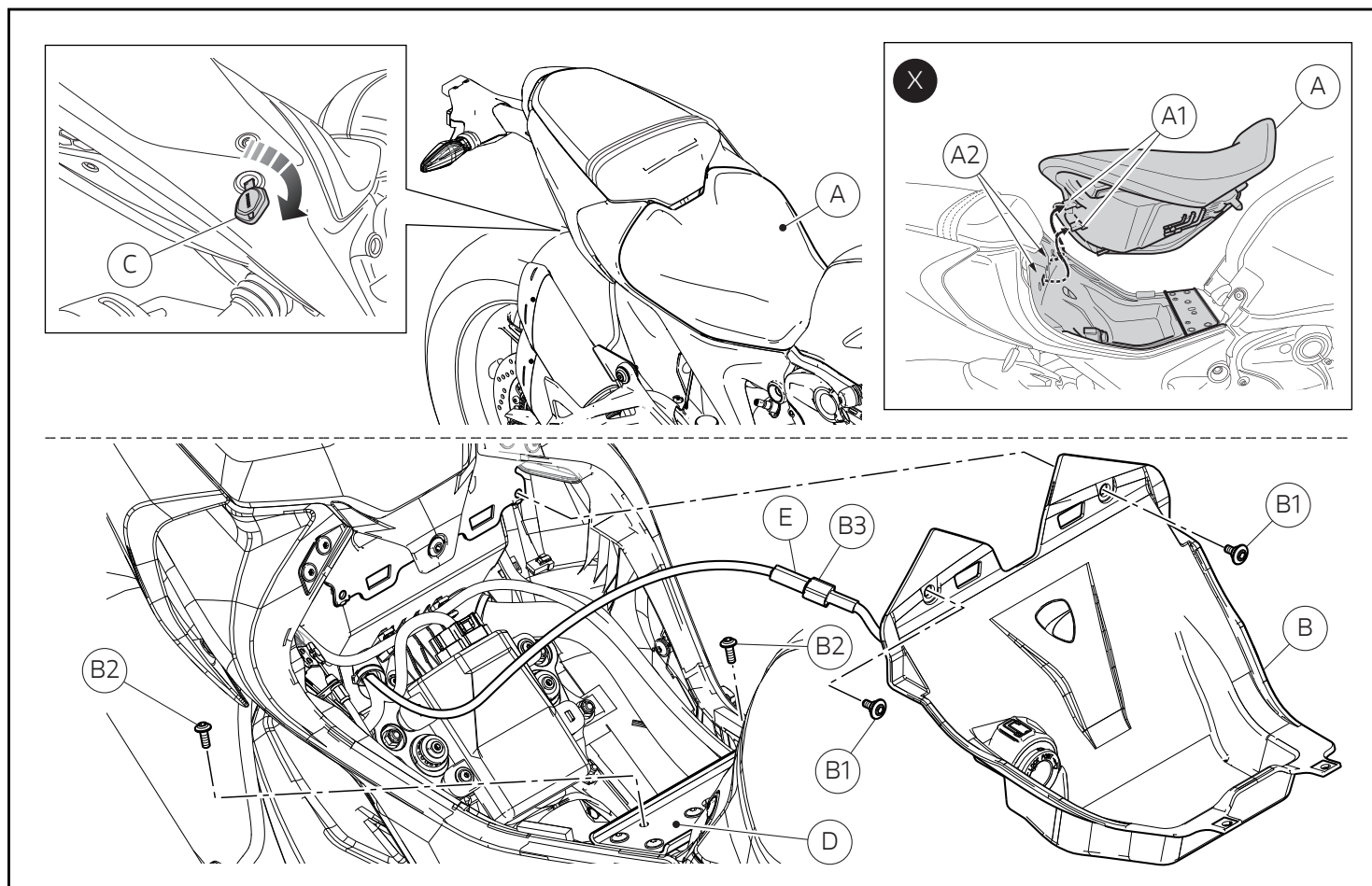

Smontaggio componenti originali (versioni Monster 937)

Smontaggio sella pilota

- Introdurre la chiave (C) nella serratura e ruotarla in senso orario.
- Sollevare la sella pilota (A) dal lato anteriore, sfilando le alette posteriori (A1) dalle sedi (A2), come mostrato nel riquadro (X).

Smontaggio vano porta oggetti

- Svitare e rimuovere le n.2 viti (B1) di fissaggio superiore del vano porta oggetti (B) e le n.2 viti (B3) di fissaggio del vano porta oggetti (B) al traverso anteriore telaietto (D).
- Sollevare il vano portaoggetti (B) con cautela e procedere allo scollegamento del connettore (E) dalla presa del cavo USB (B3).

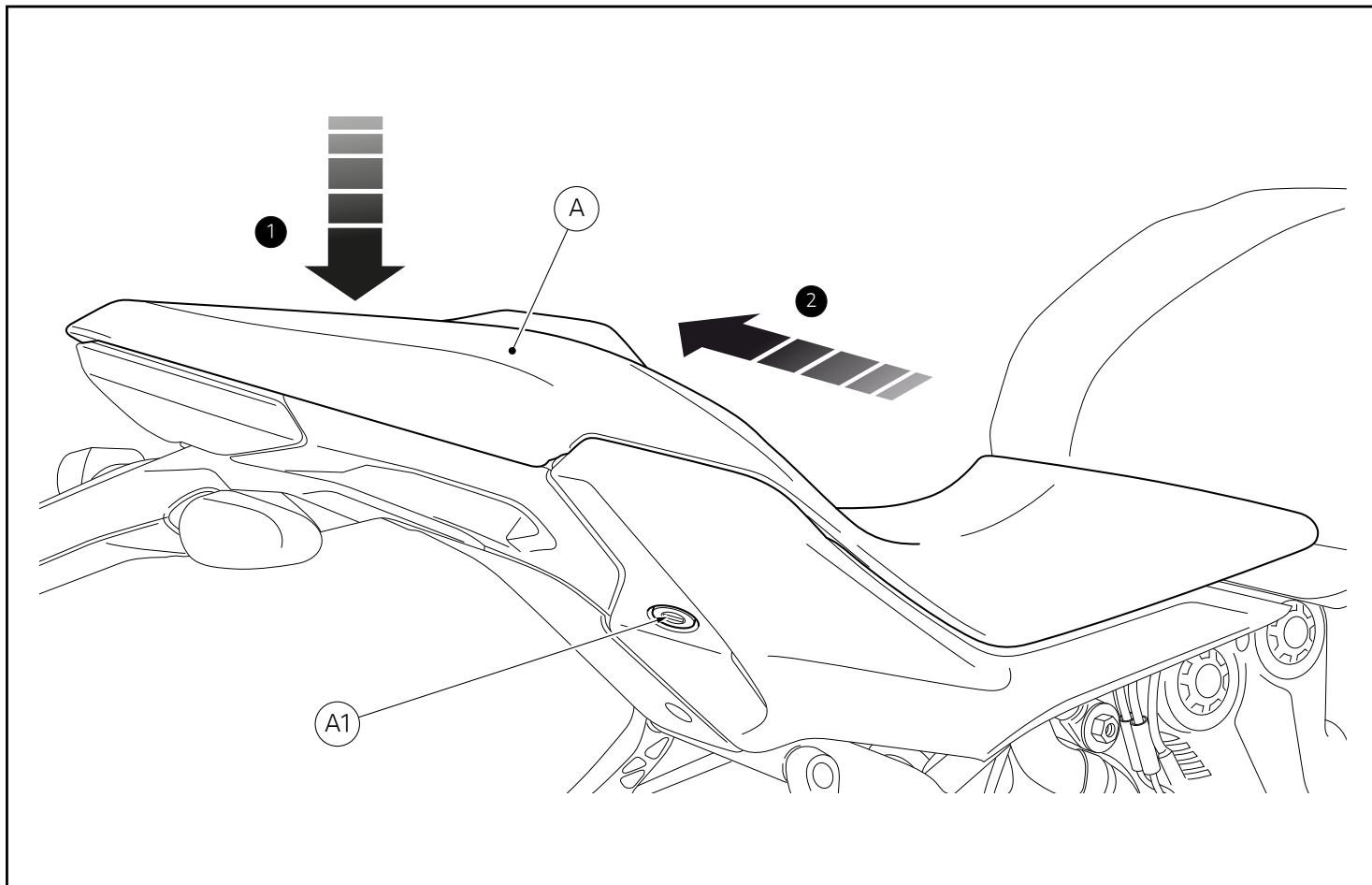

Smontaggio componenti originali (versioni Supersport)

Smontaggio sella

- Introdurre la chiave nella serratura (A1), ruotarla in senso orario e contemporaneamente premere verso il basso in prossimità del chiavistello per agevolare lo sgancio del piolo.
- Sfilare la sella (A) dai fermi anteriori tirandola all'indietro.

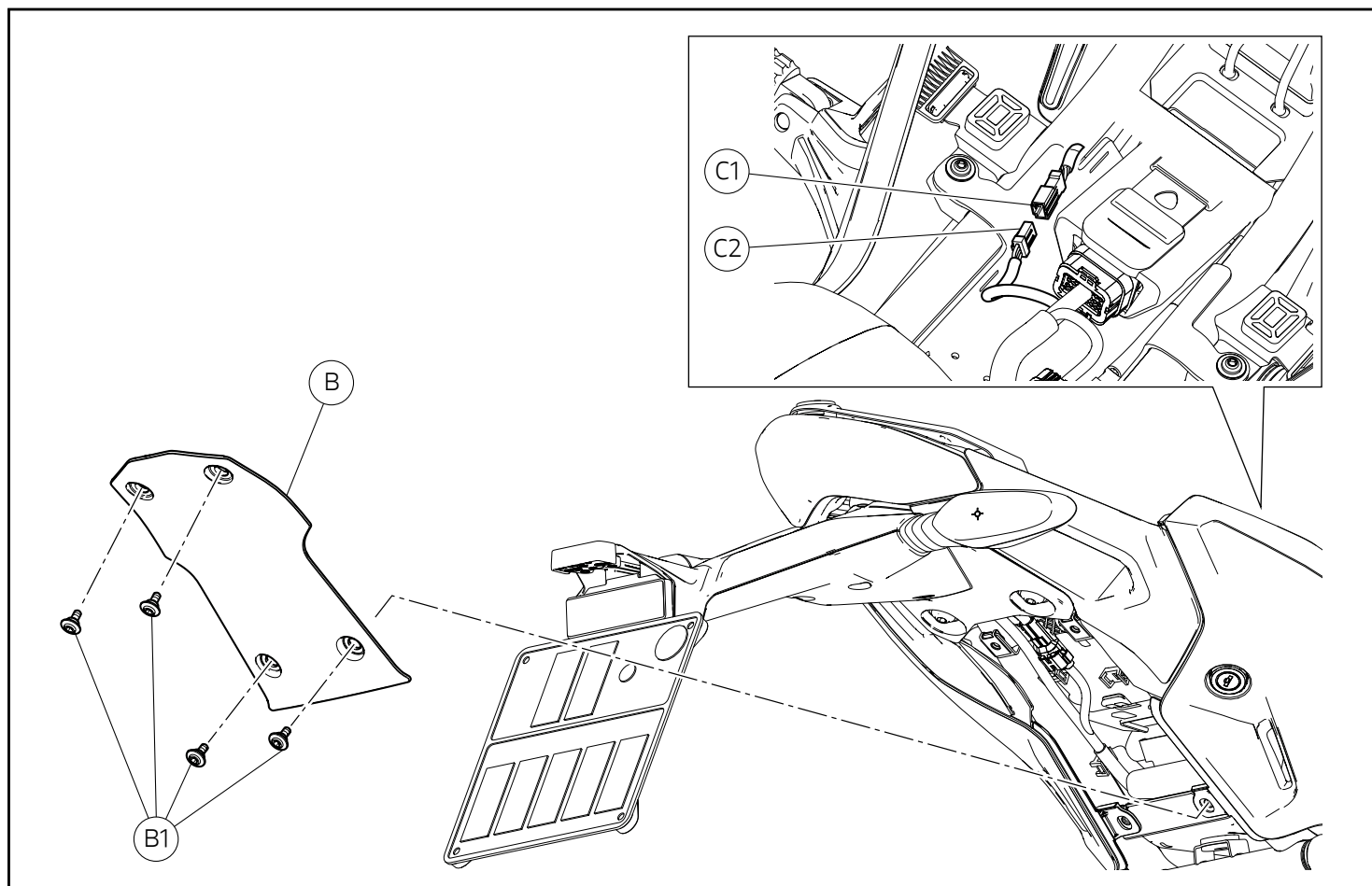

Smontaggio cover inferiore

- Operando sulla parte posteriore del motoveicolo, svitare le n.4 viti (B1) e rimuovere la cover inferiore (B).
- Recuperare le n.4 viti (B1).
- Operando nel vano sottosella del motoveicolo, scollegare il tappo (C1) dal connettore (C2) ramo cablaggio principale, come mostrato nel riquadro.

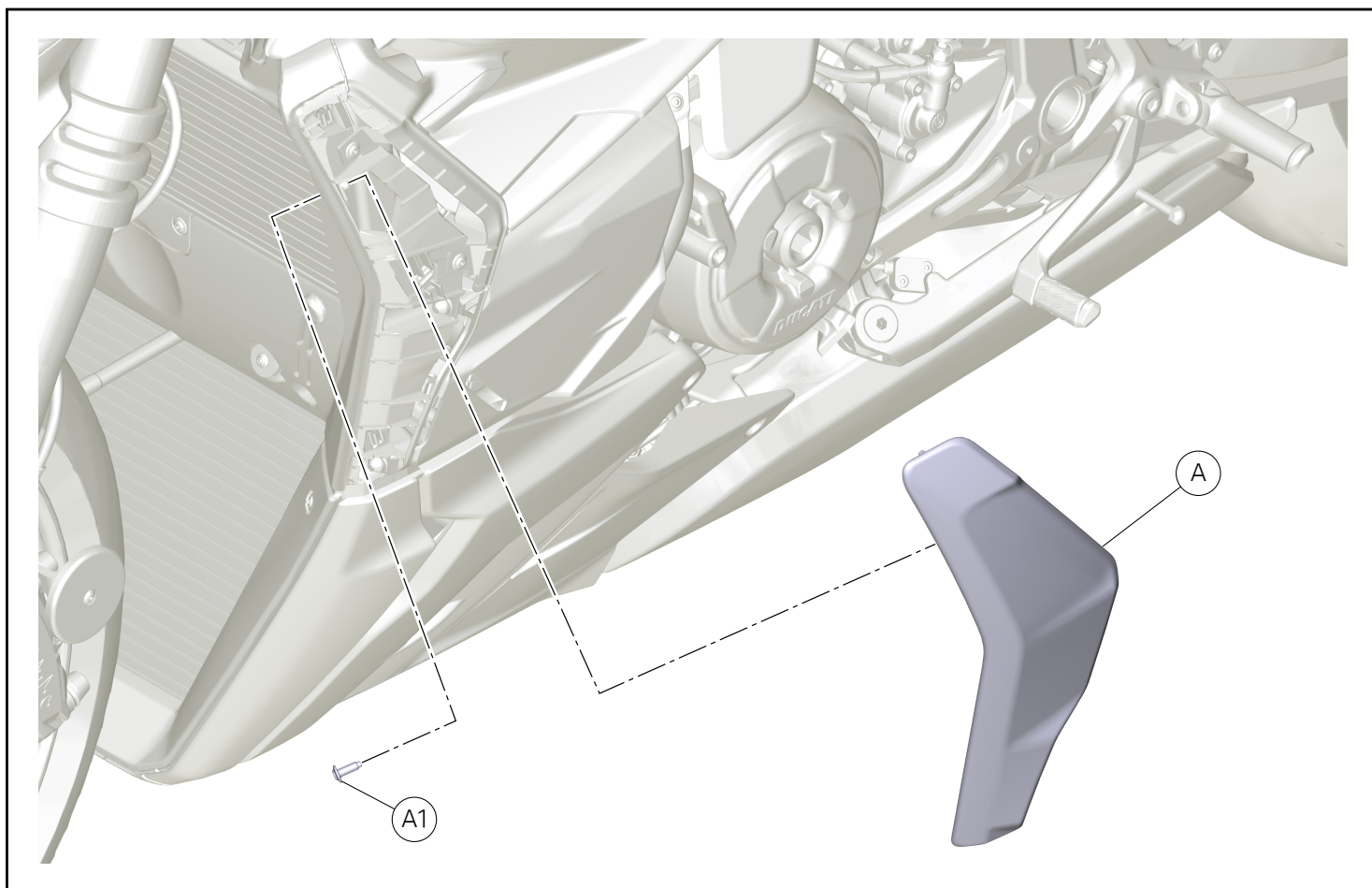

Smontaggio componenti originali (versioni Streetfighter V2)



Note

Per poter montare il modulo Bluetooth su i modelli Streetfighter V4, occorre aver montato in precedenza il relativo supporto. Per il montaggio di tale supporto fare riferimento alle istruzioni di montaggio "Set supporto montaggio antifurto e DMS".

Smontaggio cover sinistra serbatoio

- Svitare la vite (A1) e rimuovere la cover anteriore sinistra radiatore (A).
- Recuperare le vite (A1).

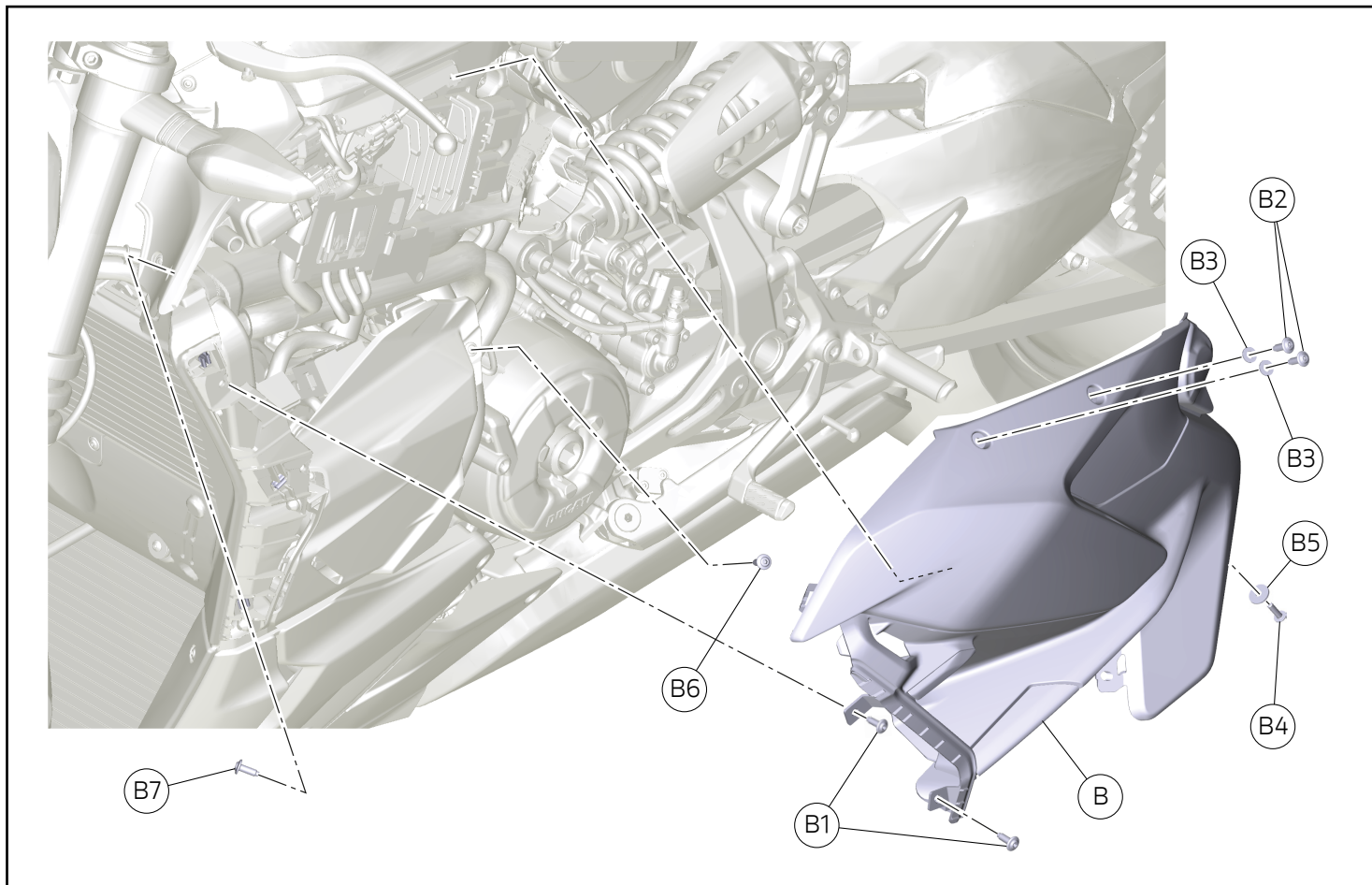

- Operando sul lato sinistro del motoveicolo, svitare e rimuovere le n.2 viti (B1).
- Svitare e rimuovere le n.2 viti (B2) complete di rondelle (B3).
- Svitare e rimuovere la vite (B4) completa di rondella (B5).
- Svitare e rimuovere la vite (B6) e la vite (B7).
- Rimuovere la cover serbatoio (B).

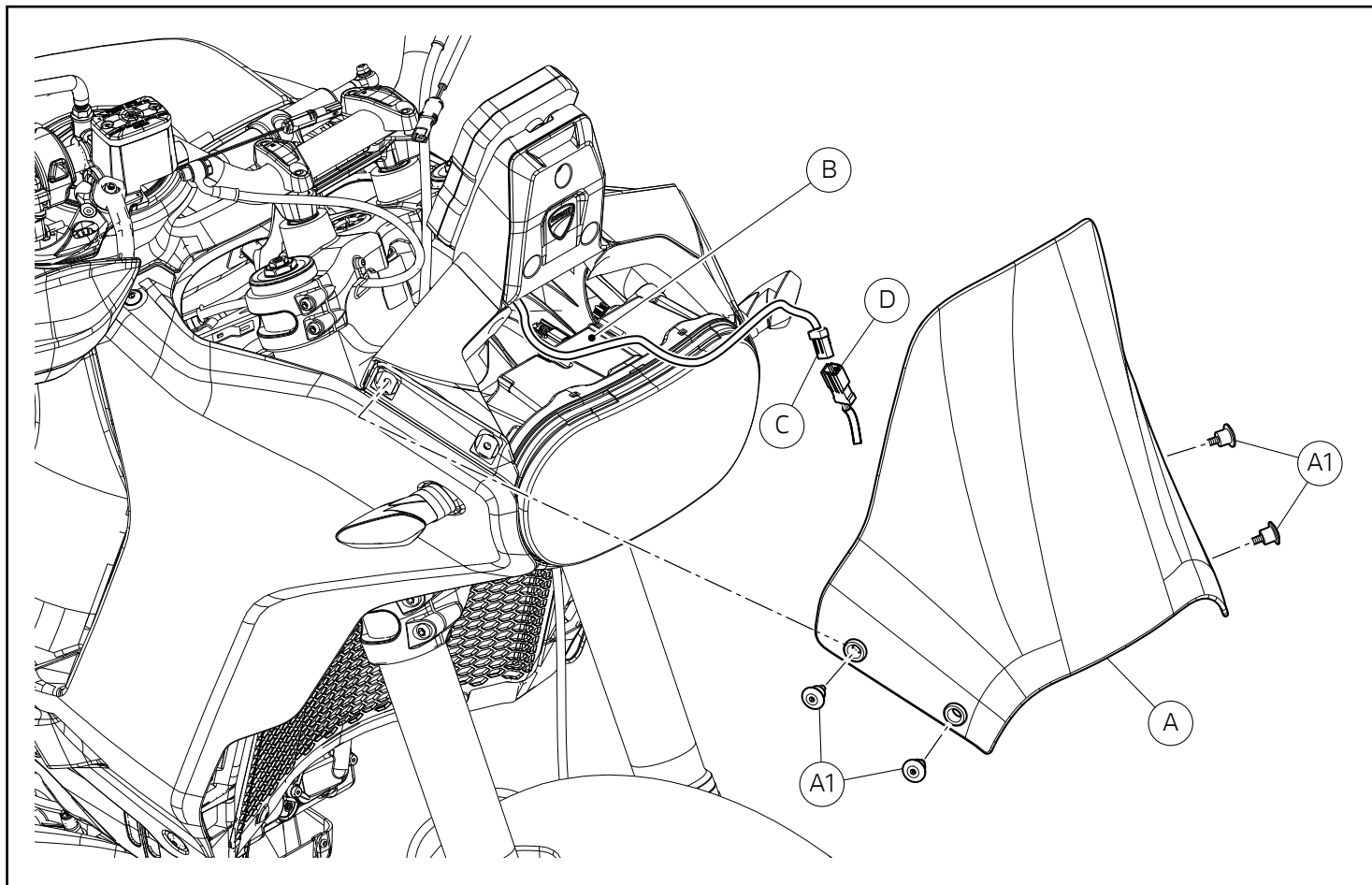

Smontaggio componenti originali (versioni Desert X)

Smontaggio parabrezza

- Svitare e rimuovere le n.4 viti (A1) di fissaggio parabrezza (A).
- Rimuovere il parabrezza (A).
- Rimuovere il tappo (D) dal connettore (C) del cablaggio principale.
- Sgrassare in maniera accurata, la superficie del fanale anteriore (B), dove verrà posizionata la centralina bluetooth.

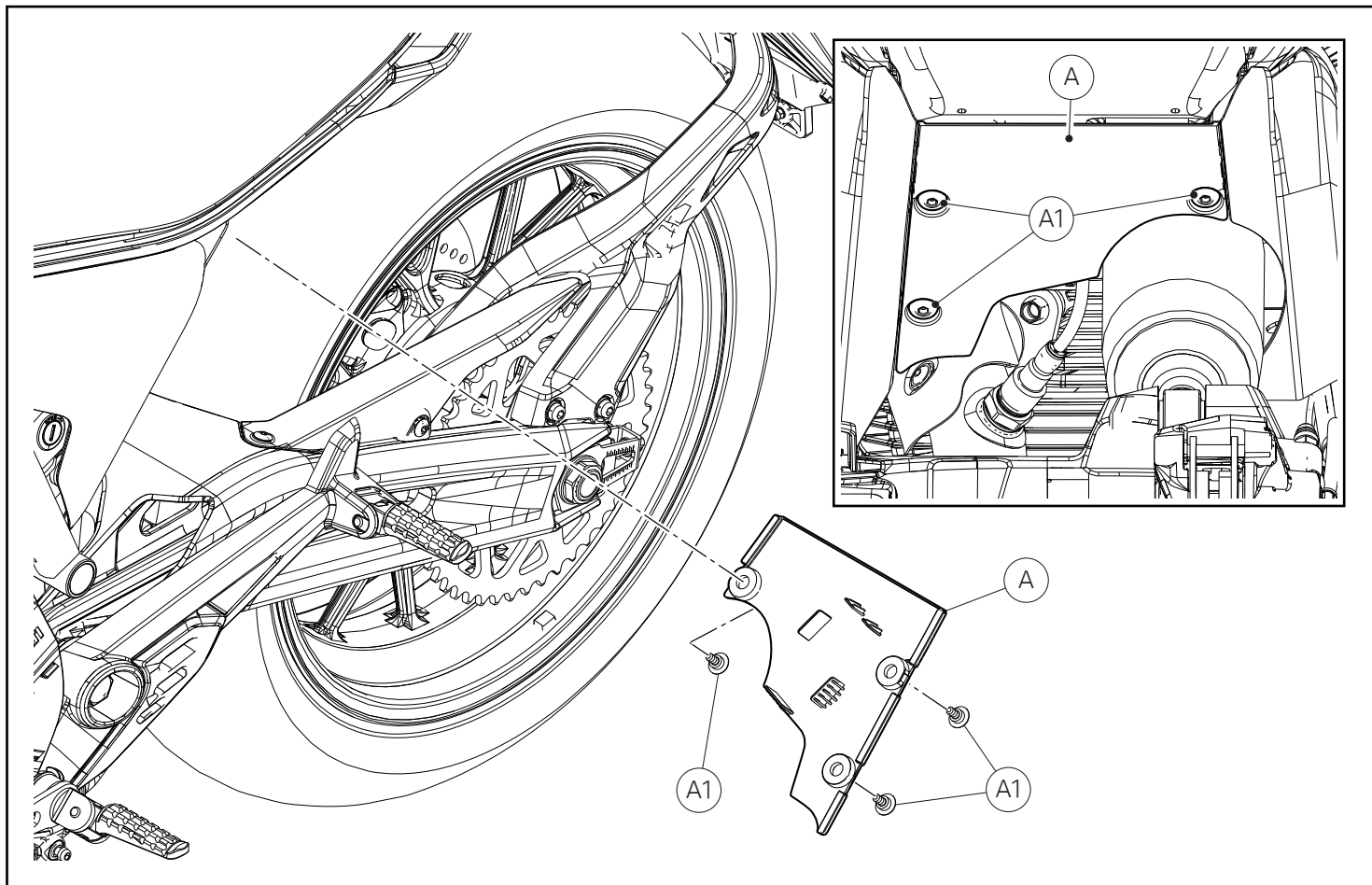

Smontaggio componenti originali (versioni Scrambler 800)

Smontaggio cover sottocodone

- Operando da sotto il codone del motoveicolo, svitare le n.4 viti (A1).
- Rimuovere verso il basso la cover (A).

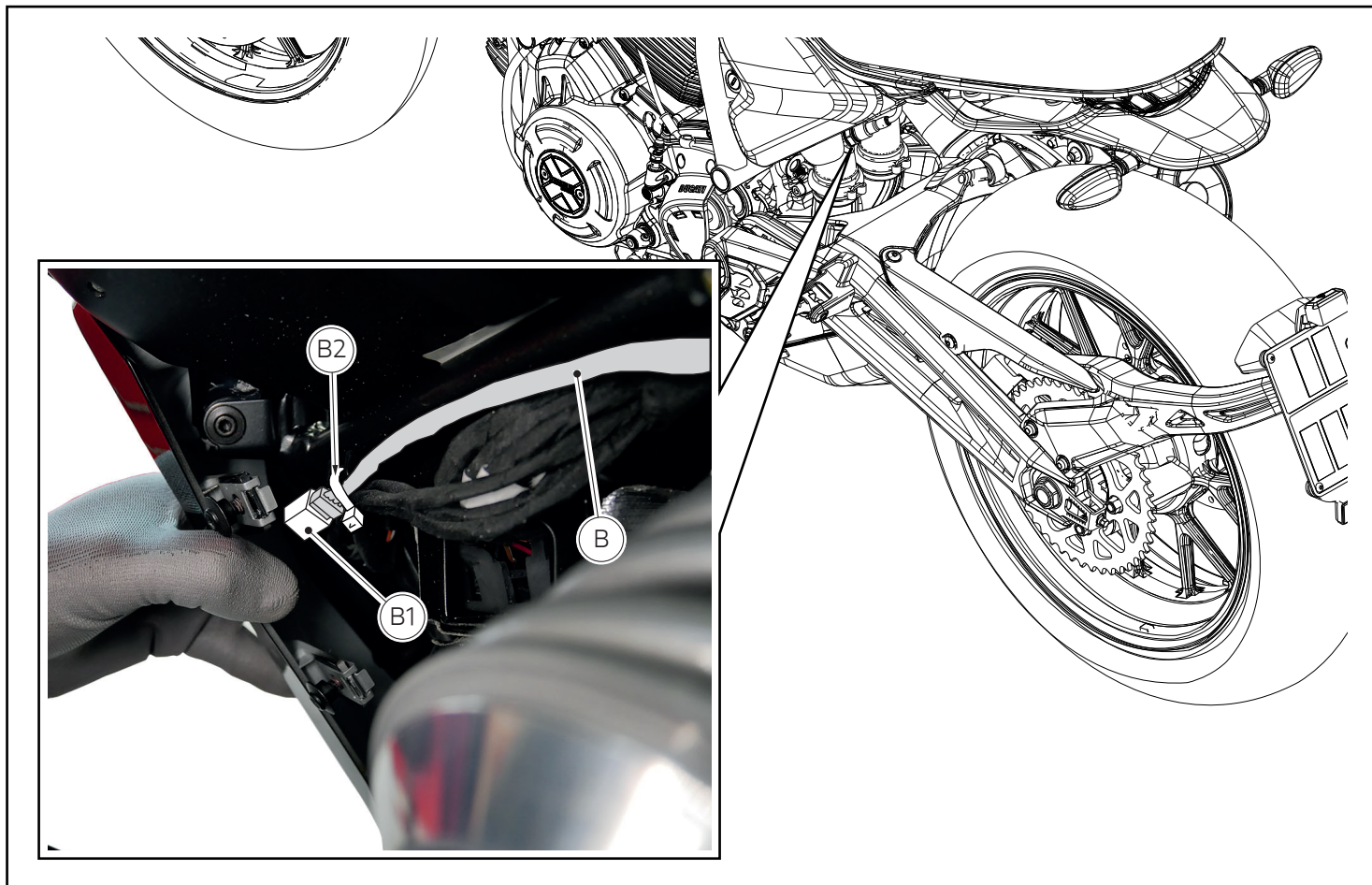

Preparazione cablaggio

- Rimuovere la fascetta in nylon (B2).
- Liberare il cablaggio (B) e rimuovere il tappo di protezione connettore (B1).



Note

Ripristinare una fascetta in nylon uguale alla (B2) per fissare i cablaggi originali ma senza fissare il cablaggio (B) della centralina bluetooth.

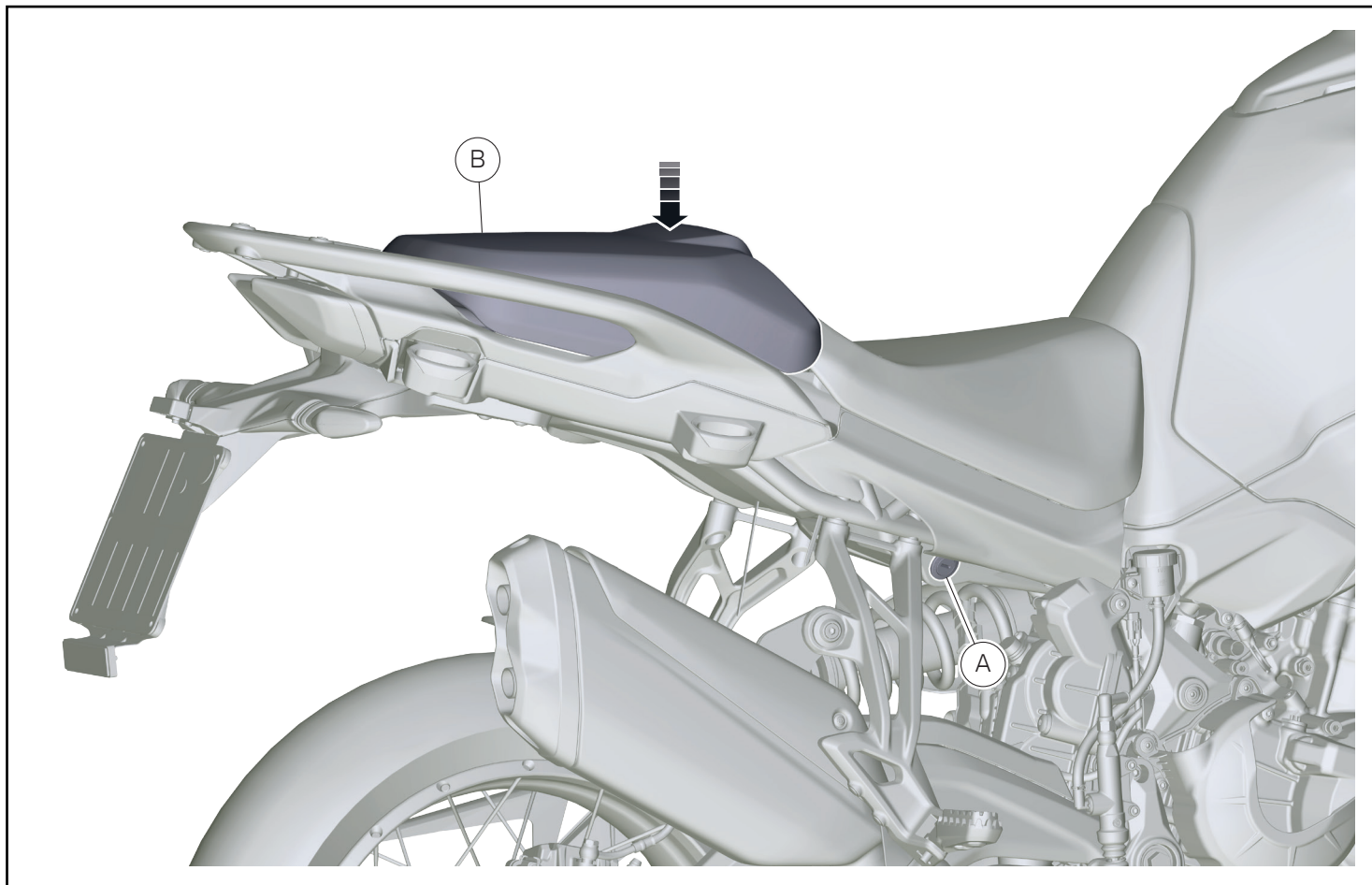

Smontaggio componenti originali (versioni Multistrada V2 MY25)

Smontaggio sella passeggero

- Inserire la chiave nella serratura sella (A) e ruotarla in senso orario
- Contemporaneamente premere sulla sella passeggero (B) per facilitarne lo sgancio.
- Successivamente rimuovere la sella passeggero (B) spingendola in avanti e sollevarla fino ad estrarla.

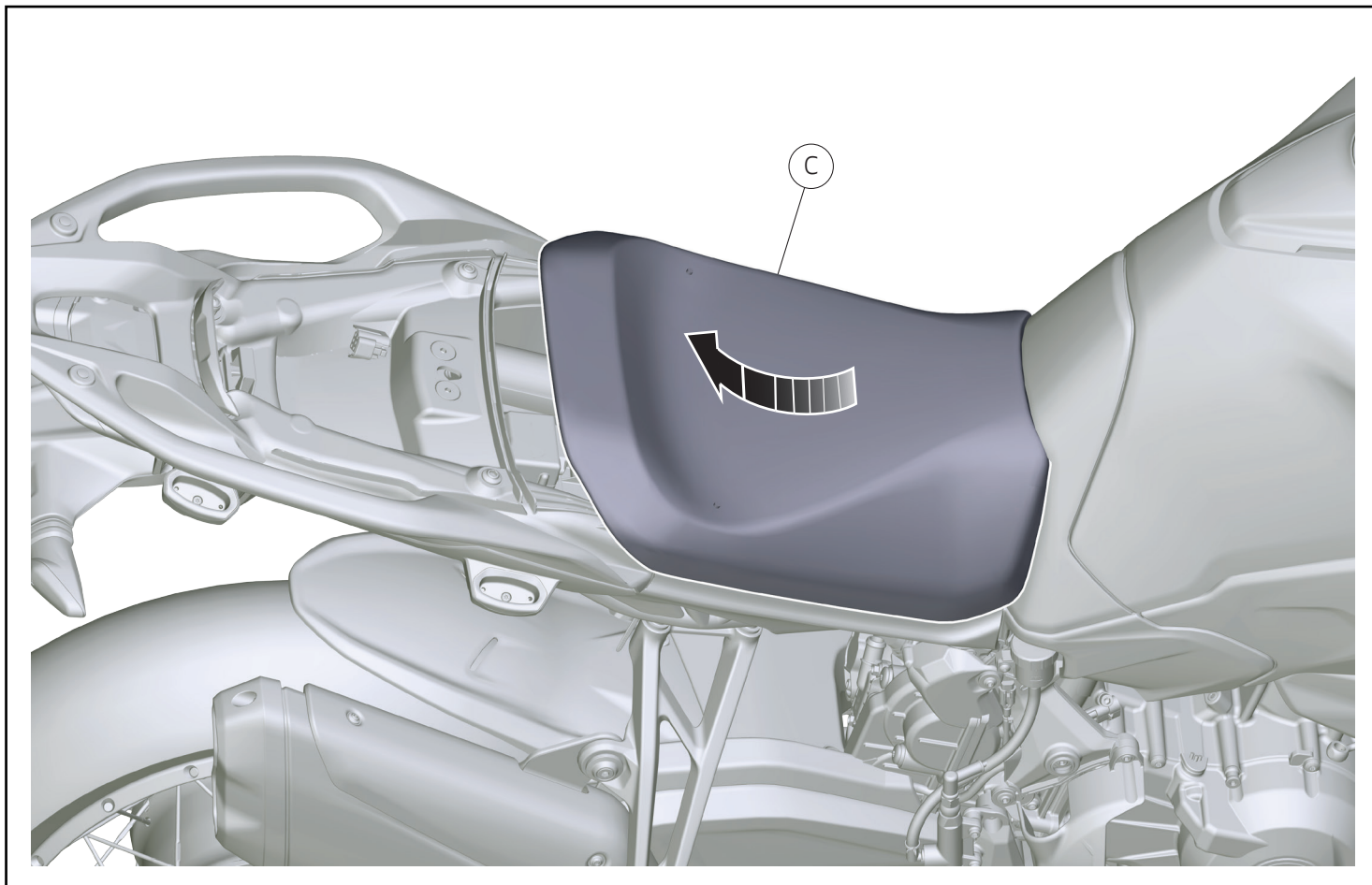

Smontaggio sella pilota

- Rimuovere la sella conducente (C), sollevandola e traslandola verso il posteriore del motoveicolo.

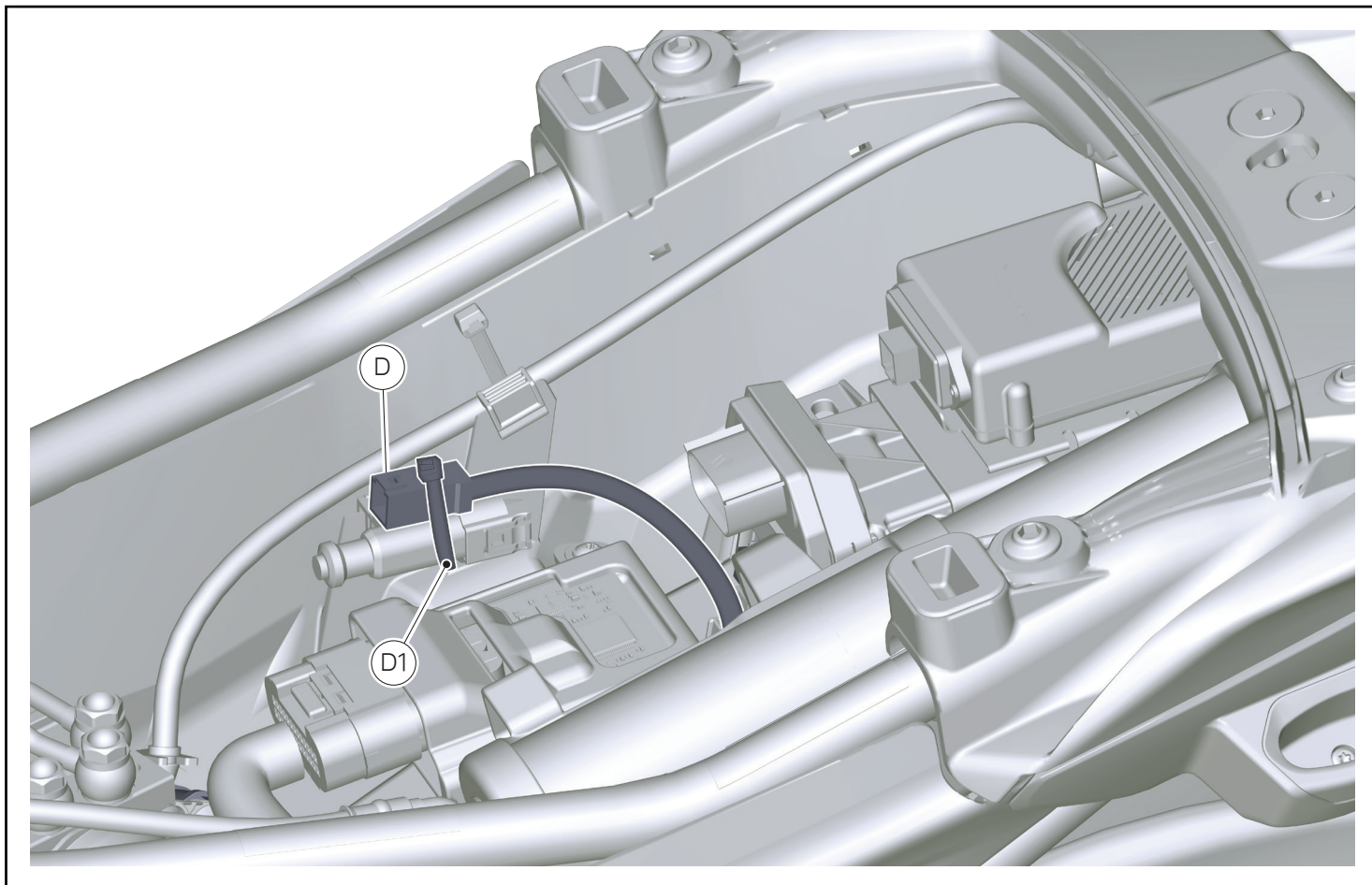

- Rimuovere la fascetta (D1) e liberare il connettore (D).

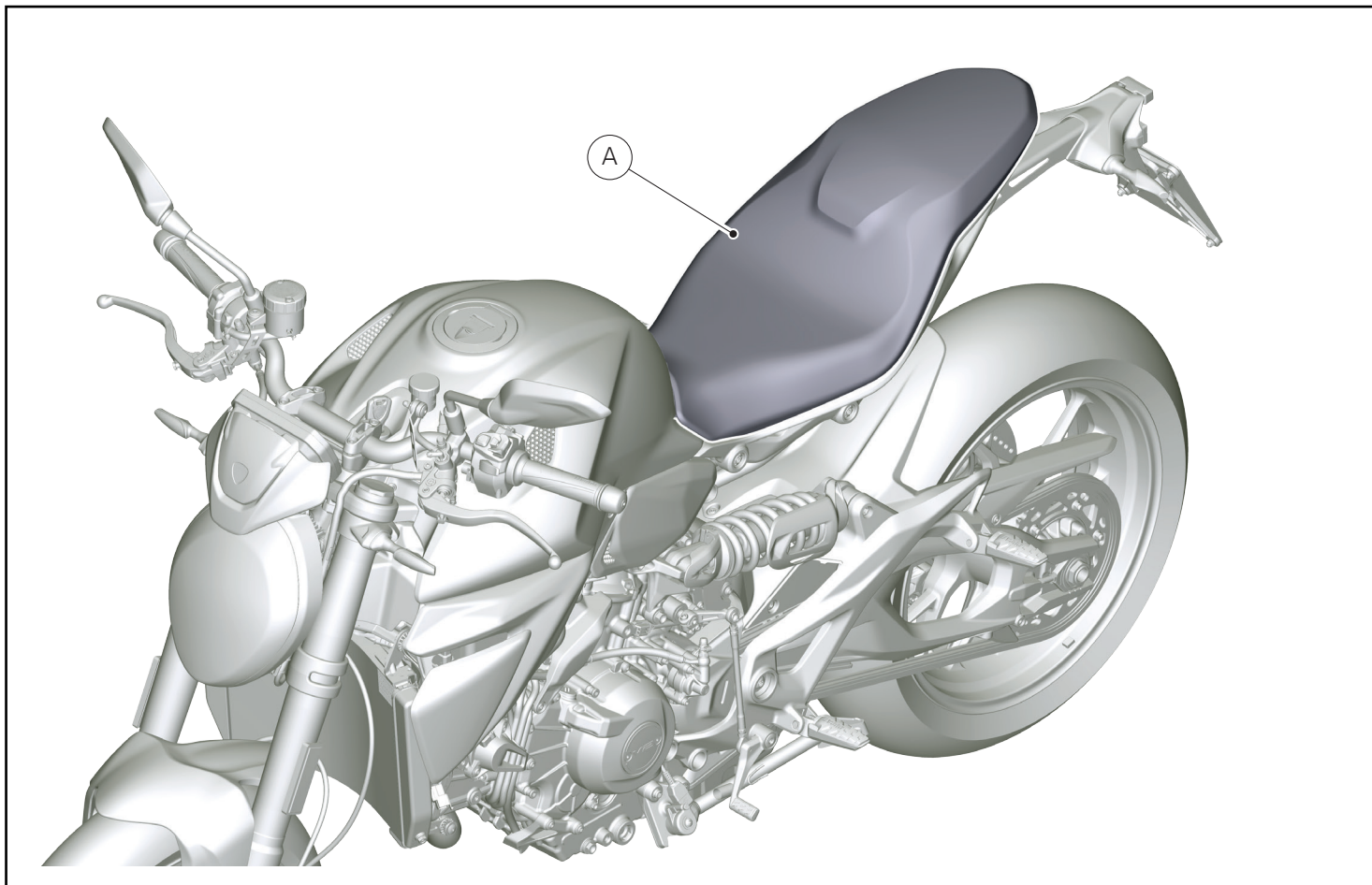

Smontaggio sella (Per modelli Monster V2 <MY26)

- Per la procedura di smontaggio della sella (A) fare riferimento a quanto riportato sul manuale officina alla sezione "Smontaggio sella".



Importante

In caso di installazione congiunta di questo accessorio e del Set Centralina TPMS o del Set Antifurto, per il posizionamento della centralina bluetooth seguire le istruzioni fornite con il Set Supporto per montaggio antifurto, TPMS e DMS. L'attivazione DDS della centralina bluetooth è descritta nell'ultima sezione di questo documento.

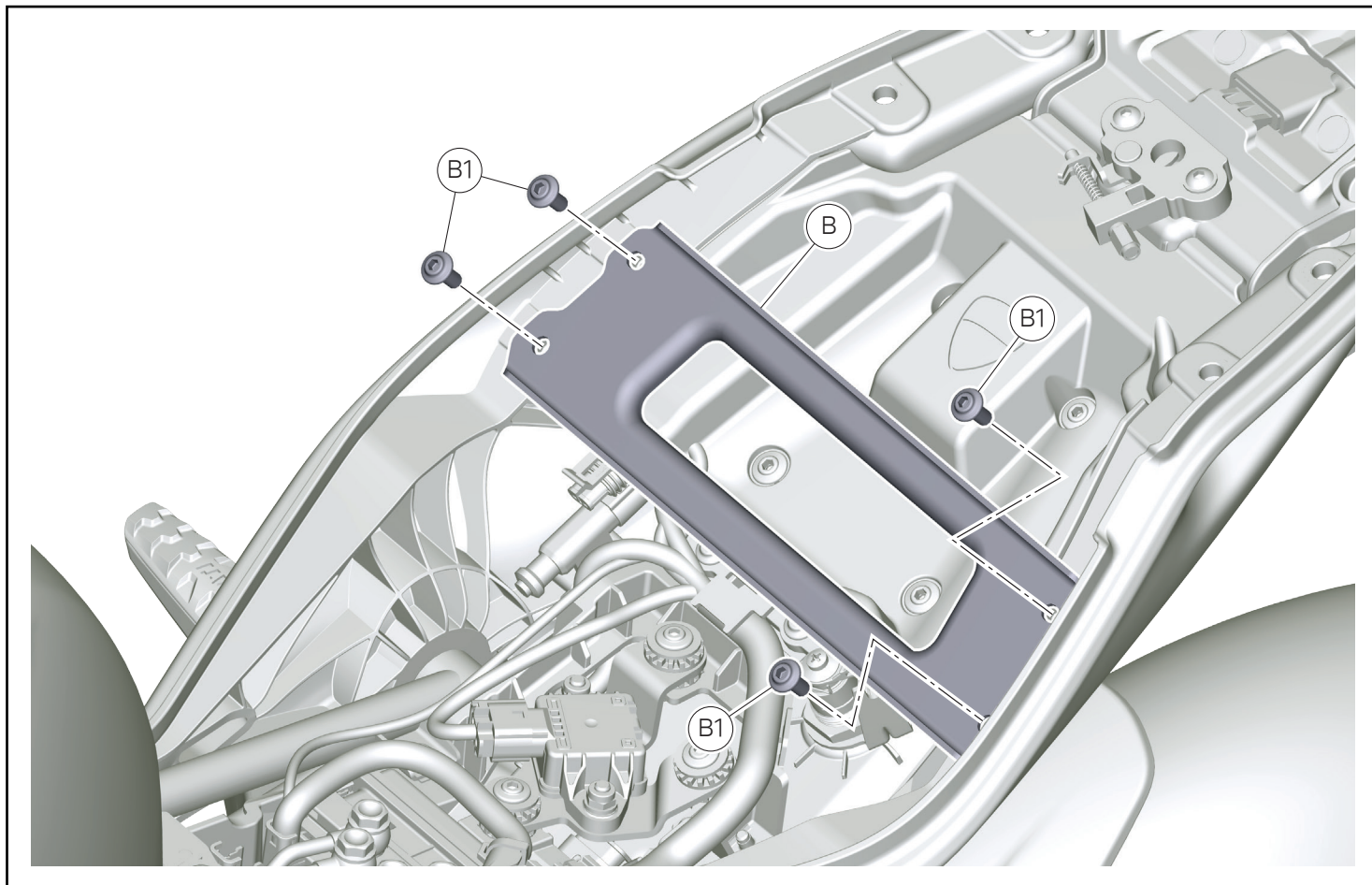

Smontaggio staffa telaietto posteriore (Per modelli Monster V2 <MY26)

- Svitare le n.4 viti (B1).
- Rimuovere la staffa telaietto posteriore (B).

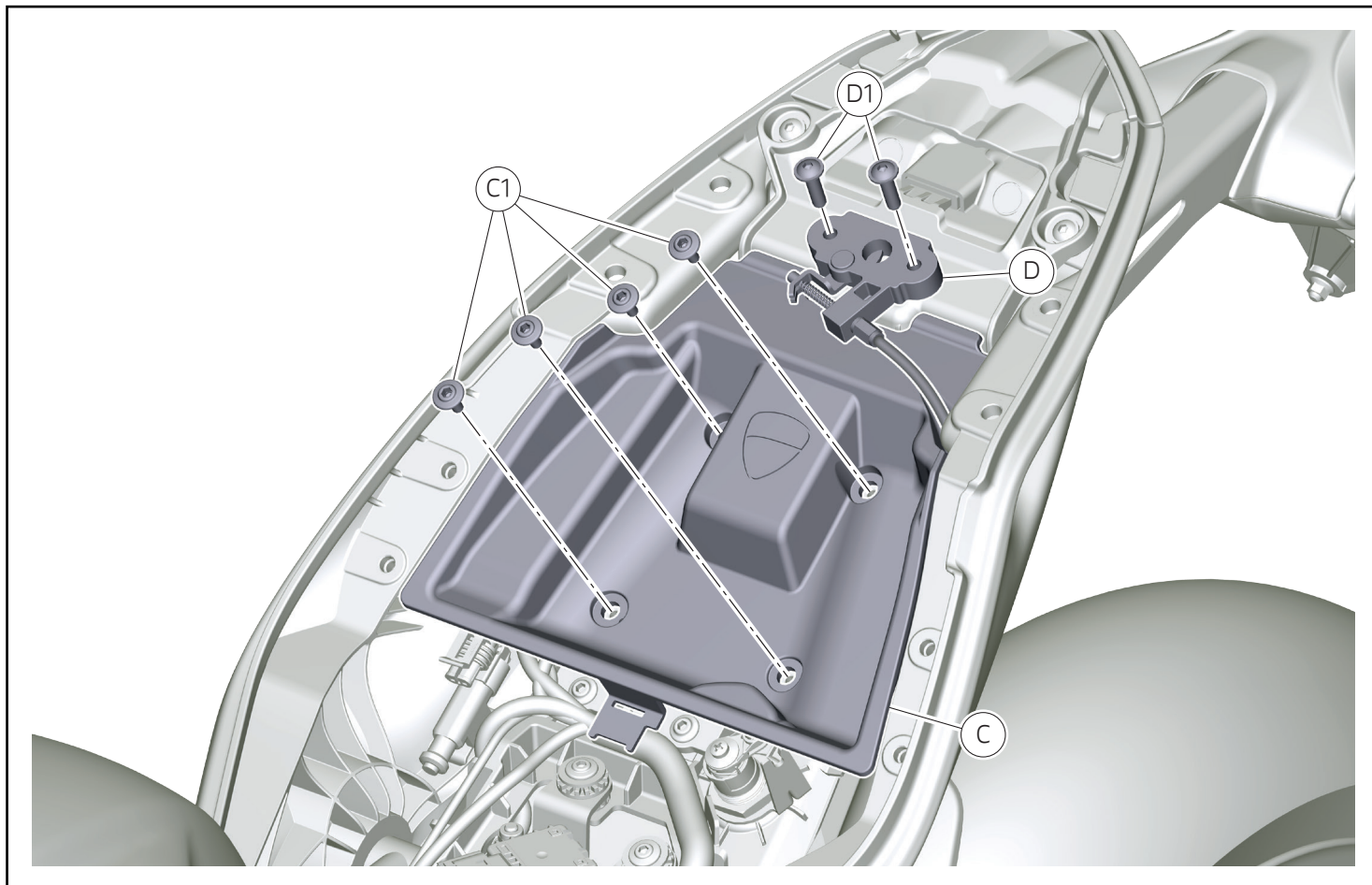

Smontaggio vaschetta portaoggetti (Per modelli Monster V2 <MY26)

- Svitare le n.2 viti (D1).
- Sollevare temporaneamente il meccanismo di blocco sella (D).
- Svitare le n.4 viti (C1).
- Rimuovere la vaschetta portaoggetti (C).

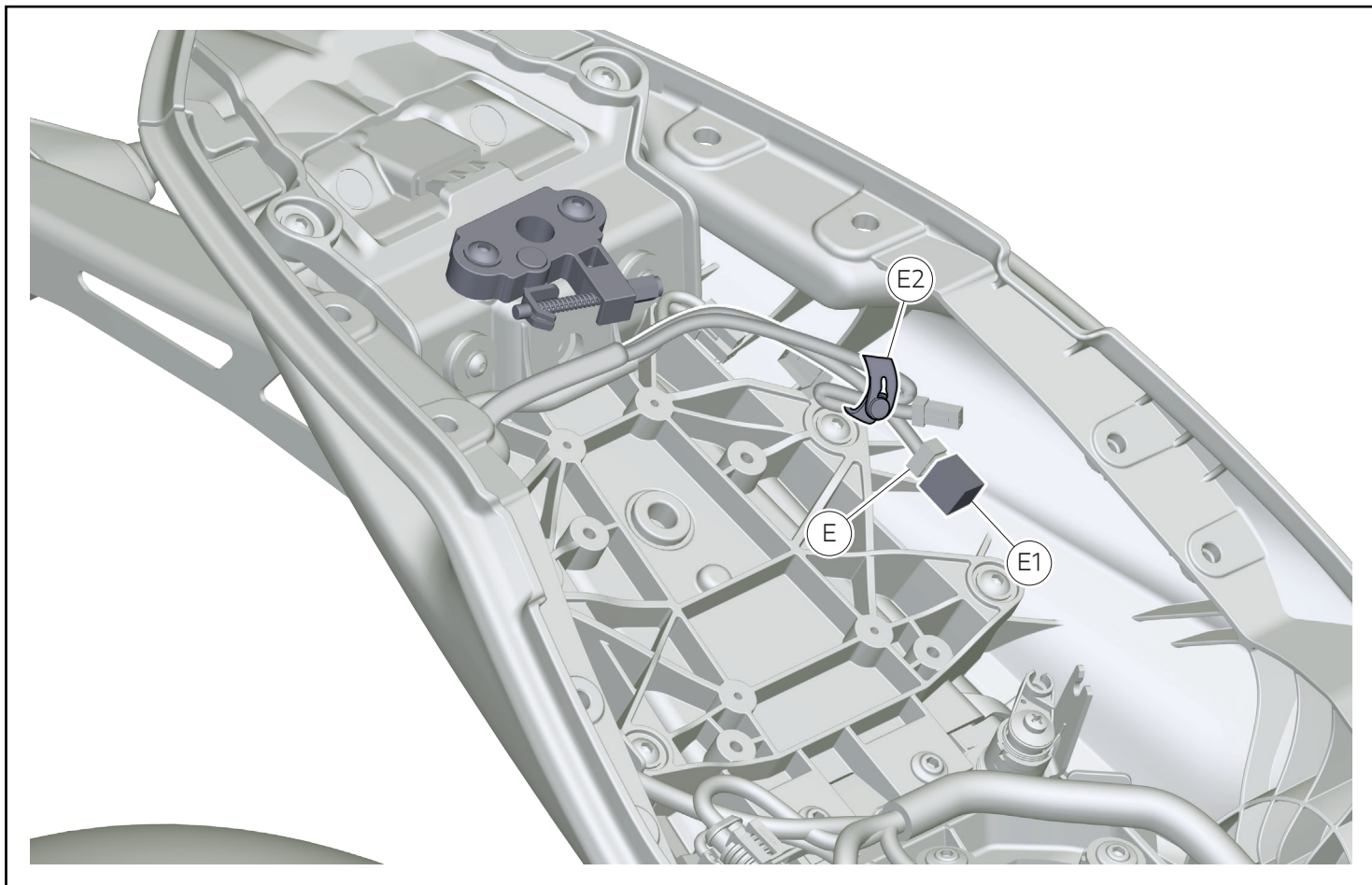

Smontaggio tappo connettore di predisposizione (Per modelli Monster V2 <MY26)

- Rimuovere temporaneamente la fascetta in gomma (E2).
- Individuare il connettore di predisposizione (E) per centralina bluetooth.
- Rimuovere il tappo (E1).

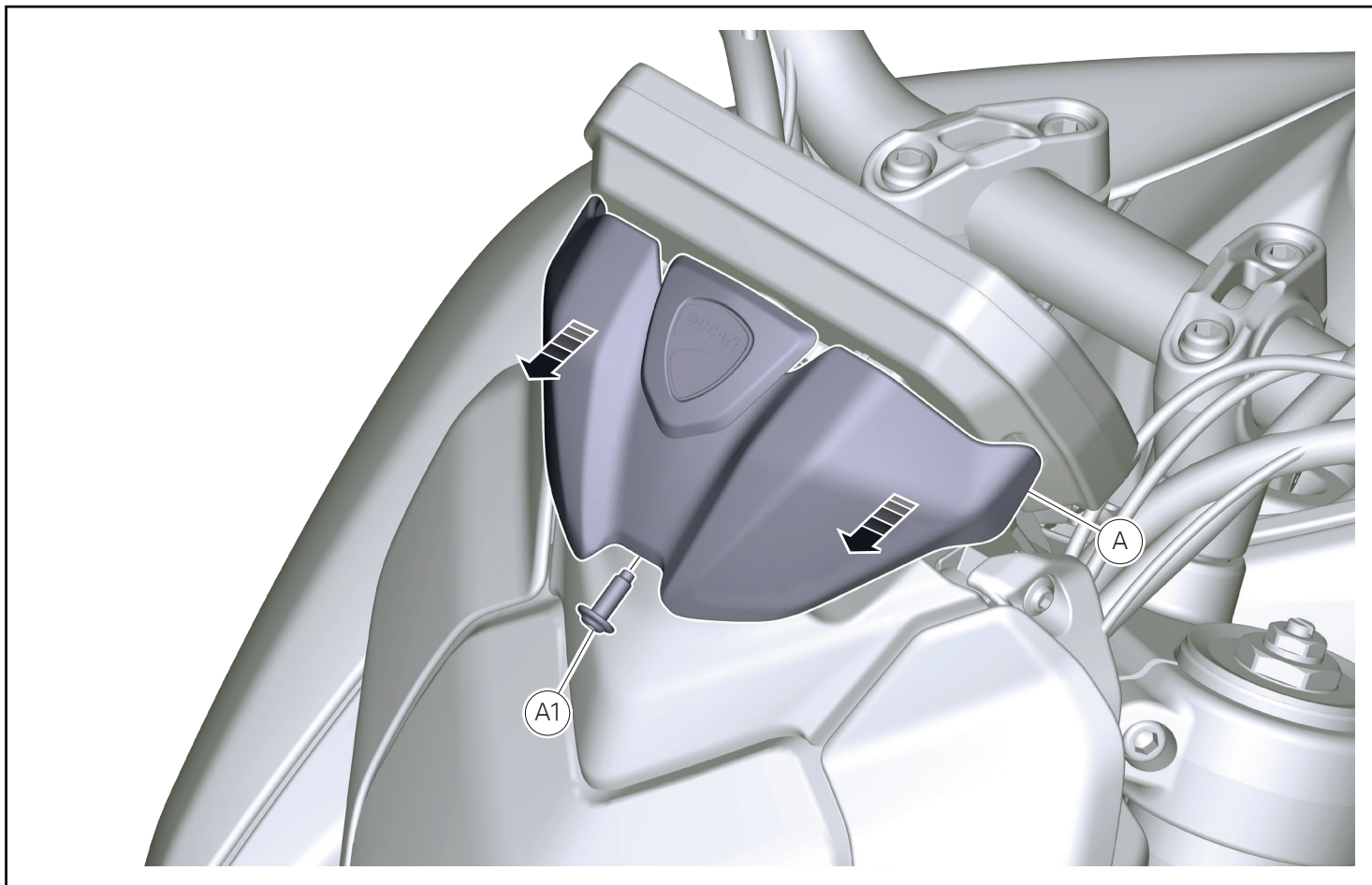

Smontaggio cover cruscotto (Per modelli Hypermotard V2 <MY26)

- Svitare la vite (A1).
- Smontare la cover cruscotto (A) tirandola leggermente in avanti.

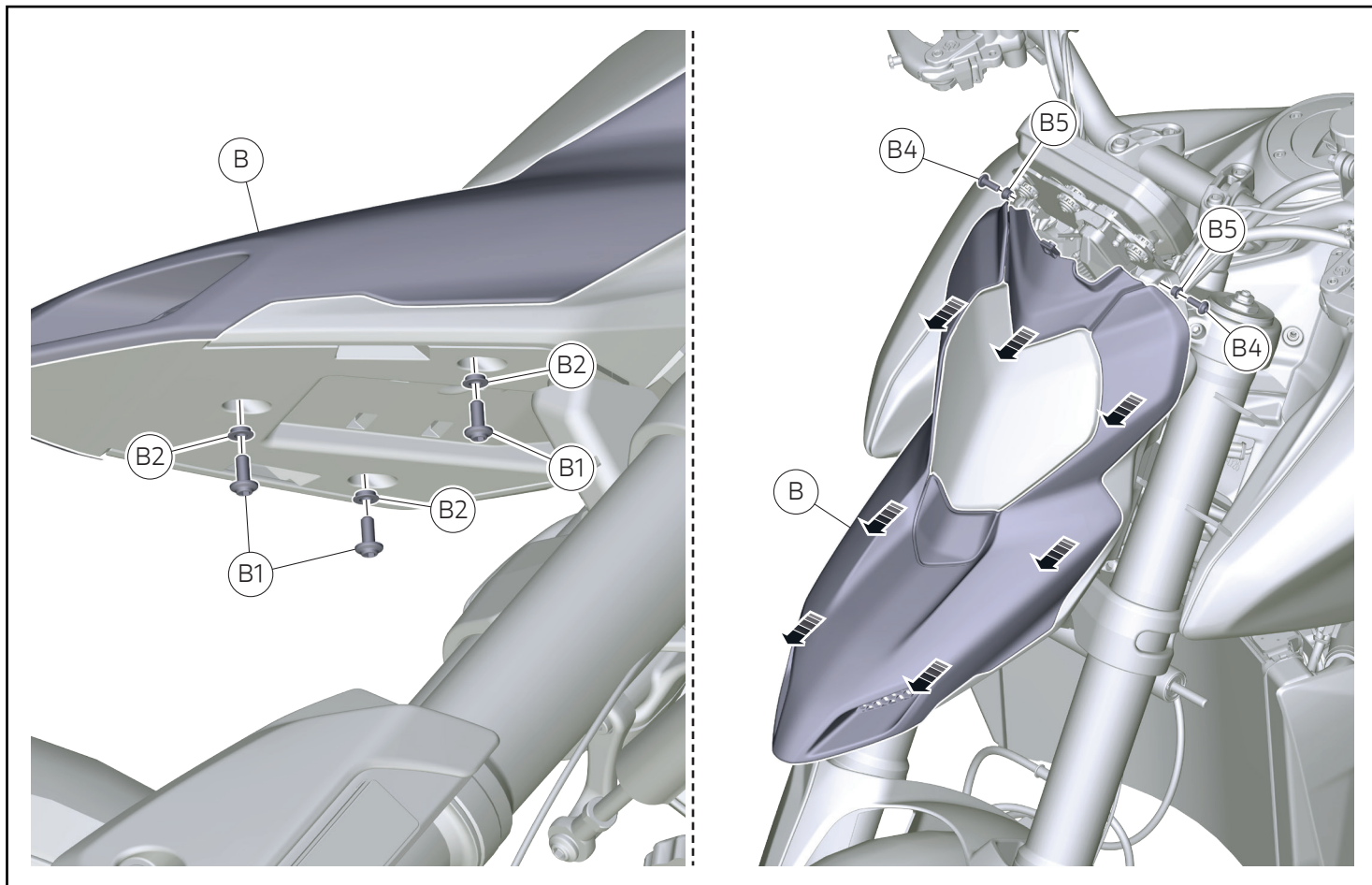

Smontaggio cover convogliatore (Per modelli Hypermotard V2 <MY26)

- Svitare le n.3 viti (B1).
- Rimuovere i n.3 distanziali (B2).
- Svitare le n.2 viti (B4).
- Rimuovere i n.2 distanziali (B5).
- Smontare la cover convogliatore (B) tirandola verso l'anteriore.

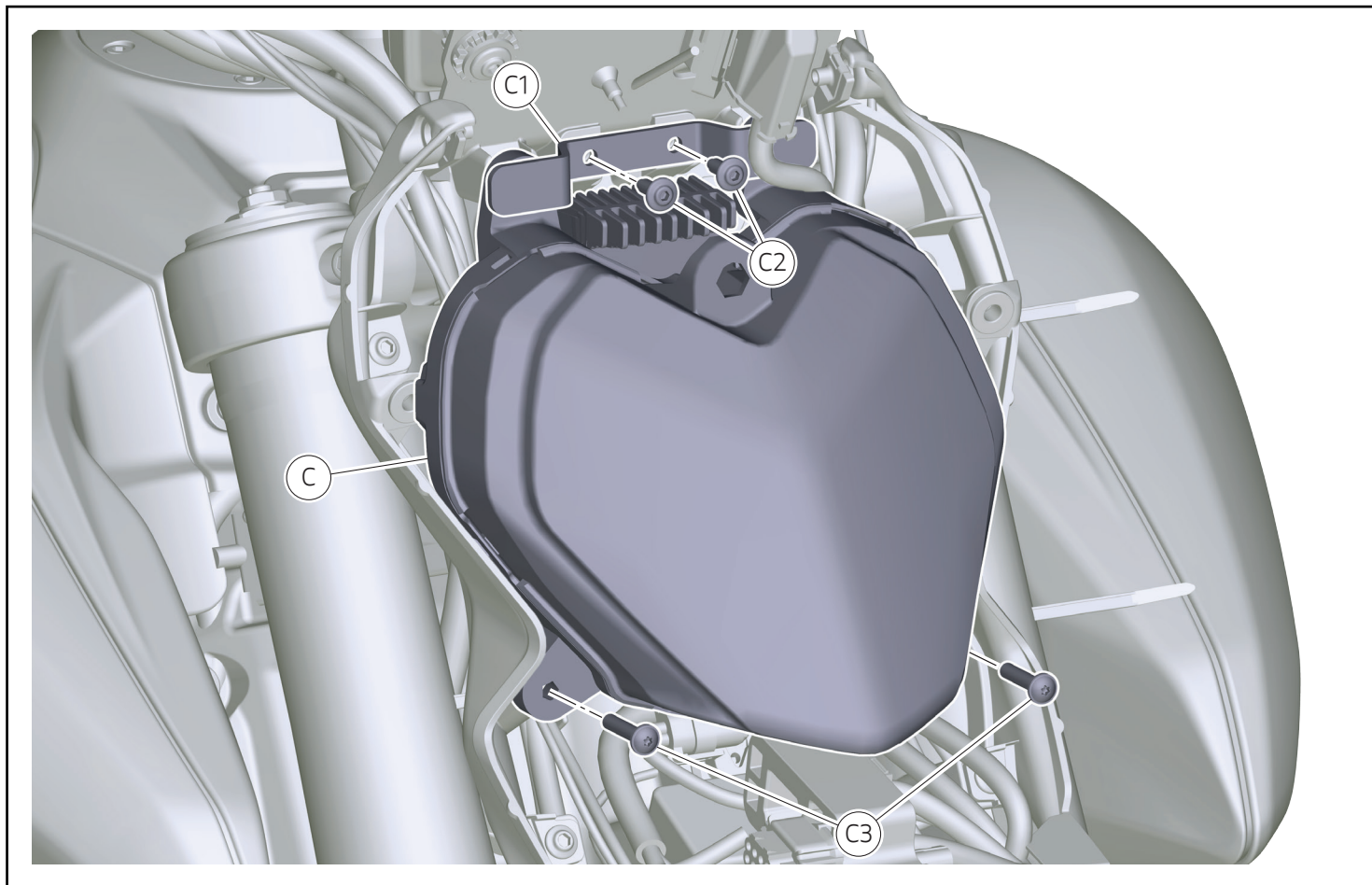

Smontaggio fanale anteriore (Per modelli Hypermotard V2 <MY26)

- Svitare le n.2 viti (C2).
- Rimuovere la staffa (C1).
- Svitare le n.2 viti (C3).
- Disconnettere e smontare il fanale anteriore (C).

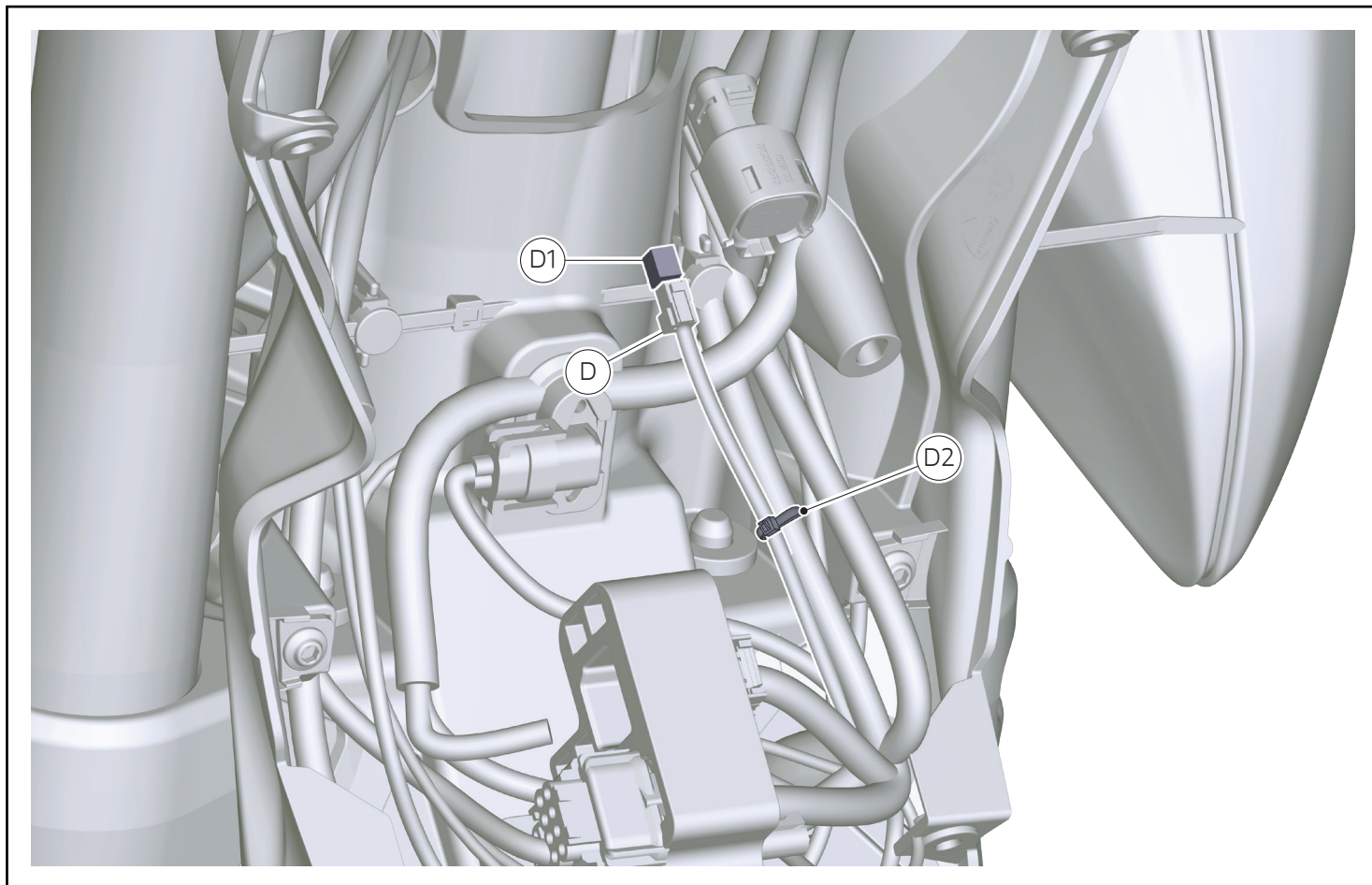

Smontaggio tappo connettore predisposizione (Per modelli Hypermotard V2 <MY26)

- Individuare il connettore di predisposizione per centralina bluetooth (D).
- Liberare il cavo di predisposizione rimuovendo la fascetta in nylon (D2).
- Ripristinare la fascetta in nylon (D2).
- Rimuovere il tappo (D1).

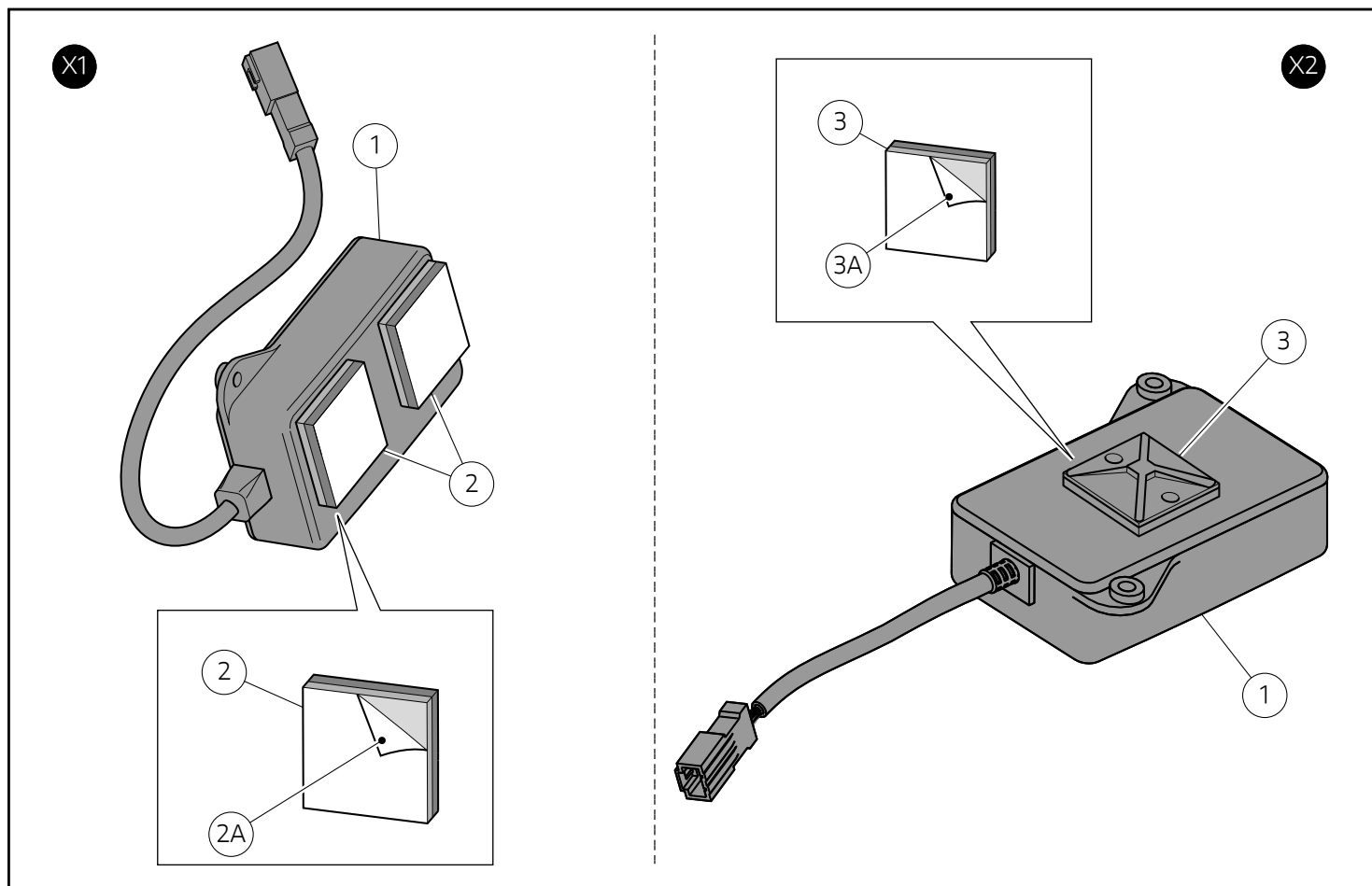

Montaggio componenti set

Importante

Verificare, prima del montaggio, che tutti i componenti risultino puliti e in perfetto stato. Adottare tutte le precauzioni necessarie per evitare di danneggiare qualsiasi parte nella quale ci si trova ad operare..

Premontaggio set

- Rimuovere la pellicola protettiva (2A) posta su un lato del dual lock (2), prestando attenzione a non toccare con le dita la superficie adesiva.
- Applicare n.2 dual lock (2) sul lato posteriore della centralina bluetooth (1), come mostrato in figura (X1).
- Rimuovere la pellicola protettiva (3A) posta su un lato del porta fascetta adesivo (3), prestando attenzione a non toccare con le dita la superficie adesiva.
- Applicare il porta fascetta adesivo (3) sul lato anteriore della centralina bluetooth (1), come mostrato in figura (X2).

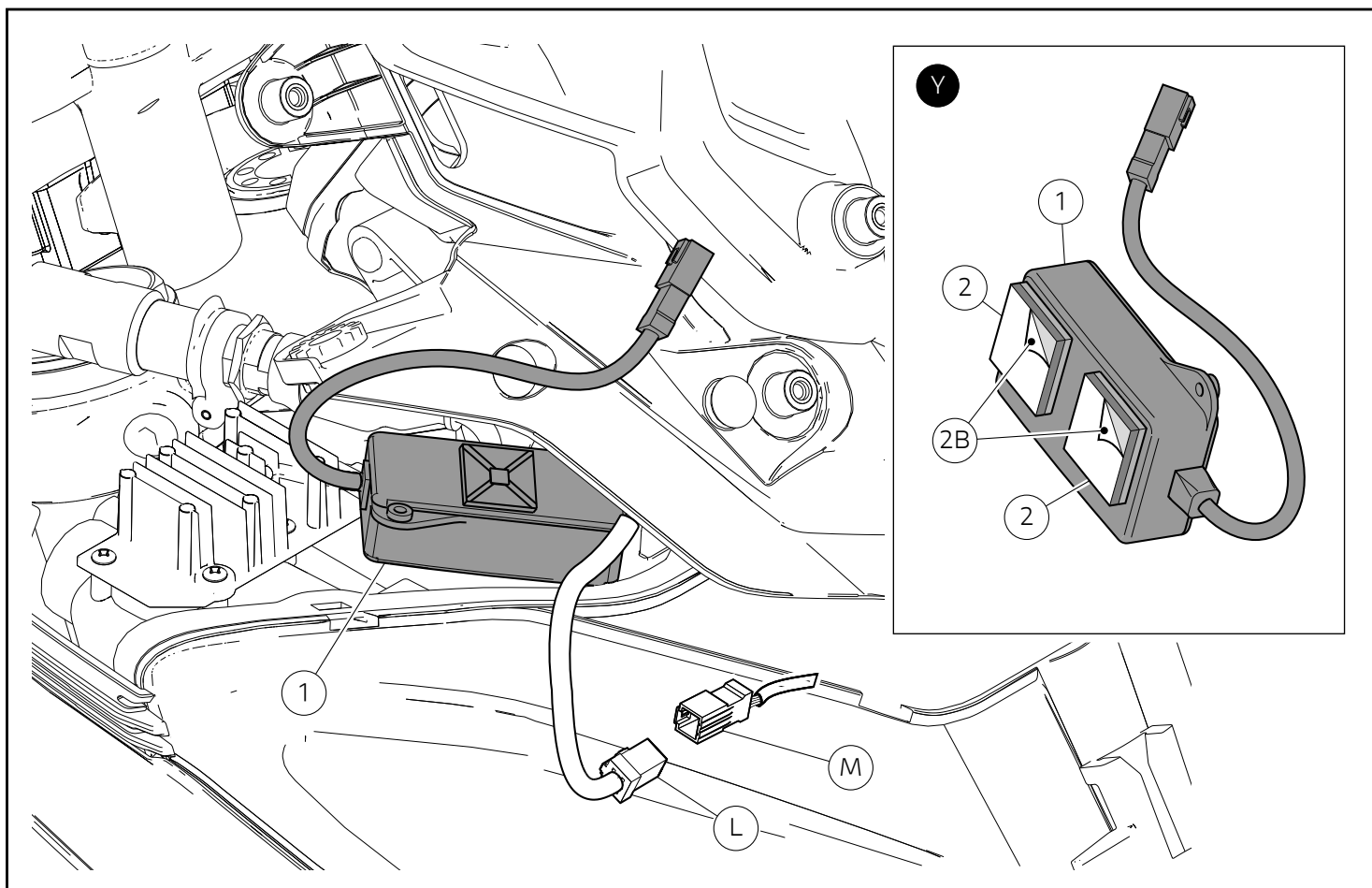

Montaggio gruppo centralina



Note

Sgrassare la zona del fanale anteriore dove verrà applicato l'adesivo dual lock (2).

- Rimuovere la pellicola protettiva (2B) posta su un lato del dual lock (2), come mostrato nel riquadro (Y), prestando attenzione a non toccare con le dita la superficie adesiva.
- Posizionare il gruppo centralina (1) sul piano del fanale anteriore sul lato destro del motoveicolo, come mostrato in figura.
- Rimuovere il tappo (M) dal connettore (L) del cablaggio principale.

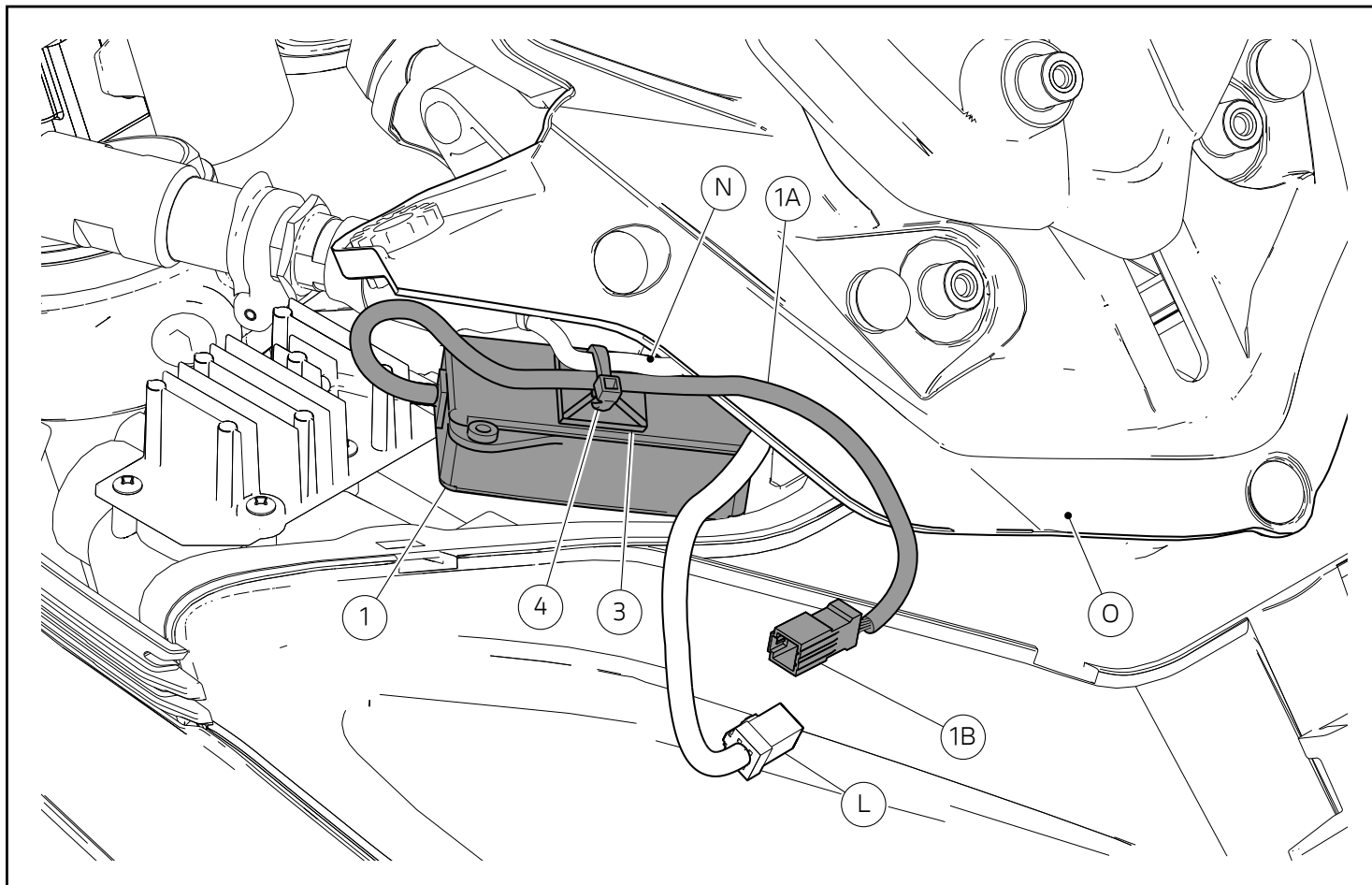

- Tramite una fascetta in nylon (4), vincolare il cavo (1A) al passa fascetta adesivo (3) sulla centralina (1), avendo cura di fascettare tra di loro il cavo (1A) e il cavo ramo cablaggio presa di corrente (N), come mostrato in figura.
- Collegare il connettore (L) del cablaggio principale alla presa (1B) della centralina (1).
- Raccogliere le eccedenze di cavo e sistemarle in maniera adeguata sotto il supporto fisso parabrezza (O).

Attivazione/Disattivazione bluetooth

- Collegare lo strumento di diagnosi al connettore acquisizione dati presente sul motoveicolo.
- Avviare il software di diagnosi sul PC.
- Recarsi nella sezione "Autodiagnosi" della centralina BBS e nella pagina "Regolazioni" è disponibile la funzione "Abilitazione/Disabilitazione presenza Bluetooth".

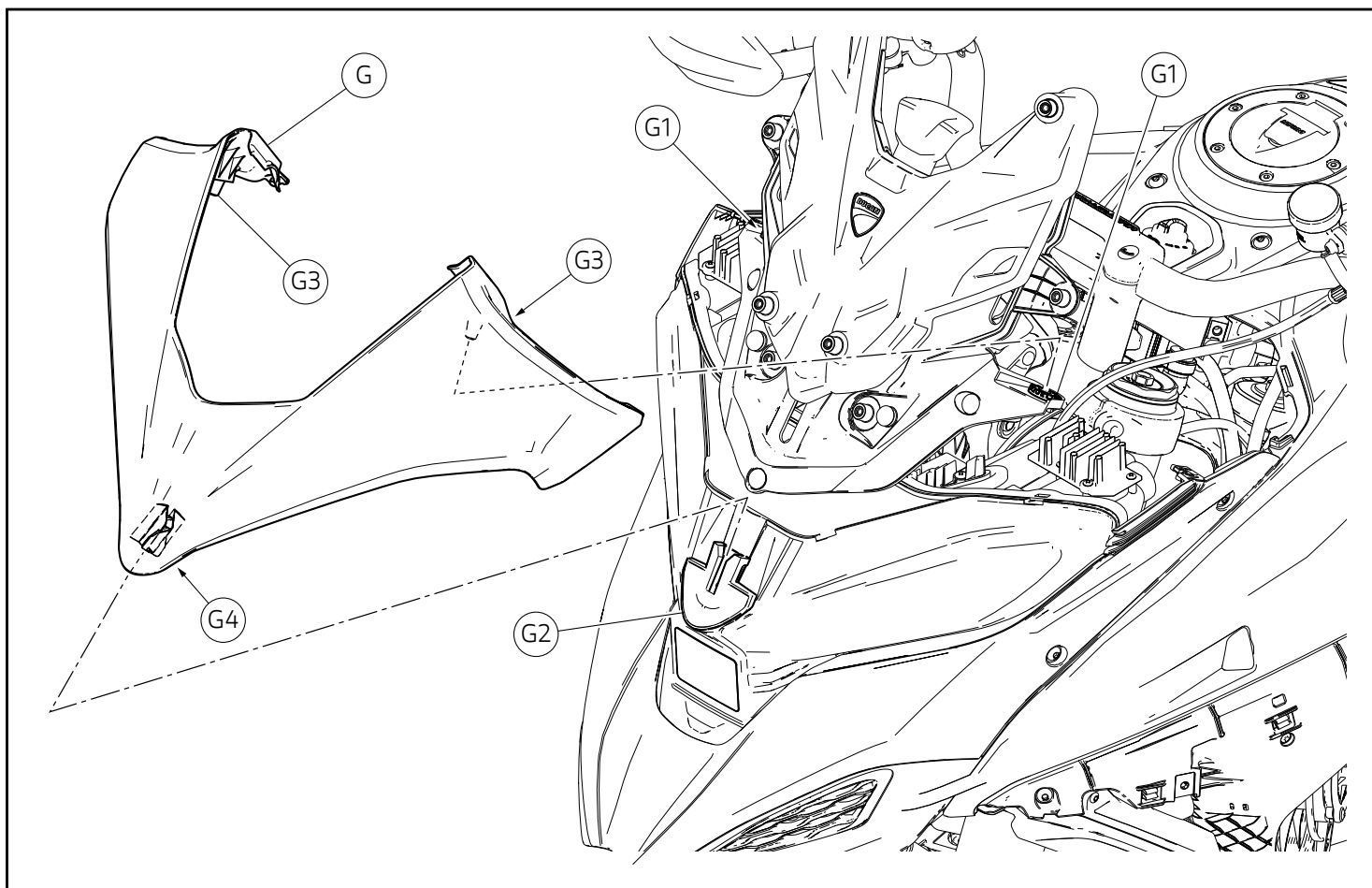

Rimontaggio cover superiore faro

- Applicare un sottile strato di KLÜBERPLUS S 06/100 su i n.2 perni (G3) e sul gancio anteriore (G4) della cover superiore faro (G).
- Posizionare la cover superiore faro (G) calzandone anteriormente il gancio (G4) nel tampone frontale (G2) ed inserendo i perni (G3) nei gommini antivibranti (G1).

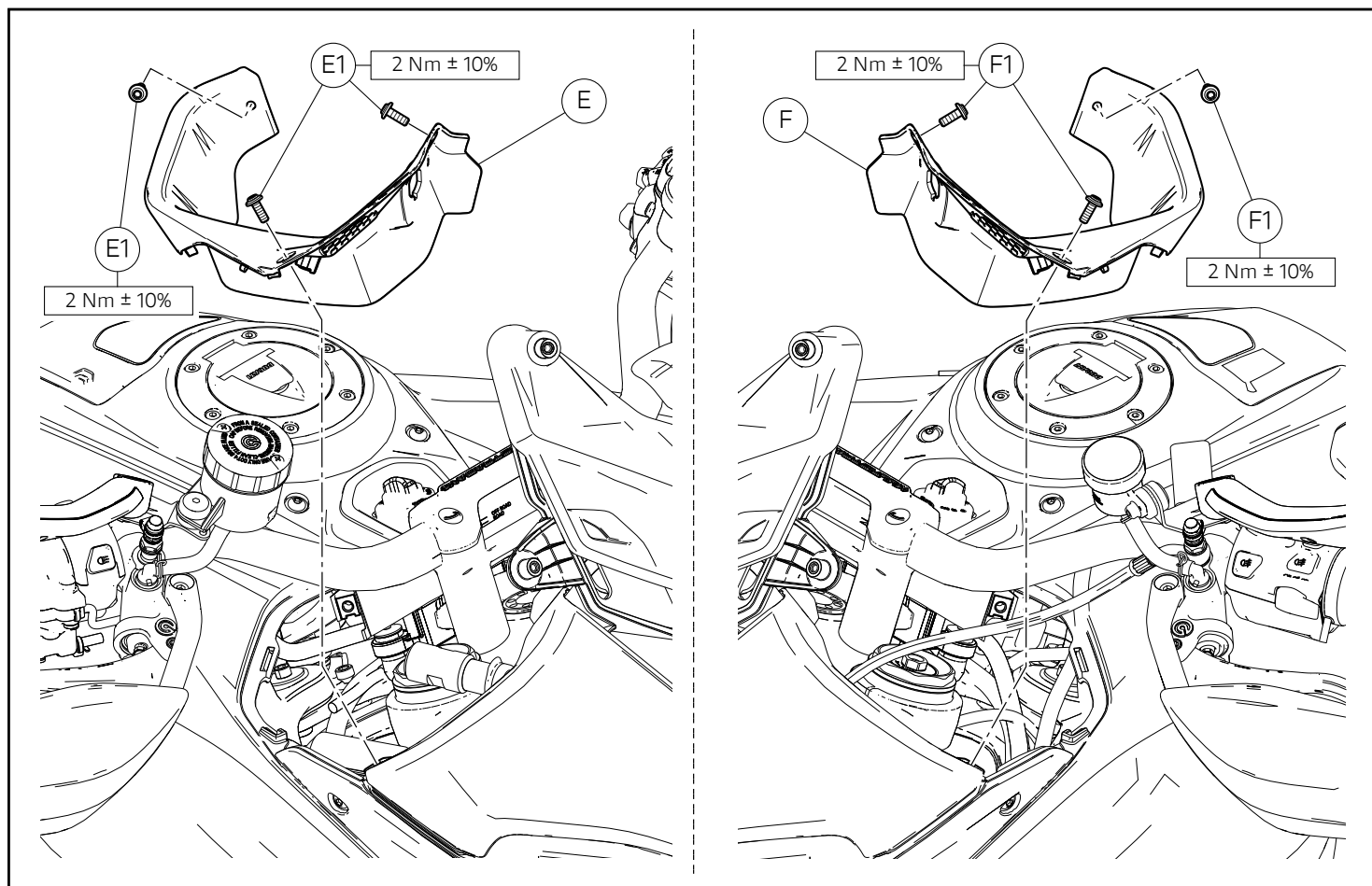

Rimontaggio plancia destra

- Operando sul lato destro del motoveicolo, posizionare la plancia destra (E) nella sua posizione originale ed impuntare le n.3 viti originali (E1).
- Serrare le n.3 viti (E1) alla coppia indicata.

Rimontaggio plancia sinistra

- Operando sul lato sinistro del motoveicolo, posizionare la plancia sinistra (F) nella sua posizione originale ed impuntare le n.3 viti originali (F1).
- Serrare le n.3 viti (F1) alla coppia indicata.

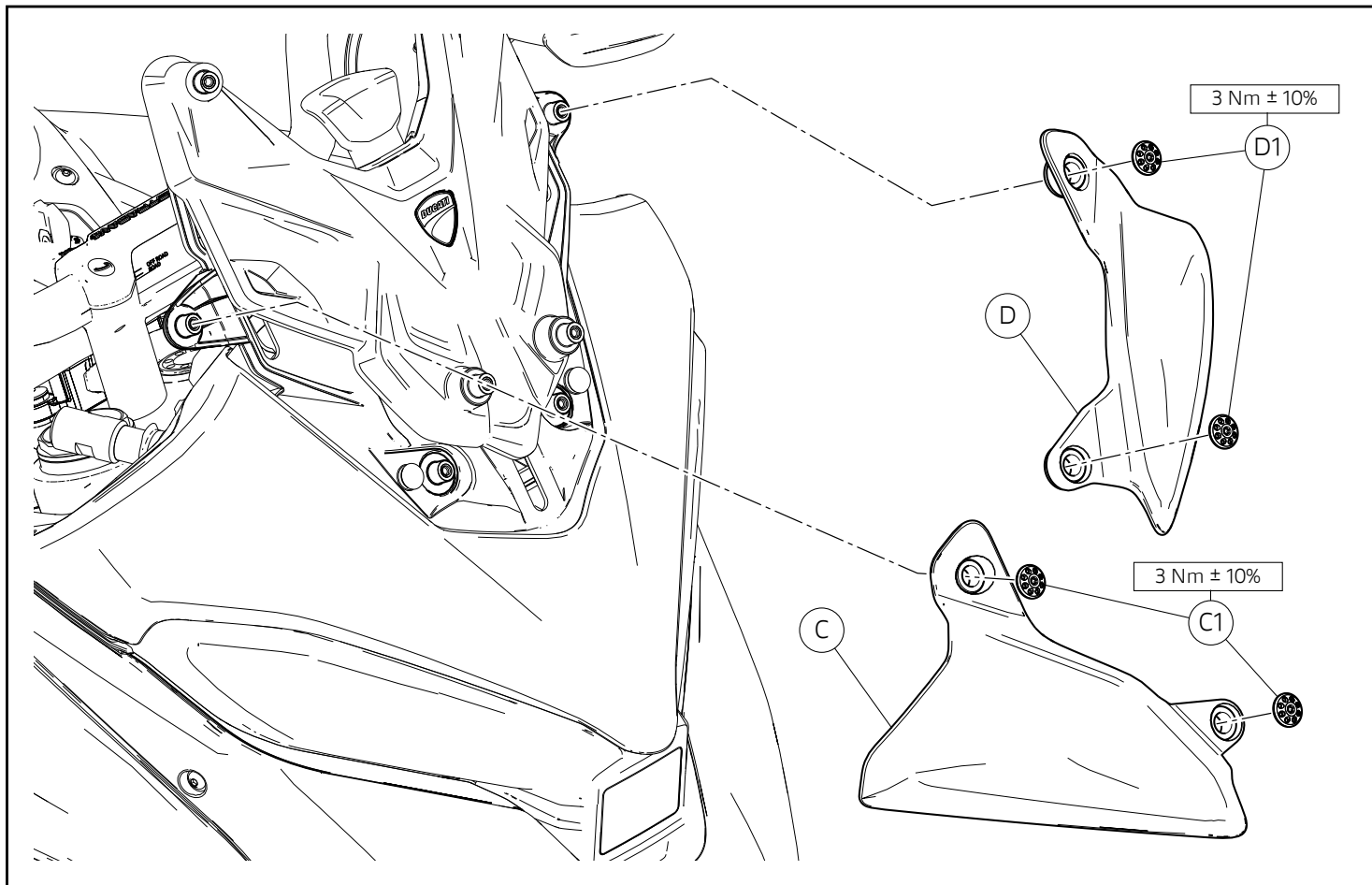

Rimontaggio deflettori

- Posizionare il deflettore destro (C) nella sua posizione originale ed impuntare le n.2 viti originali (C1).
- Posizionare il deflettore sinistro (D) nella sua posizione originale ed impuntare le n.2 viti originali (D1).
- Serrare le n.2 viti (C1) e le n.2 viti (D1) alla coppia indicata.
- Agendo sulla maniglia (B1) abbassare il supporto parabrezza (B) fino a coprire completamente i fissaggi inferiori dei deflettori (C) e (D).

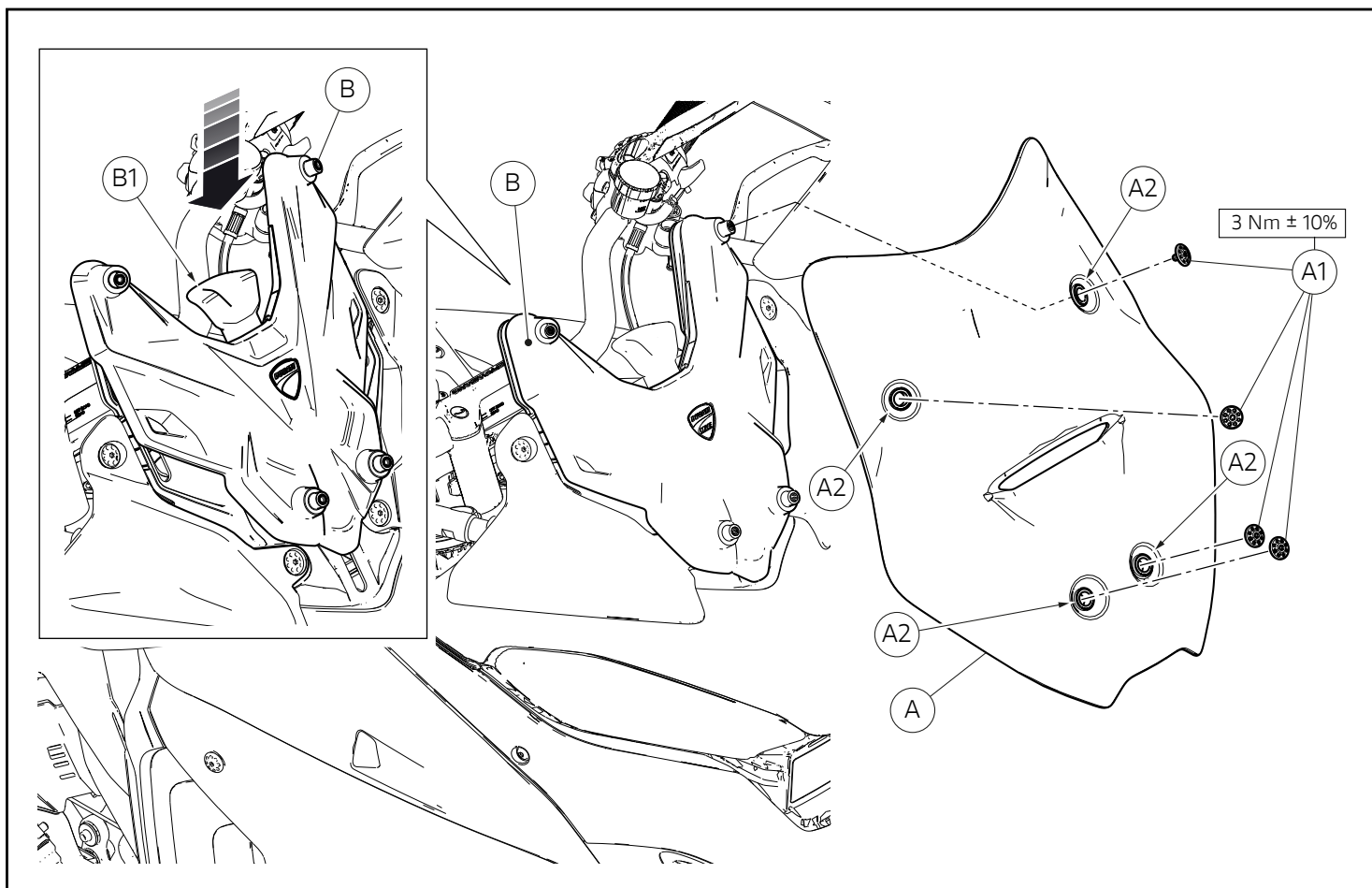

Rimontaggio parabrezza



Note

Accertarsi che i gommini (A2) siano nelle loro rispettive sedi sul parabrezza (A).

- Posizionare il parabrezza originale (A) sul supporto parabrezza (B), precedentemente abbassato e riportato nella sua posizione originale.
- Impuntare le n.4 viti originali (A1).
- Serrare le n.4 viti (A1) alla coppia indicata.

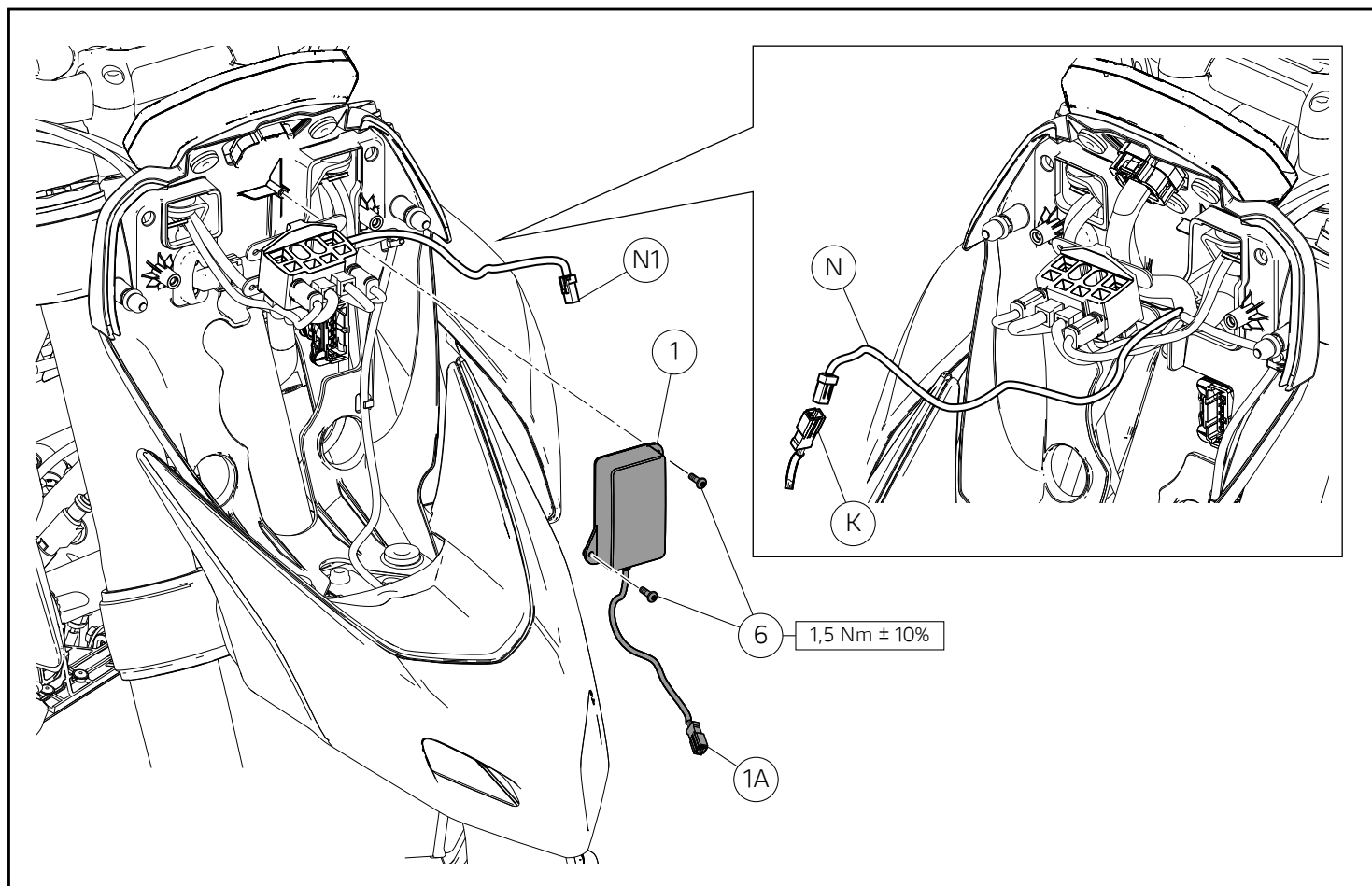

Montaggio componenti set (versioni Hypermotard 950)

Importante

Verificare, prima del montaggio, che tutti i componenti risultino puliti e in perfetto stato. Adottare tutte le precauzioni necessarie per evitare di danneggiare qualsiasi parte nella quale ci si trova ad operare.

Montaggio dispositivo bluetooth

- Rimuovere la fascetta che tiene raccolto il cavo (N).
- Rimuovere il tappo (K).
- Posizionare il dispositivo Bluetooth (1) come mostrato in figura. Impuntare le n.2 viti autofilettanti (6).
- Serrare le n. 2 viti (6) alla coppia indicata.
- Collegare il connettore (N1) alla presa (1A) del dispositivo Bluetooth (1).
- Raccogliere l'eccedenza di cavo, sistemarla in maniera adeguata e applicare una fascetta in nylon.

Attivazione/Disattivazione bluetooth

- Collegare lo strumento di diagnosi al connettore acquisizione dati presente sul motoveicolo.
- Avviare il software di diagnosi sul PC.
- Recarsi nella sezione "Autodiagnosi" della centralina BBS e nella pagina "Regolazioni" è disponibile la funzione "Abilitazione/Disabilitazione presenza Bluetooth".

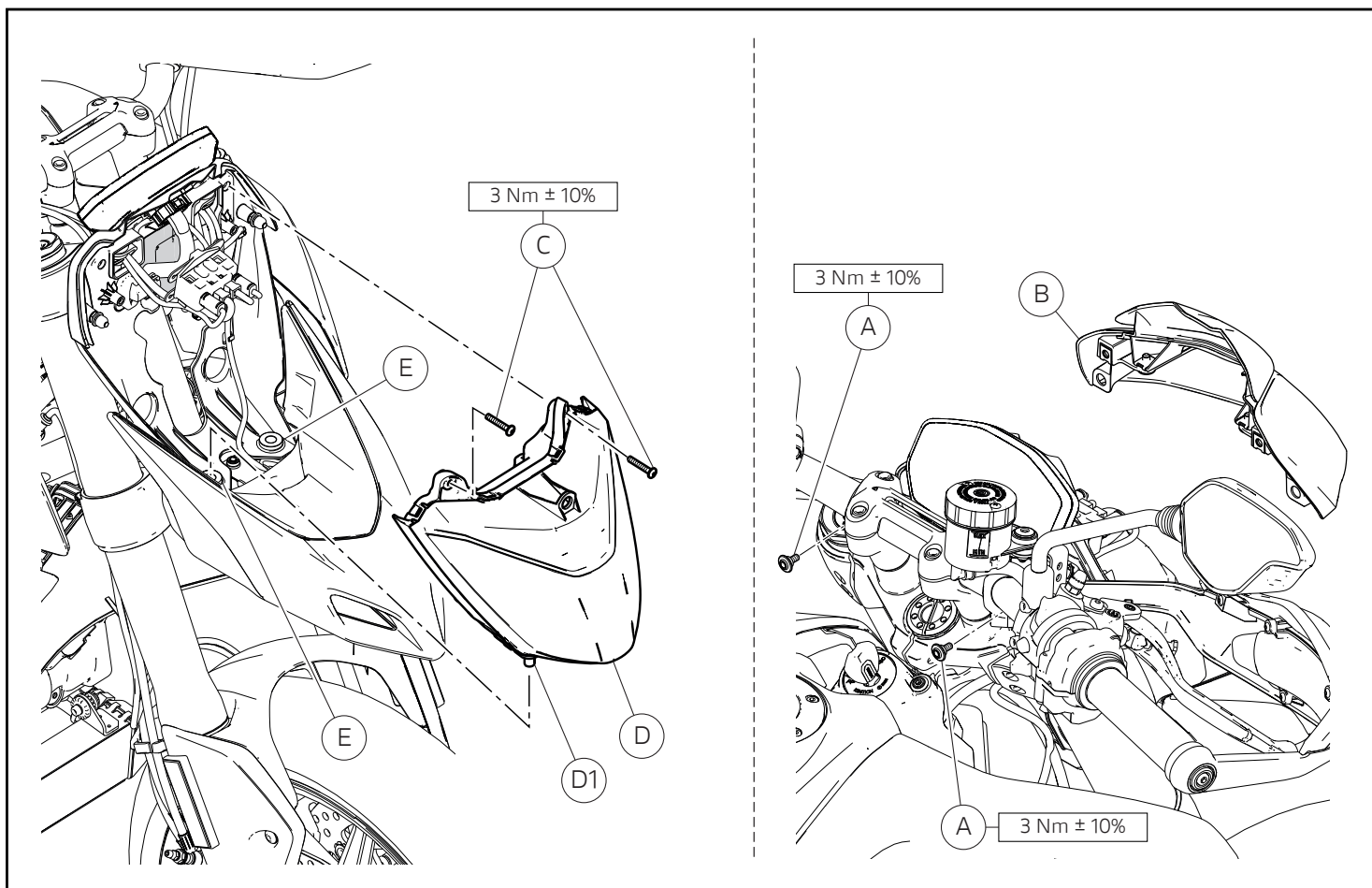

Rimontaggio fanale anteriore

- Posizionare il fanale inserendo i n.2 perni (D1) nei rispettivi gommini antivibranti (E).
- Impuntare le n.2 viti (C) che fissano il fanale (D) al telaio cupolino.
- Serrare le n.2 viti (C) alla coppia indicata.

Rimontaggio cupolino

- Posizionare il cupolino (B).
- Impuntare le n.2 viti (A).
- Serrare le n.2 viti (A) alla coppia indicata.

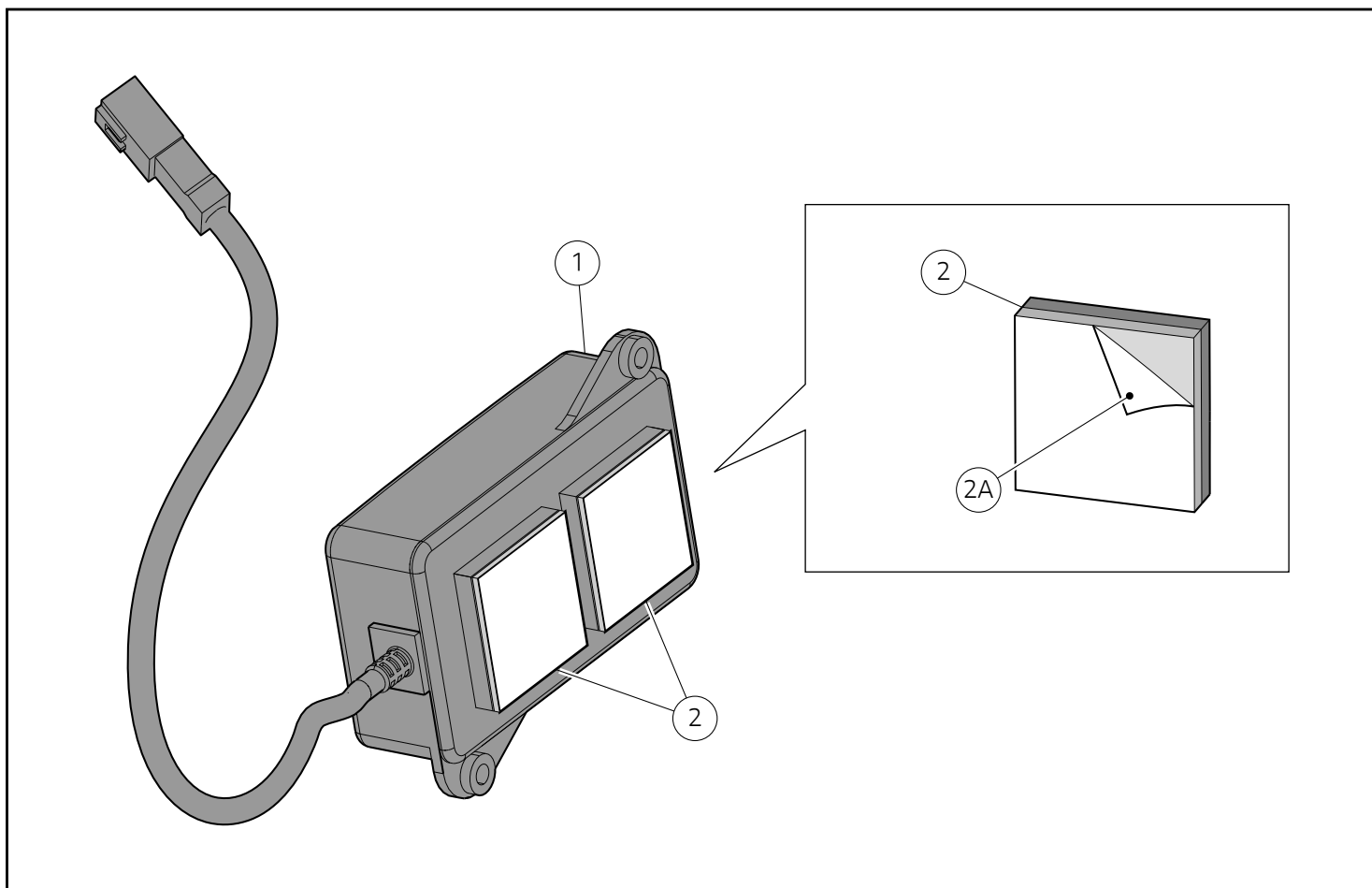

Montaggio componenti set (versioni Monster 937)

Importante

Verificare, prima del montaggio, che tutti i componenti risultino puliti e in perfetto stato. Adottare tutte le precauzioni necessarie per evitare di danneggiare qualsiasi parte nella quale ci si trova ad operare.

Premontaggio set

- Rimuovere la pellicola protettiva (2A) posta su un lato del dual lock (2), prestando attenzione a non toccare con le dita la superficie adesiva.
- Applicare n.2 dual lock (2) sul lato posteriore della centralina bluetooth (1), come mostrato in figura (X1).

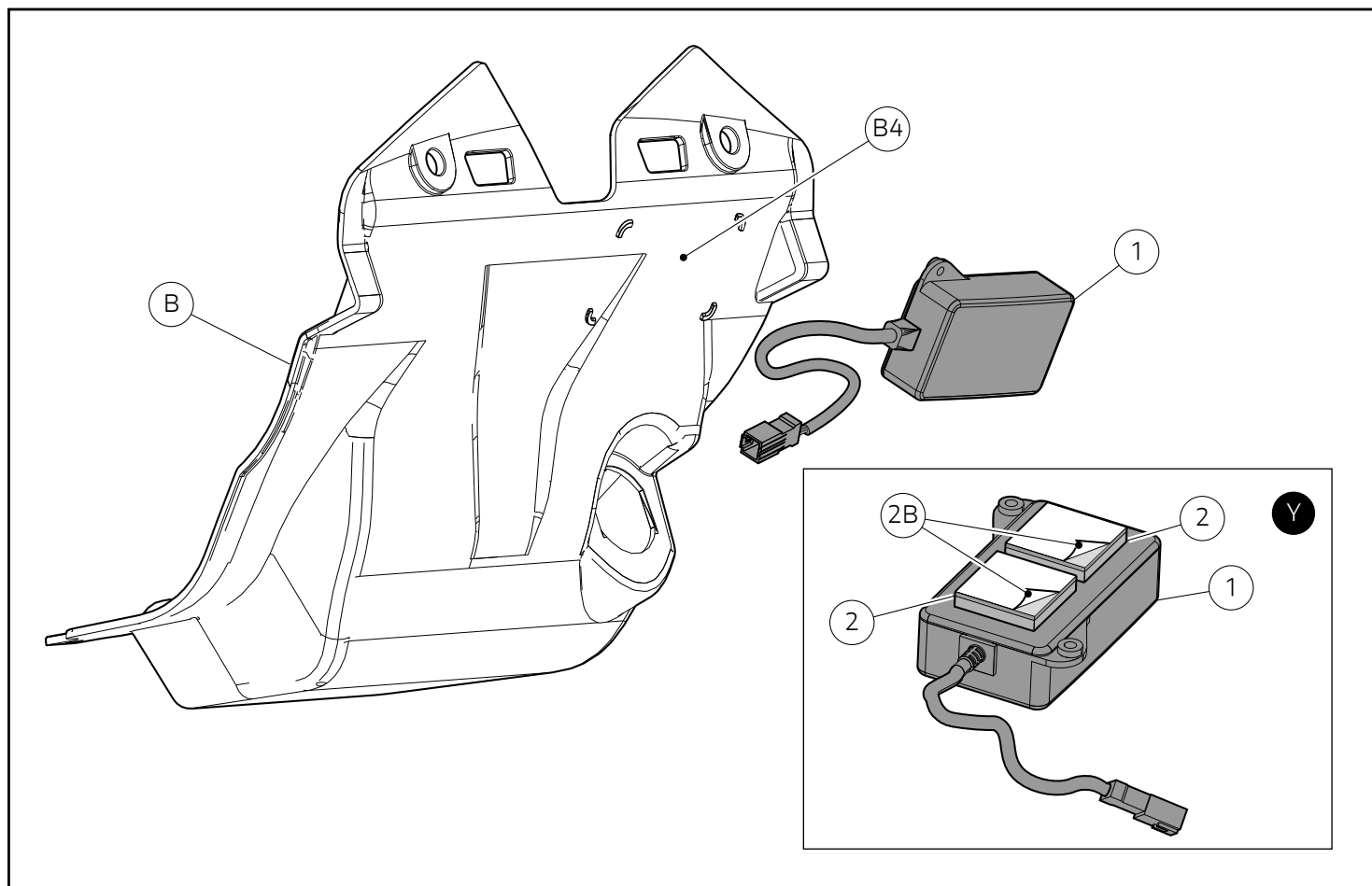

Montaggio gruppo centralina



Note

Sgrassare la zona (B4) del vano porta oggetti (B) dove verrà applicata la centralina (1).

- Rimuovere la pellicola protettiva (2B) posta su un lato del dual lock (2), come mostrato nel riquadro (Y), prestando attenzione a non toccare con le dita la superficie adesiva.
- Posizionare il gruppo centralina (1) sul piano del vano porta oggetti, come mostrato in figura.

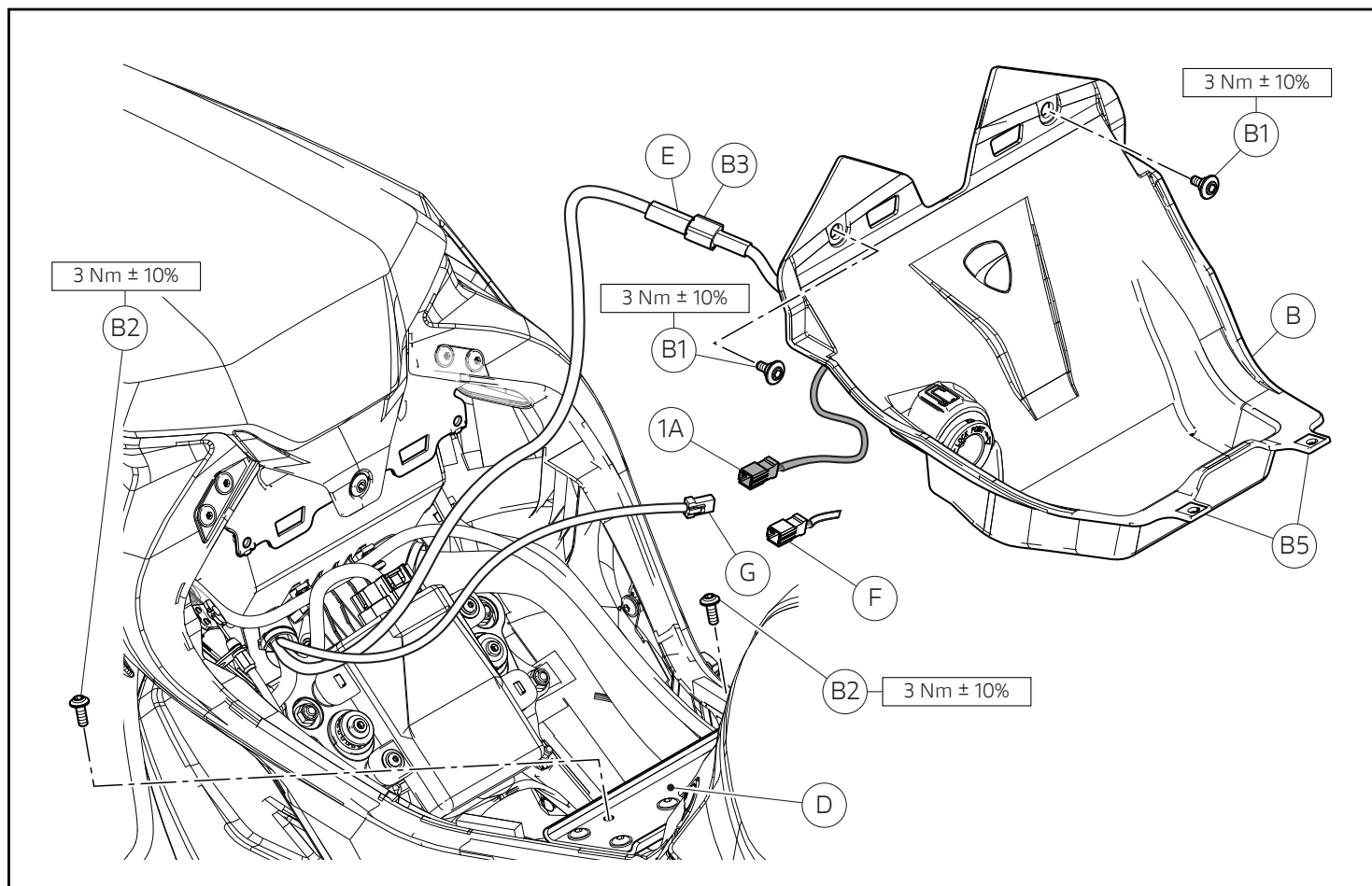

Note

La lunghezza dei cablaggi rappresentati in figura è da ritenersi puramente indicativa.

- Rimuovere il tappo (F) dal connettore (G) del cablaggio principale.
- Collegare il connettore (G) del cablaggio principale alla presa (1A) della centralina Bluetooth, precedentemente fissata al vano porta oggetti (B).
- Ripristinare il collegamento tra il connettore (E) e la presa del cavo USB (B3).
- Posizionare il vano portaoggetti (B) nella sua sede originale, avendo cura di sistemare i cablaggi nel miglior modo possibile, per evitare matasse voluminose.



Note

Calzare i n.2 piedini (B5) del vano porta oggetti (B), al di sotto del traverso anteriore telaietto (D).

- Impuntare le n.2 viti originali (B2) di fissaggio del vano porta oggetti (B) al traverso anteriore telaietto (D).
- Impuntare le n.2 viti originali (B1) di fissaggio superiore del vano porta oggetti (B).
- Serrare le n.2 viti (B1) e le n.2 viti (B2) alla coppia indicata.

Attivazione/Disattivazione bluetooth

- Collegare lo strumento di diagnosi al connettore acquisizione dati presente sul motoveicolo.
- Avviare il software di diagnosi sul PC.
- Recarsi nella sezione "Autodiagnosi" della centralina BBS e nella pagina "Regolazioni" è disponibile la funzione "Abilitazione/Disabilitazione presenza Bluetooth".

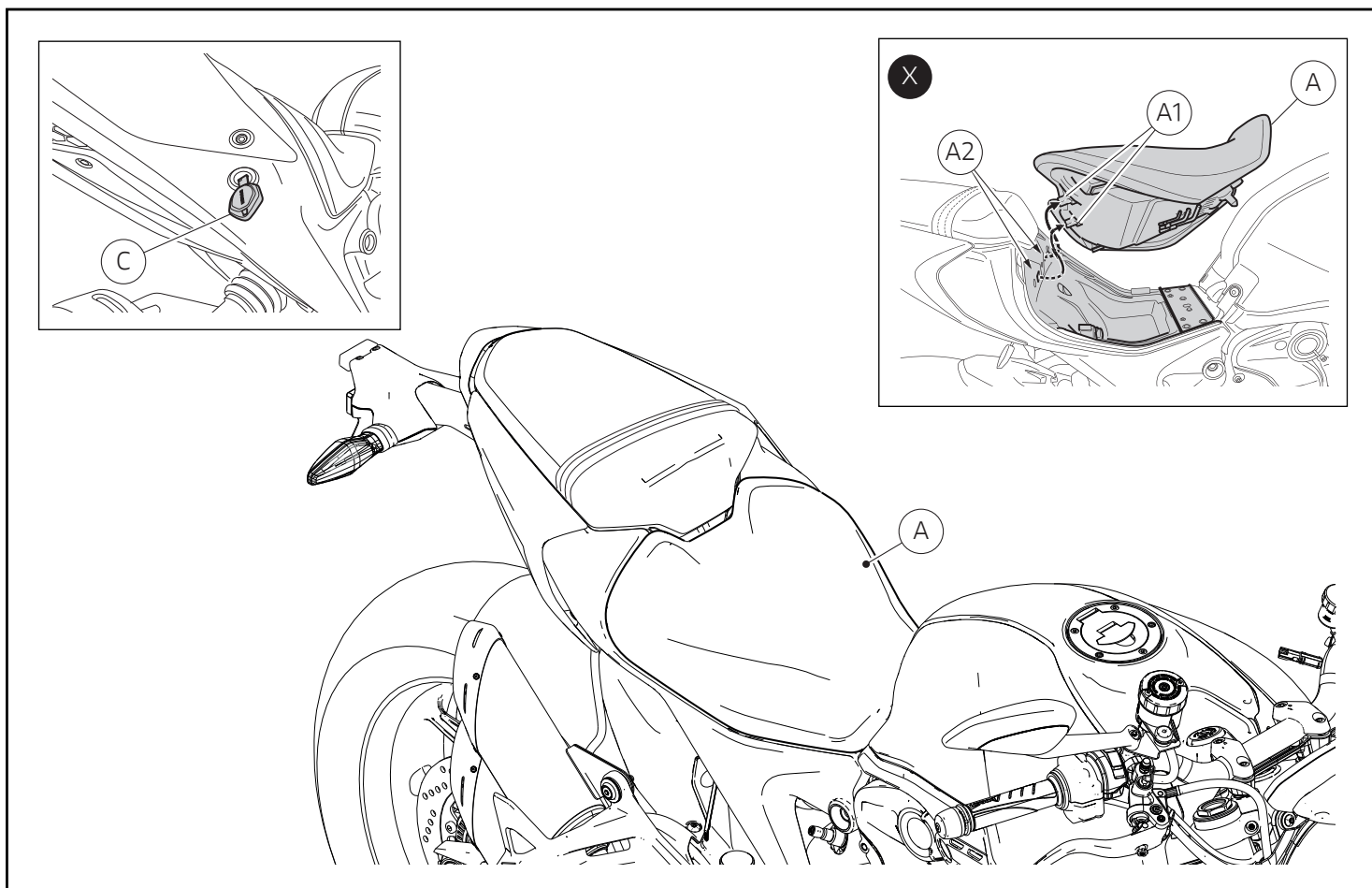

Rimontaggio sella pilota

- Inserire le alette (A1), poste sull'estremità posteriore del fondo sella, nelle sedi (A2) sul telaio posteriore.
- Inserire il fissaggio centrale (A3) spingendo sopra di esso: spingere sull'estremità anteriore della sella (A), fino ad udire lo scatto del chiavistello della serratura.
- Assicurarsi che la sella sia saldamente fissata al telaio e rimuovere la chiave (C) dalla serratura.

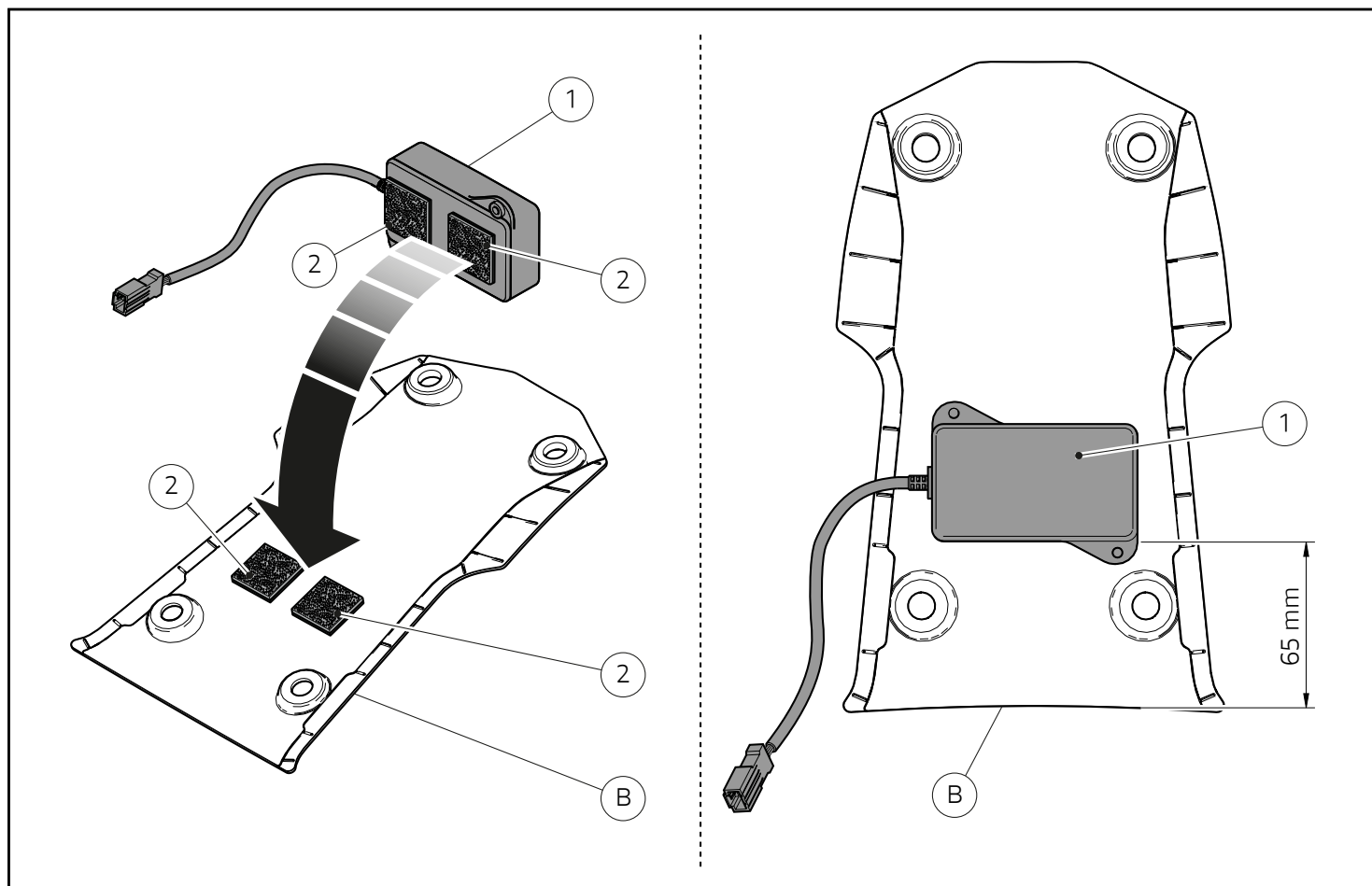

Montaggio componenti set (versioni Supersport)



Importante

Verificare, prima del montaggio, che tutti i componenti risultino puliti e in perfetto stato. Adottare tutte le precauzioni necessarie per evitare di danneggiare qualsiasi parte nella quale ci si trova ad operare.

Montaggio centralina bluetooth



Note

Sgrassare la zona della cover inferiore (B) dove verranno applicati i n.2 dual lock (2).

- Applicare i n.2 dual lock (2) sul lato posteriore della centralina bluetooth (1).
- Applicare i n.2 adesivo dual lock (2) sulla cover inferiore (B).
- Montare la centralina bluetooth (1) centrandola sulla cover inferiore (B) e alla quota riportata in figura, facendo aderire tra loro i n.2 dual lock (2).

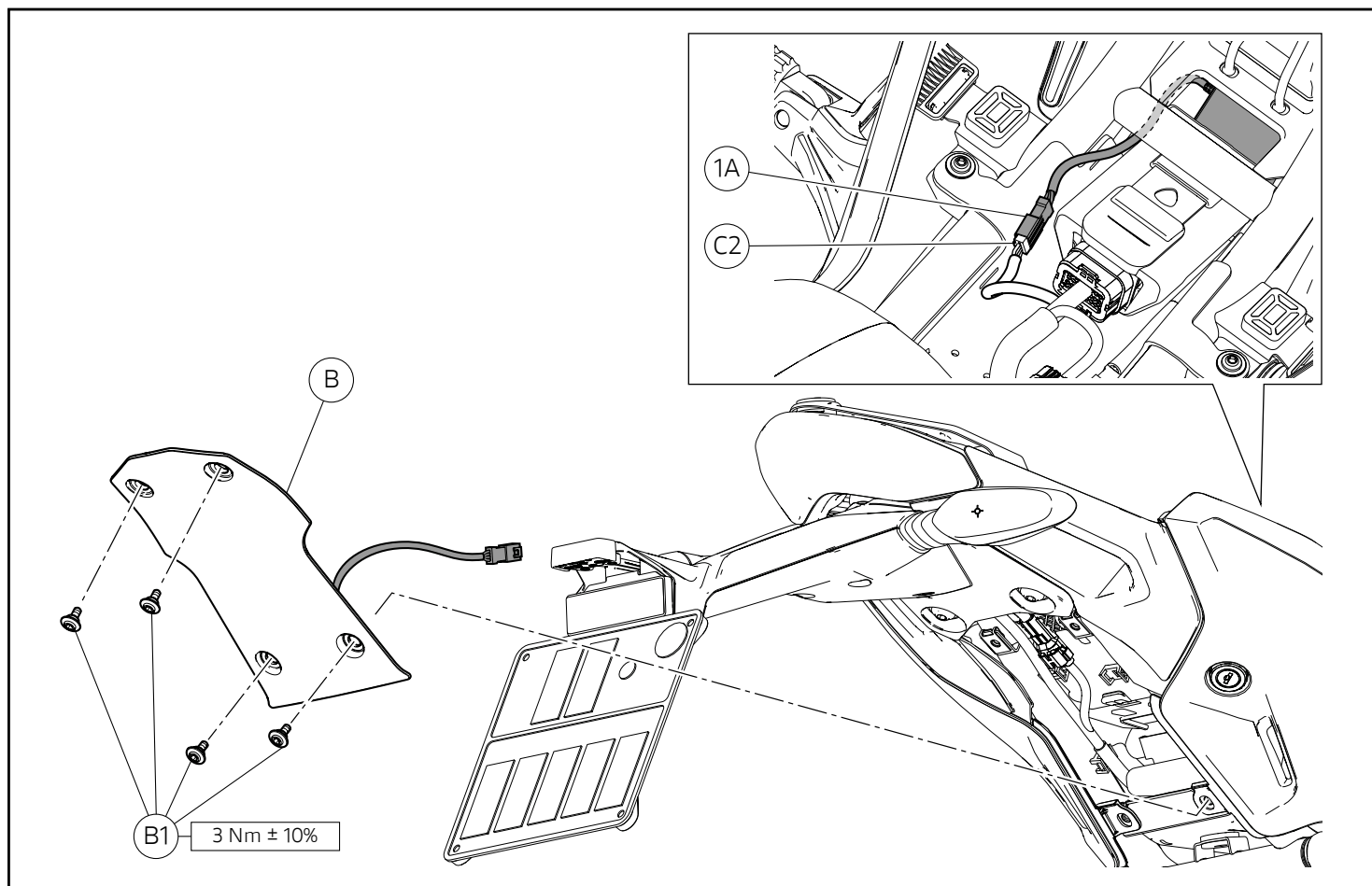

Rimontaggio cover inferiore

- Riposizionare la cover inferiore (B) sul motoveicolo e impuntare le n.4 viti originali (B1).
- Serrare le n.4 viti (B1) alla coppia indicata.
- Collegare il connettore centralina bluetooth (1A) alla presa (C2) ramo cablaggio principale, come mostrato nel riquadro.

Attivazione/Disattivazione bluetooth

- Collegare lo strumento di diagnosi al connettore acquisizione dati presente sul motoveicolo.
- Avviare il software di diagnosi sul PC.
- Recarsi nella sezione "Autodiagnosi" della centralina BBS e nella pagina "Regolazioni" è disponibile la funzione "Abilitazione/Disabilitazione presenza Bluetooth".

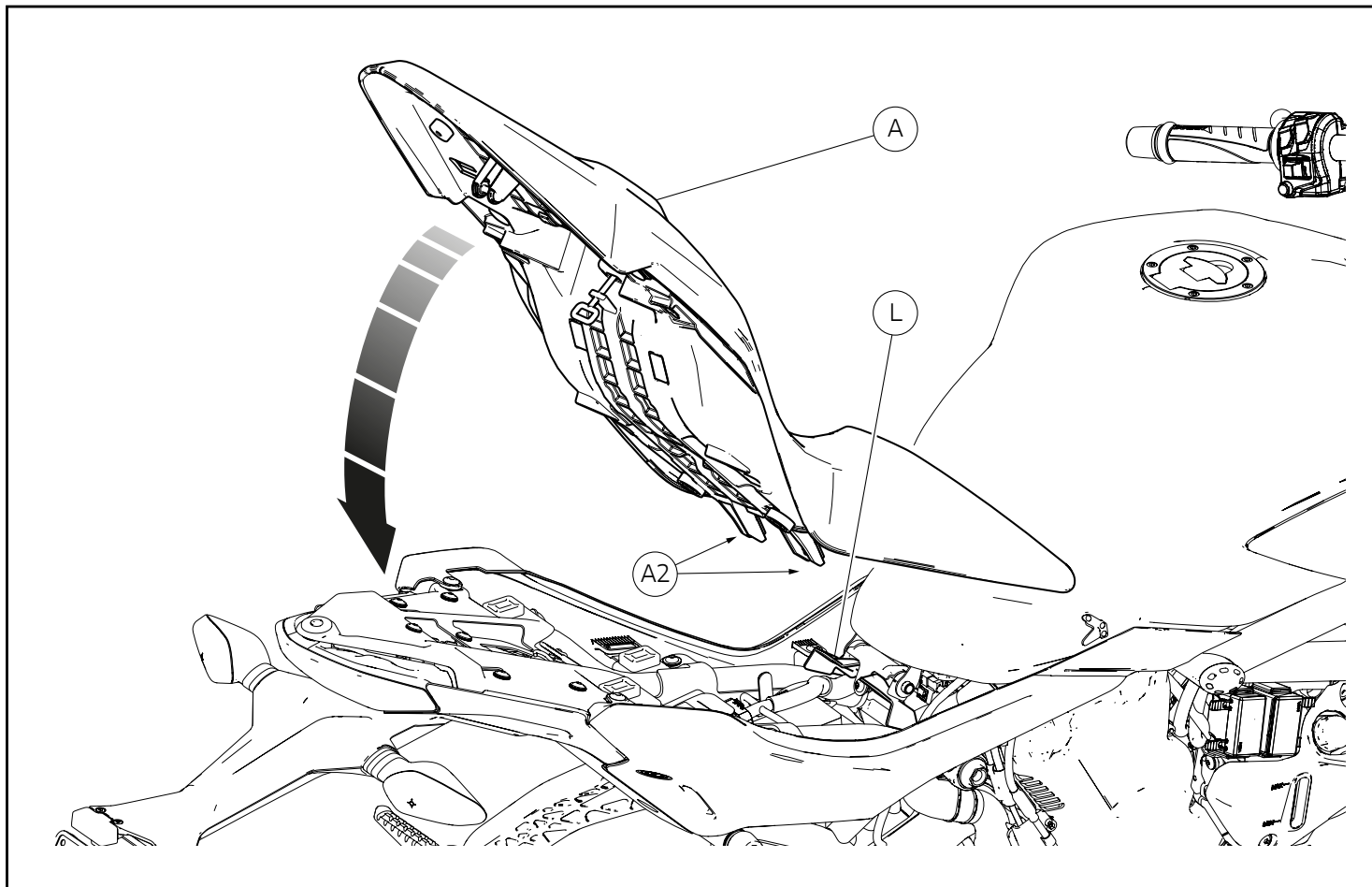

Rimontaggio sella

- Assicurarsi che tutti gli elementi siano correttamente disposti e fissati nel vano sotto la sella (A).
- Inserire le alette (A2), poste sull'estremità anteriore del fondo sella, nella staffa supporto serbatoio (L) fissata al telaietto posteriore.
- Premere sull'estremità posteriore della sella (A) fino ad udire lo scatto del chiavistello della serratura.
- Assicurarsi che la sella (A) sia saldamente fissata al telaio e rimuovere la chiave dalla serratura.

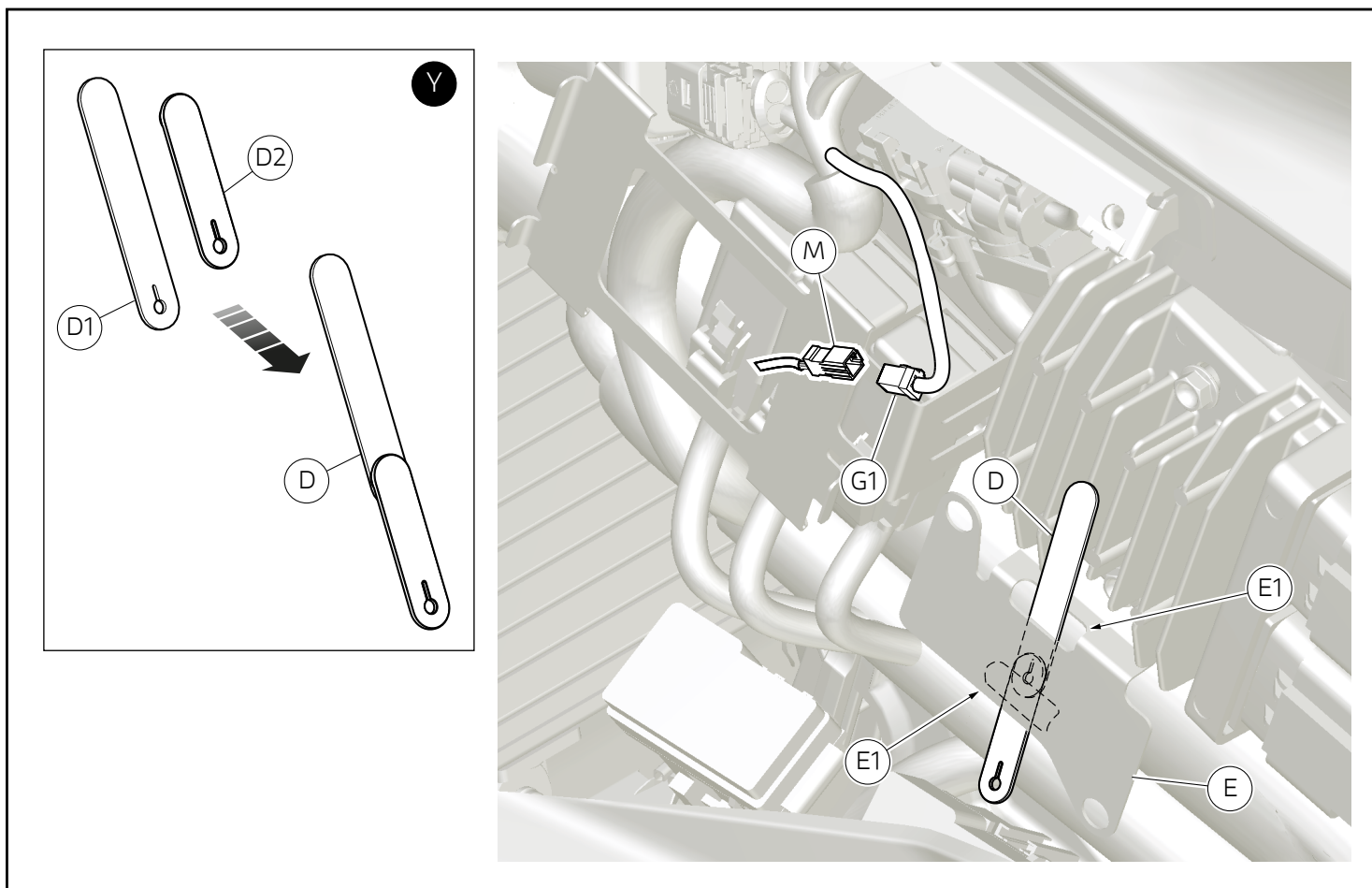

Montaggio componenti set (versioni Streetfighter V2)

Importante

Verificare, prima del montaggio, che tutti i componenti risultino puliti e in perfetto stato. Adottare tutte le precauzioni necessarie per evitare di danneggiare qualsiasi parte nella quale ci si trova ad operare.

Importante

Il presente "Set modulo bluetooth" è da abbinare al "Set supporto antifurto e DMS". Prima di installare la centralina Bluetooth (1), è necessario installare la staffa (C) ricavata dal "Set supporto antifurto e DMS".

Montaggio centralina bluetooth

- Congiungere le n.2 fascette in gomma (D1) e (D2), ottenendo una fascetta (D) più lunga, come mostrato nel riquadro (Y). Inserire la fascetta (D) attraverso le n.2 asole (E1) della staffa (E) precedentemente montata.
- Rimuovere il tappo (M) dal connettore (G1) dell'alimentazione principale.

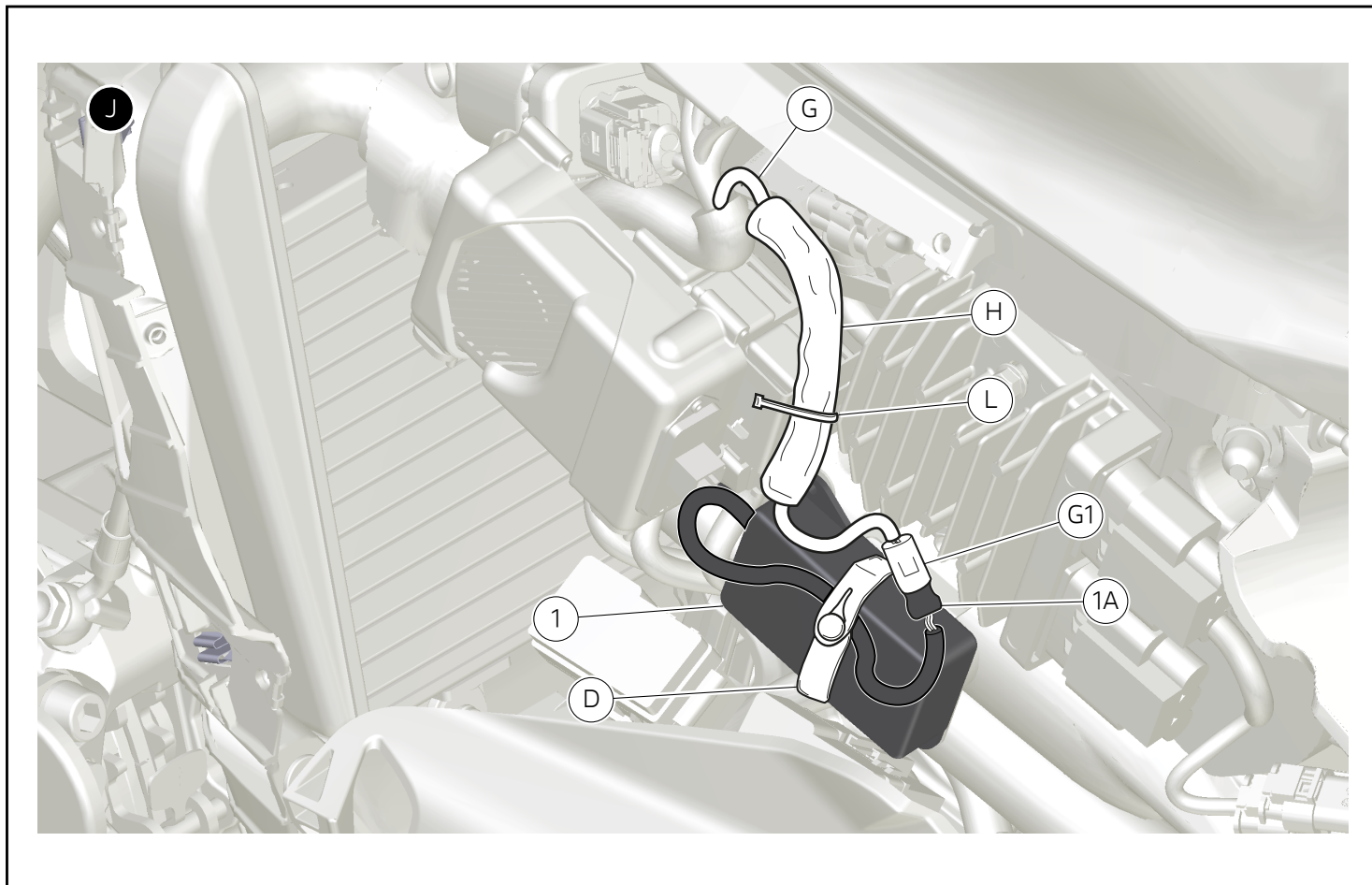

- Posizionare la centralina bluetooth (1) sulla staffa (E), orientandola come mostrato in figura.
- Vincolare la centralina bluetooth (1) alla staffa (E) tramite la fascetta in gomma (D), avendo cura di far passare il cablaggio (1A) come mostrato in figura.
- Collegare il connettore (G1) alla presa del cablaggio (1A).
- Avvolgere il cavo (G) con la guaina (H) recuperata dal "Set supporto antifurto e DMS", e bloccare il cablaggio alla staffa tramite una fascetta in nylon (L), come mostrato in figura (J).

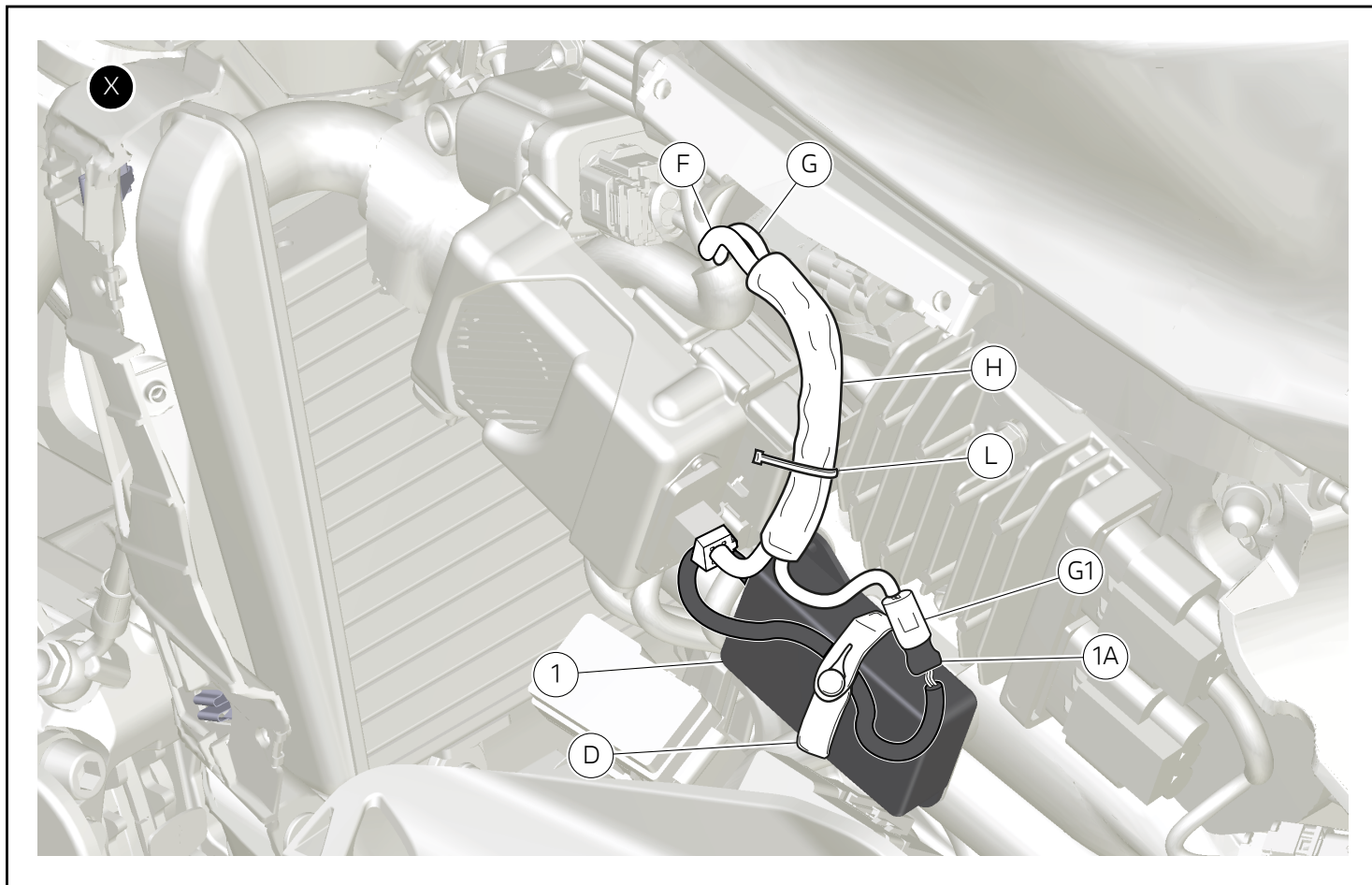

Note

Nel caso fosse presente anche la centralina antifurto, occorre seguire quanto descritto qui di seguito.

- Avvolgere il cavo (F) e il cavo (G) con la guaina (H) recuperata dal "Set supporto antifurto e DMS", e bloccare il cablaggio alla staffa tramite una fascetta in nylon (L), come mostrato in figura (X).

Attivazione/Disattivazione bluetooth

- Collegare lo strumento di diagnosi al connettore acquisizione dati presente sul motoveicolo.
- Avviare il software di diagnosi sul PC.
- Recarsi nella sezione "Autodiagnosi" della centralina BBS e nella pagina "Regolazioni" è disponibile la funzione "Abilitazione/Disabilitazione presenza Bluetooth".

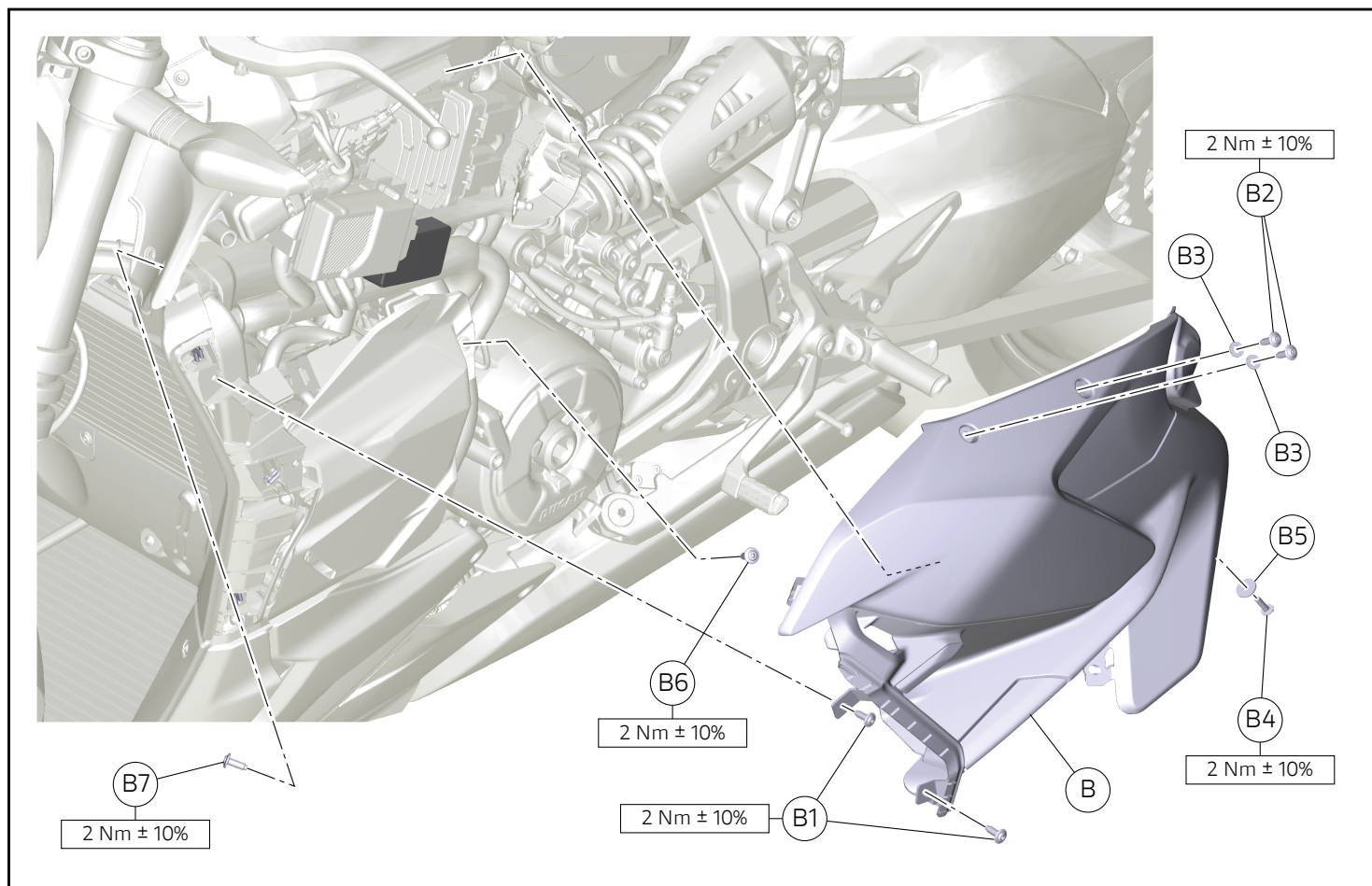

Rimontaggio componenti originali

- Riposizionare la cover serbatoio sinistra (B) nella sua posizione originale.
- Impuntare sul lato anteriore le n.2 viti (B1).
- Inserire le n.2 rondelle (B3) sul filetto delle n.2 viti (B2).
- Impuntare le n.2 viti (B2), la vite (B6) e la vite (B7).
- Inserire la rondelle (B5) sul filetto della vite (B4).
- Impuntare la vite (B4).
- Serrare tutte le viti alle coppie indicate.

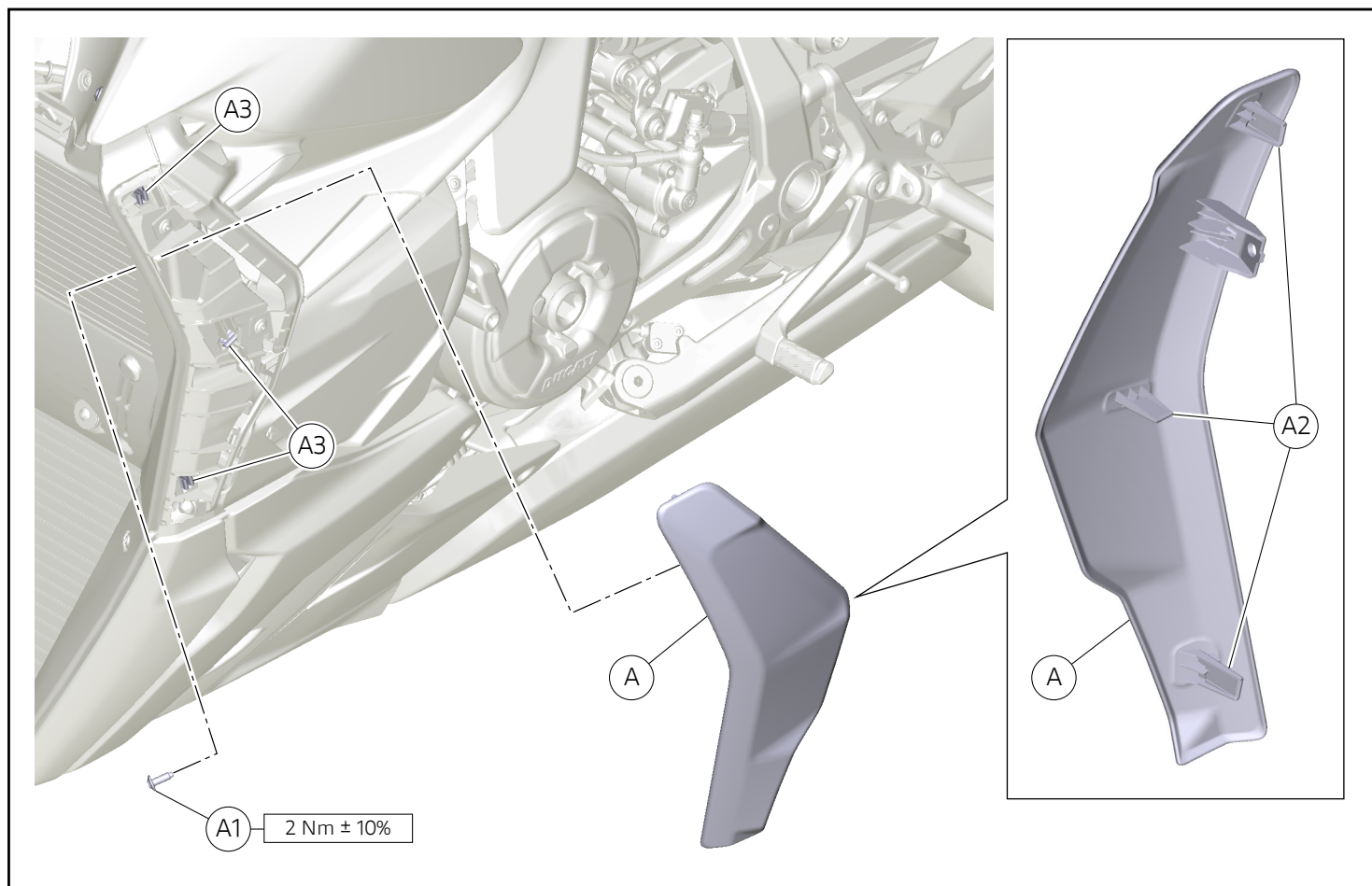

- Riposizionare la cover anteriore sinistra (A) del radiatore, avendo cura di incastrare in maniera corretta i dentini (A2), posti nel lato interno della cover (A), nelle apposite clip (A3).
- Impuntare la vite originale (A1).
- Serrare la vite (A1) alla coppia indicata.

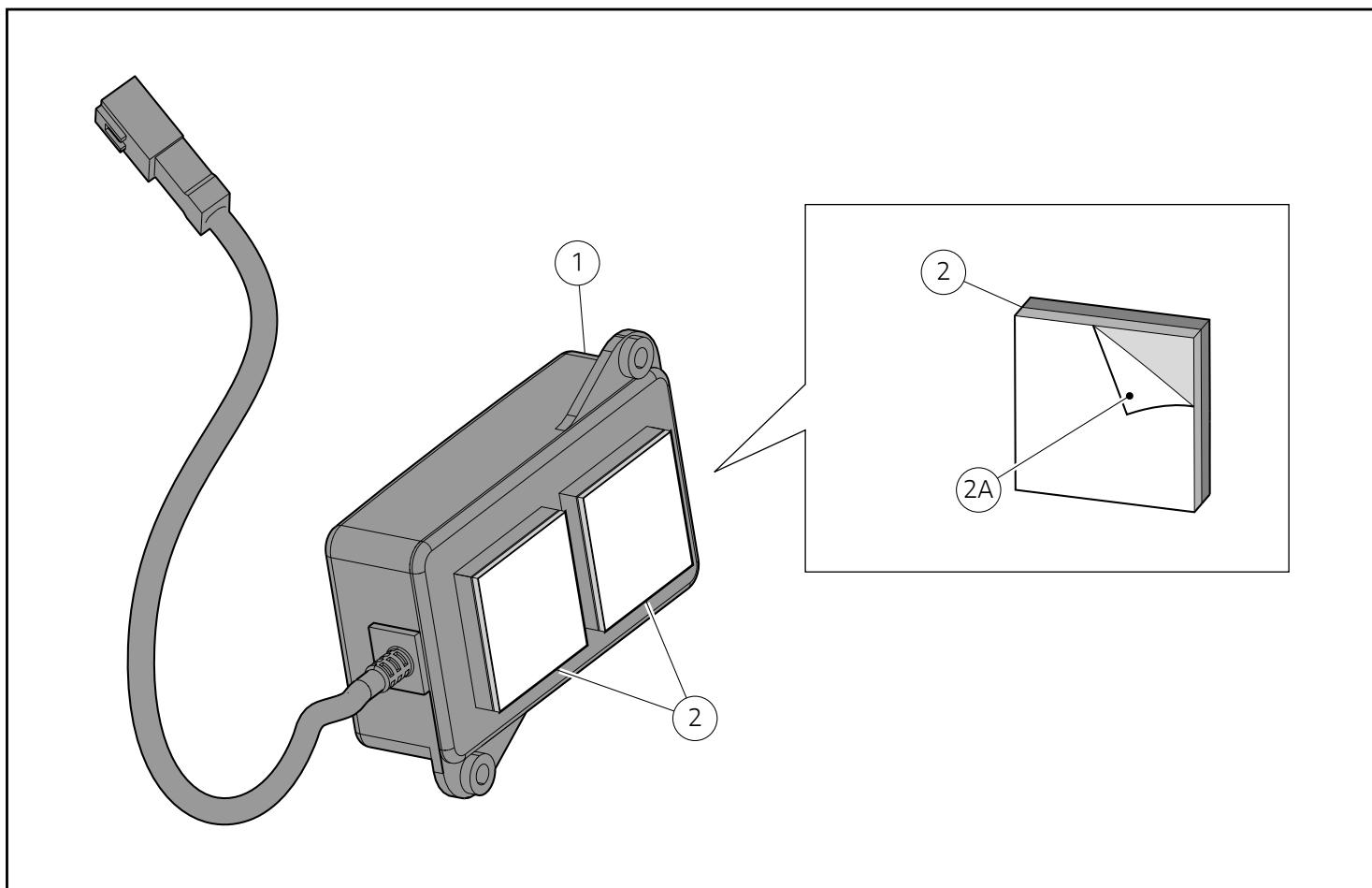

Montaggio componenti set (versioni Desert X)



Importante

Verificare, prima del montaggio, che tutti i componenti risultino puliti e in perfetto stato. Adottare tutte le precauzioni necessarie per evitare di danneggiare qualsiasi parte nella quale ci si trova ad operare.

Premontaggio set

- Rimuovere la pellicola protettiva (2A) posta su un lato del dual lock (2), prestando attenzione a non toccare con le dita la superficie adesiva.
- Applicare n.2 dual lock (2) sul lato posteriore della centralina bluetooth (1), come mostrato in figura (X1).

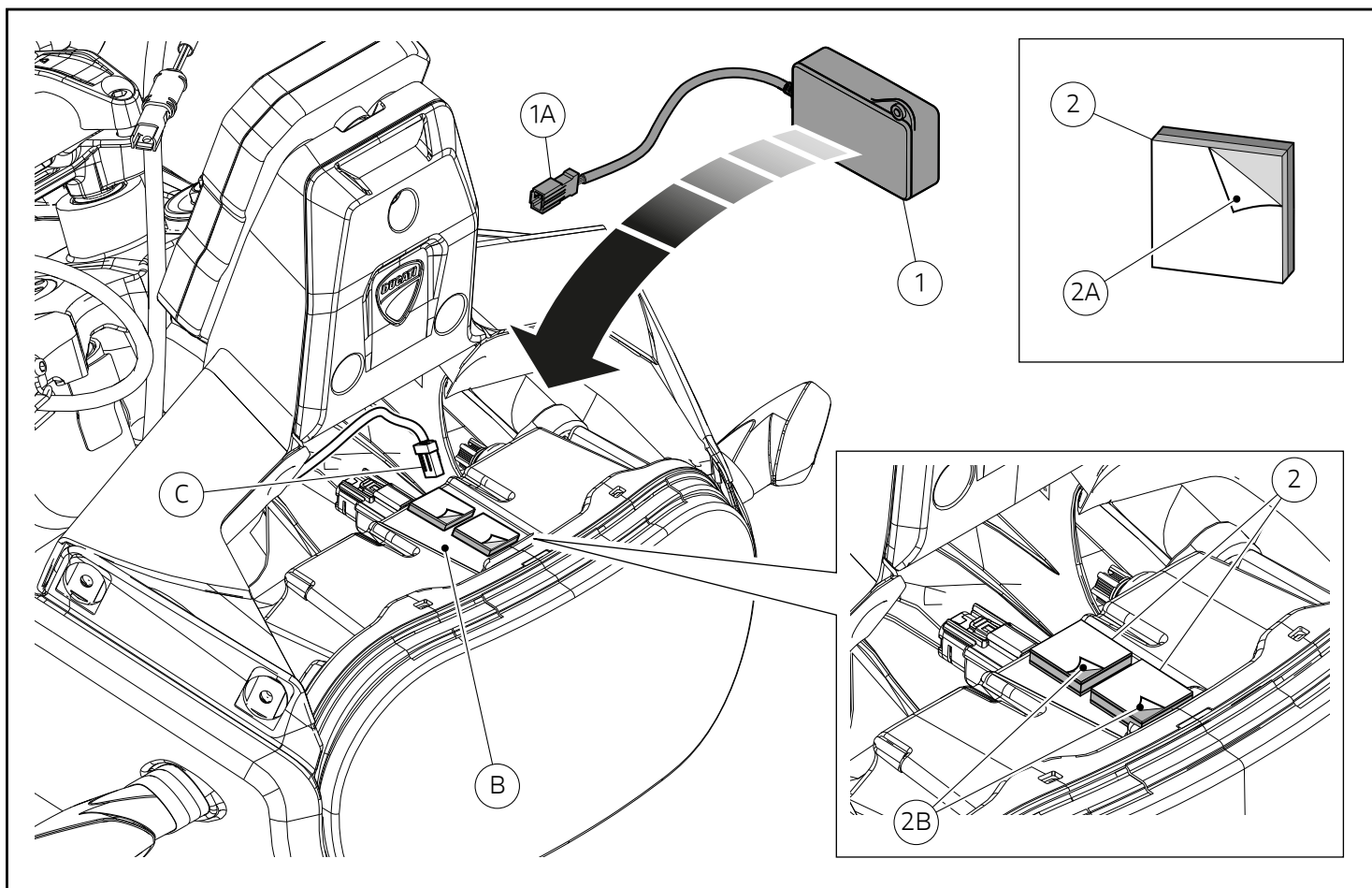

Montaggio centralina bluetooth



Note

Sgrassare la zona del fanale anteriore (B) dove verranno applicati i n.2 dual lock (2).

- Mantenere la coppia di dual lock (2) unita tra di loro.
- Rimuovere la pellicola protettiva (2A) posta su un lato del dual lock (2), prestando attenzione a non toccare con le dita la superficie adesiva.
- Applicare n.2 dual lock (2) sulla superficie del fanale anteriore (B), posizionandoli come mostrato in figura.
- Rimuovere la pellicola protettiva (2B) posta su un lato del dual lock (2), prestando attenzione a non toccare con le dita la superficie adesiva.
- Posizionare la centralina bluetooth (1) su i n.2 dual lock (2), mantenendola in posizione centrale rispetto al fanale anteriore (B).
- Collegare il connettore (C) del cablaggio principale alla presa (1A) della centralina (1).

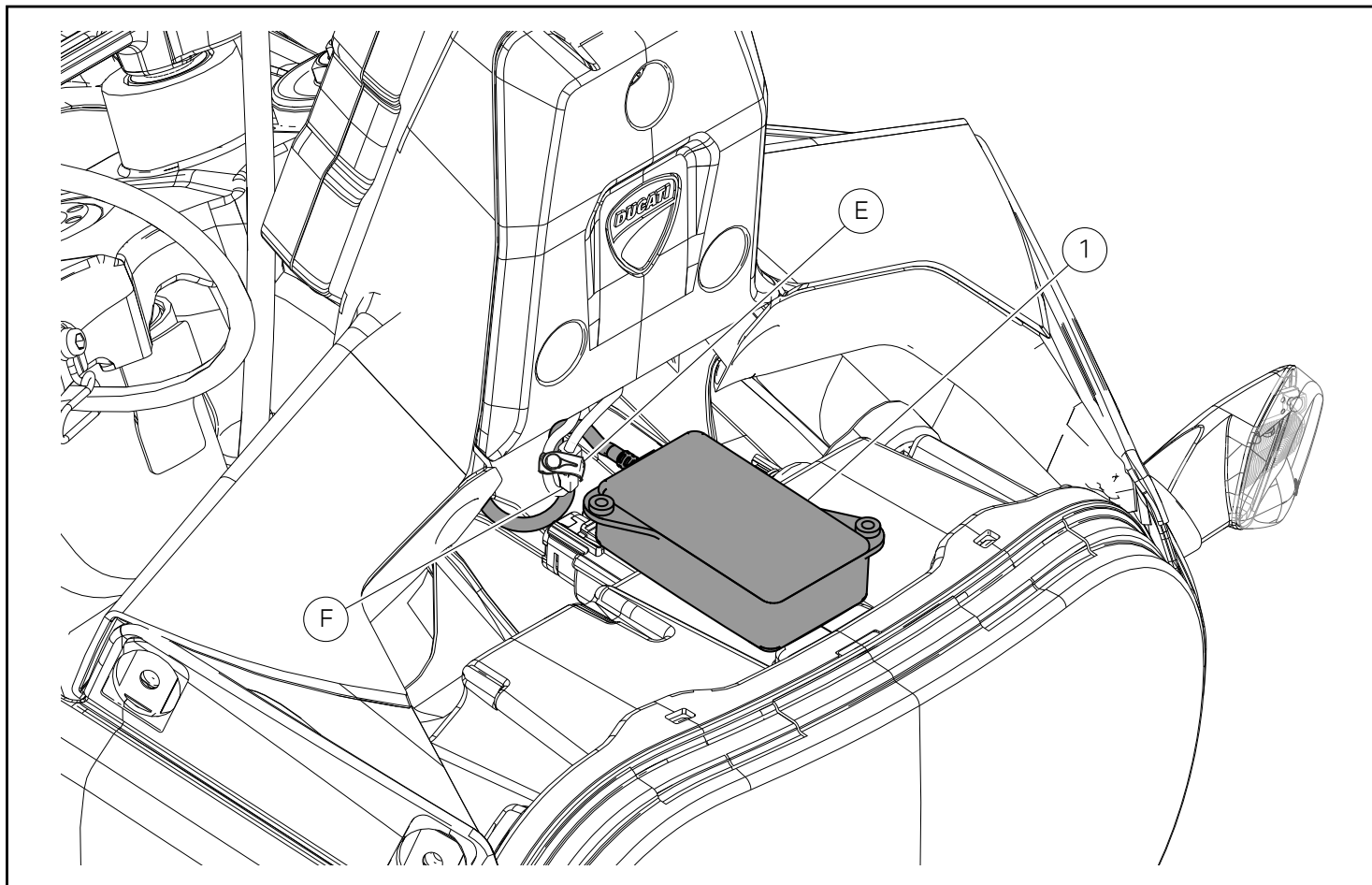

- Raccogliere le eccedenze di cavo della centralina bluetooth (1) e fissarle al cablaggio indicatore di direzione sinistro (F) tramite la fascetta in gomma (E).

Attivazione/Disattivazione bluetooth

- Collegare lo strumento di diagnosi al connettore acquisizione dati presente sul motoveicolo.
- Avviare il software di diagnosi sul PC.
- Recarsi nella sezione "Autodiagnosi" della centralina BBS e nella pagina "Regolazioni" è disponibile la funzione "Abilitazione/Disabilitazione presenza Bluetooth".

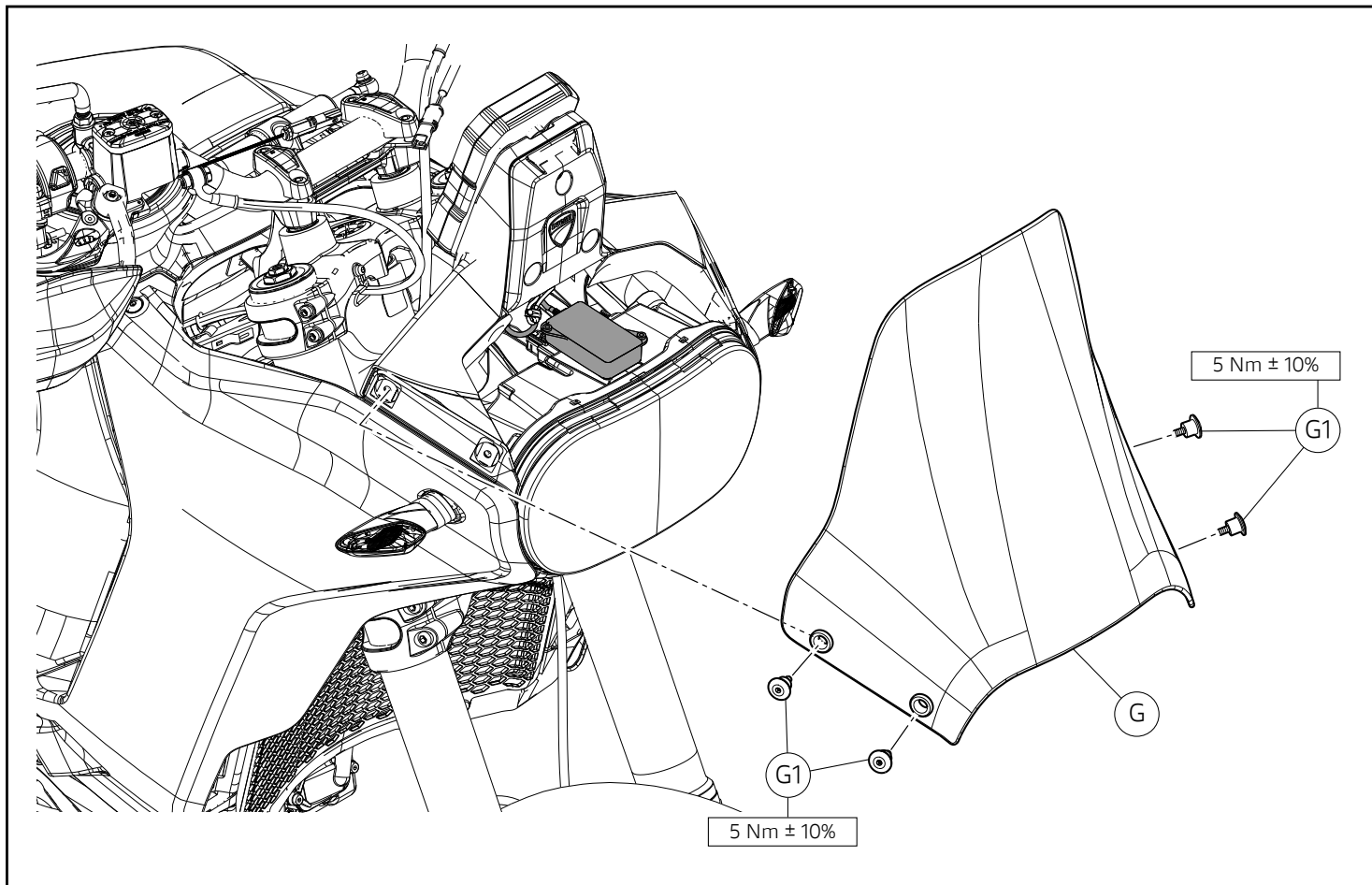

Rimontaggio parabrezza

- Posizionare il parabrezza (A).
- Impuntare le n.4 viti (A1) di fissaggio parabrezza (A).
- Serrare le n.4 viti (A1) alla coppia indicata.

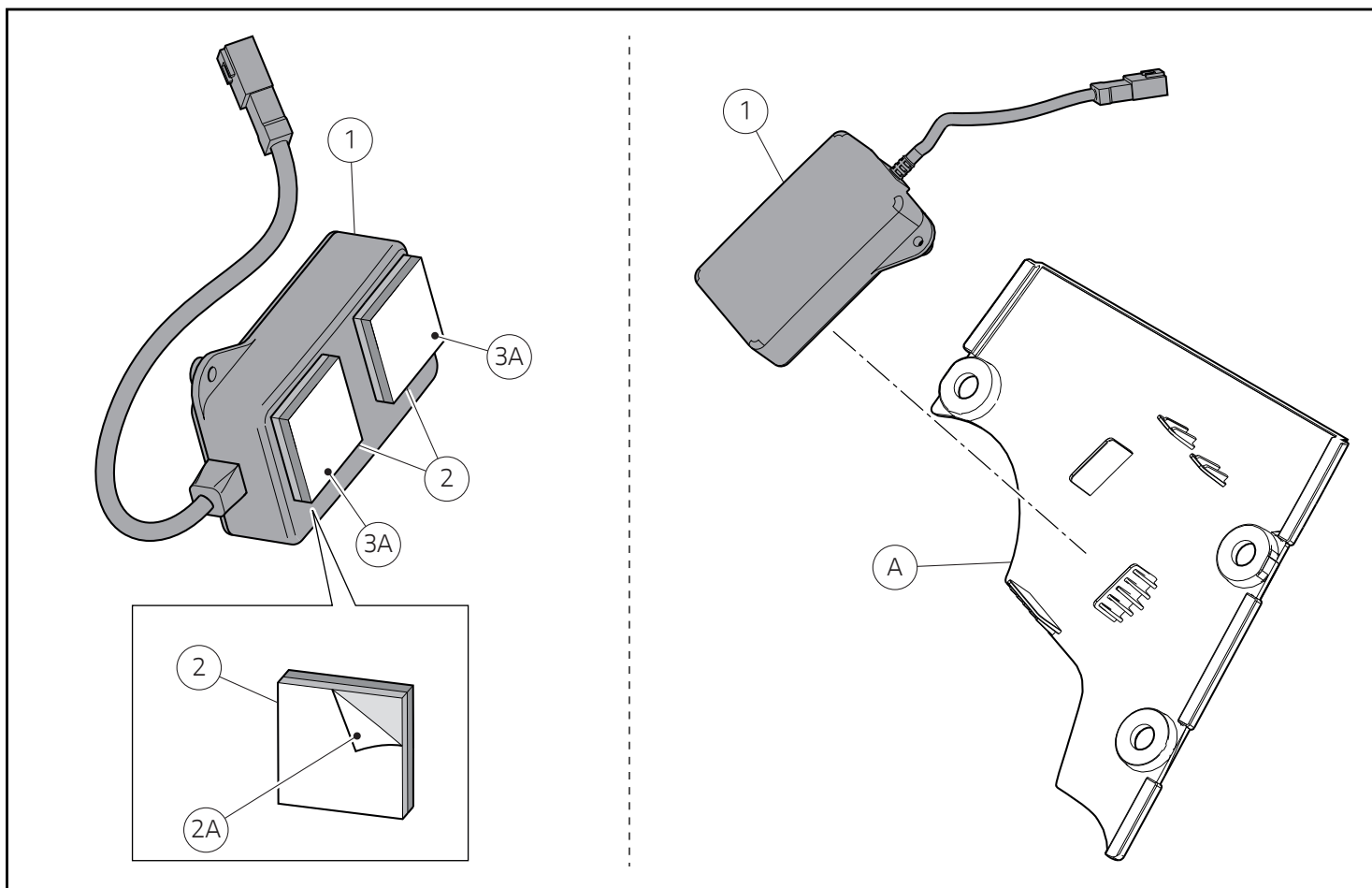

Montaggio componenti set (versioni Scrambler 800)



Importante

Verificare, prima del montaggio, che tutti i componenti risultino puliti e in perfetto stato. Adottare tutte le precauzioni necessarie per evitare di danneggiare qualsiasi parte nella quale ci si trova ad operare.

Premontaggio set



Note

Sgrassare la zona della cover (A) dove verrà montata la centralina bluetooth.

- Rimuovere la pellicola protettiva (2A) posta su un lato dei n.2 dual lock (2), prestando attenzione a non toccare con le dita la superficie adesiva.
- Applicare n.2 dual lock (2) sul lato posteriore della centralina bluetooth (1).
- Rimuovere la pellicola protettiva (3A) dei n.2 dual lock (2) e posizionare la centralina bluetooth (1) nell'apposita sede della cover (A).

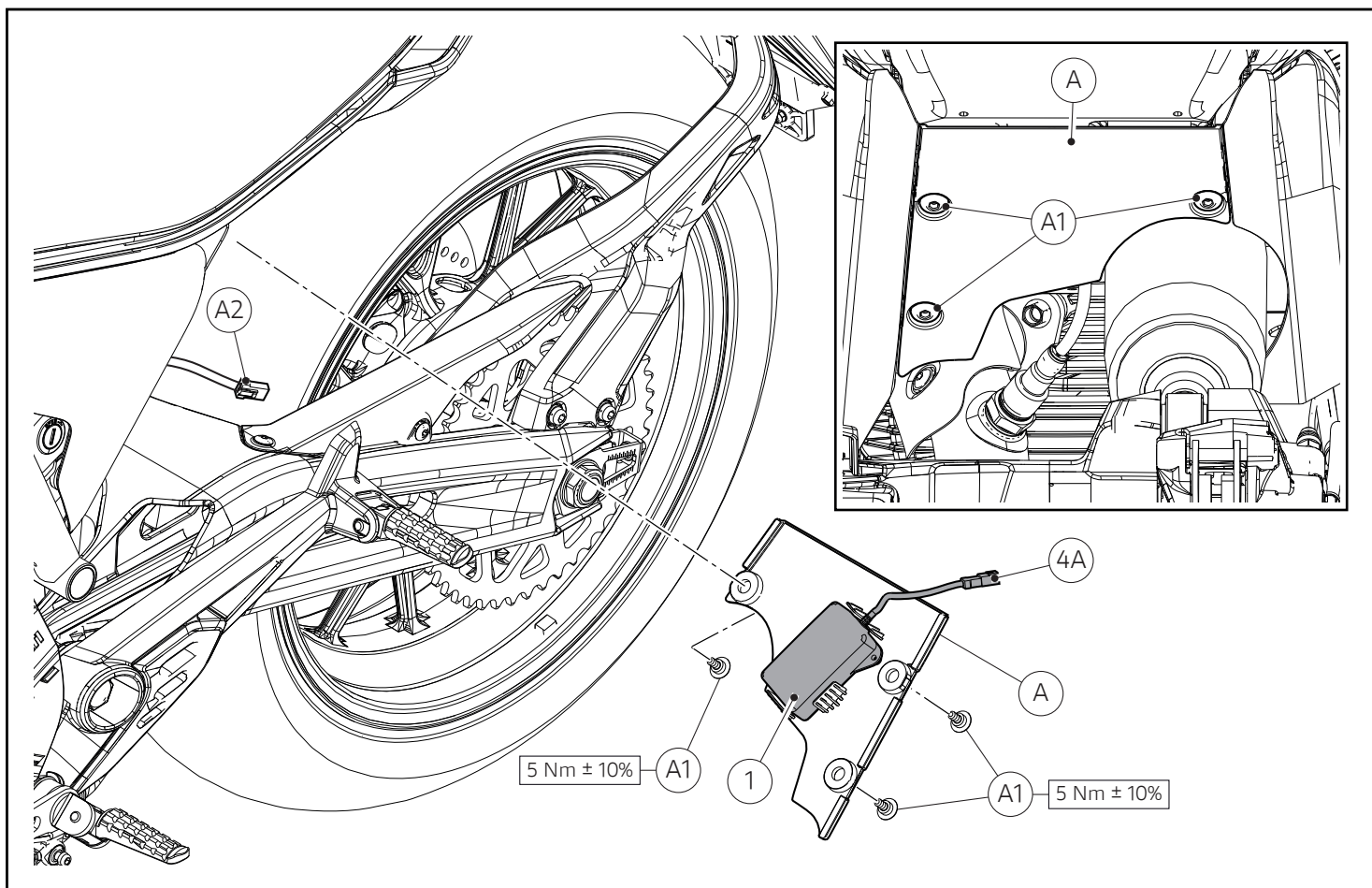

Montaggio centralina bluetooth

- Accostare la cover (A) sotto il codone e collegare il connettore (4A) della centralina bluetooth (1) al connettore (A2).
- Posizionare la cover (A) e impuntare le n.3 viti (A1).
- Serrare le n.3 viti (A1) alla coppia indicata.

Attivazione/Disattivazione bluetooth

- Collegare lo strumento di diagnosi al connettore acquisizione dati presente sul motoveicolo.
- Avviare il software di diagnosi sul PC.
- Recarsi nella sezione "Autodiagnosi" della centralina BBS e nella pagina "Regolazioni" è disponibile la funzione "Abilitazione/Disabilitazione presenza Bluetooth".

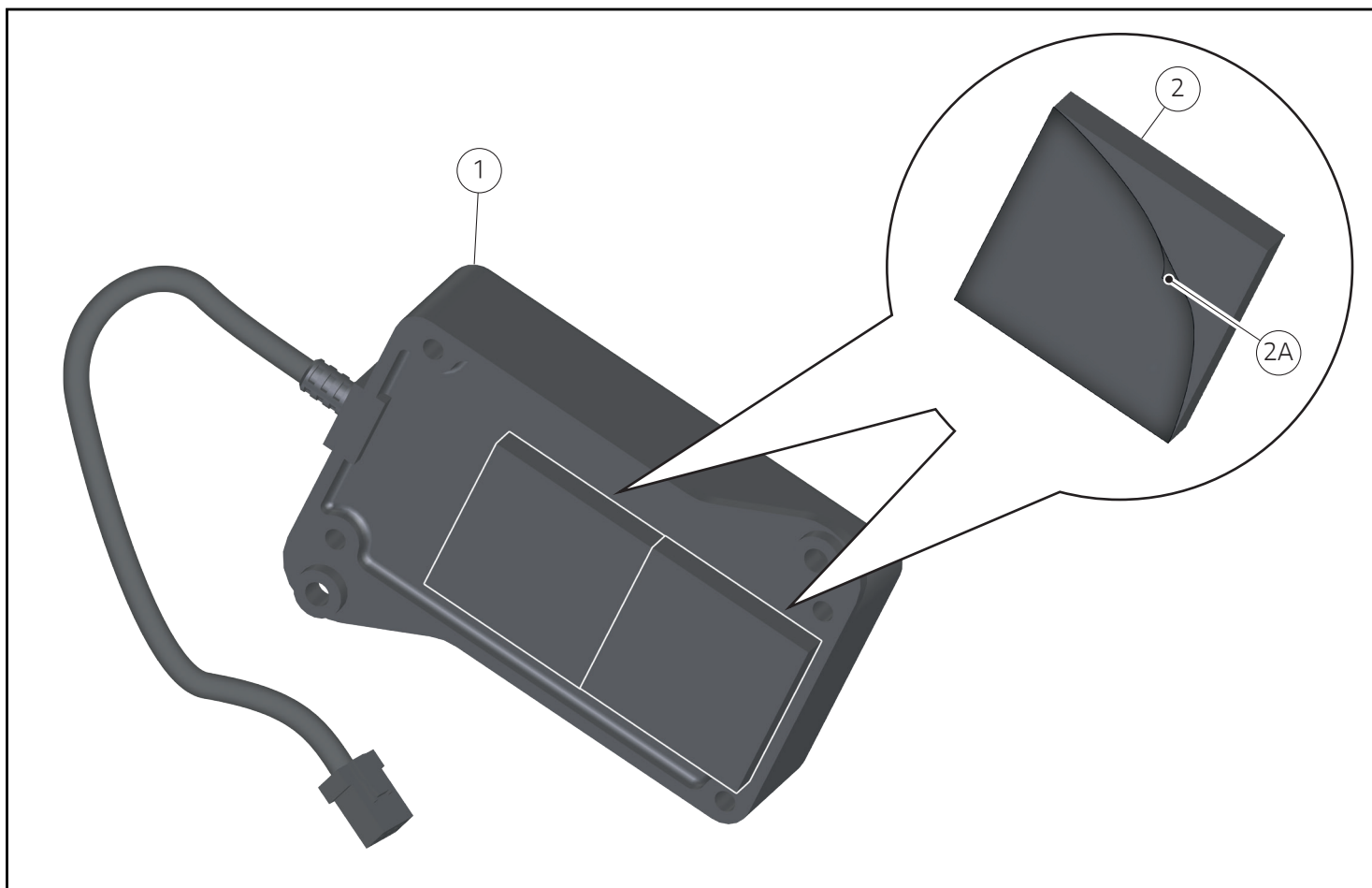

Montaggio componenti Set (versioni Multistrada V2 MY25)

Importante

Verificare, prima del montaggio, che tutti i componenti risultino puliti e in perfetto stato. Adottare tutte le precauzioni necessarie per evitare di danneggiare qualsiasi parte nella quale ci si trova ad operare.

Premontaggio centralina bluetooth

- Rimuovere la pellicola protettiva (2A) posta su un lato del dual lock (2), prestando attenzione a non toccare con le dita la superficie adesiva.
- Applicare n.2 dual lock (2) sul lato posteriore della centralina bluetooth (1), come mostrato in figura.

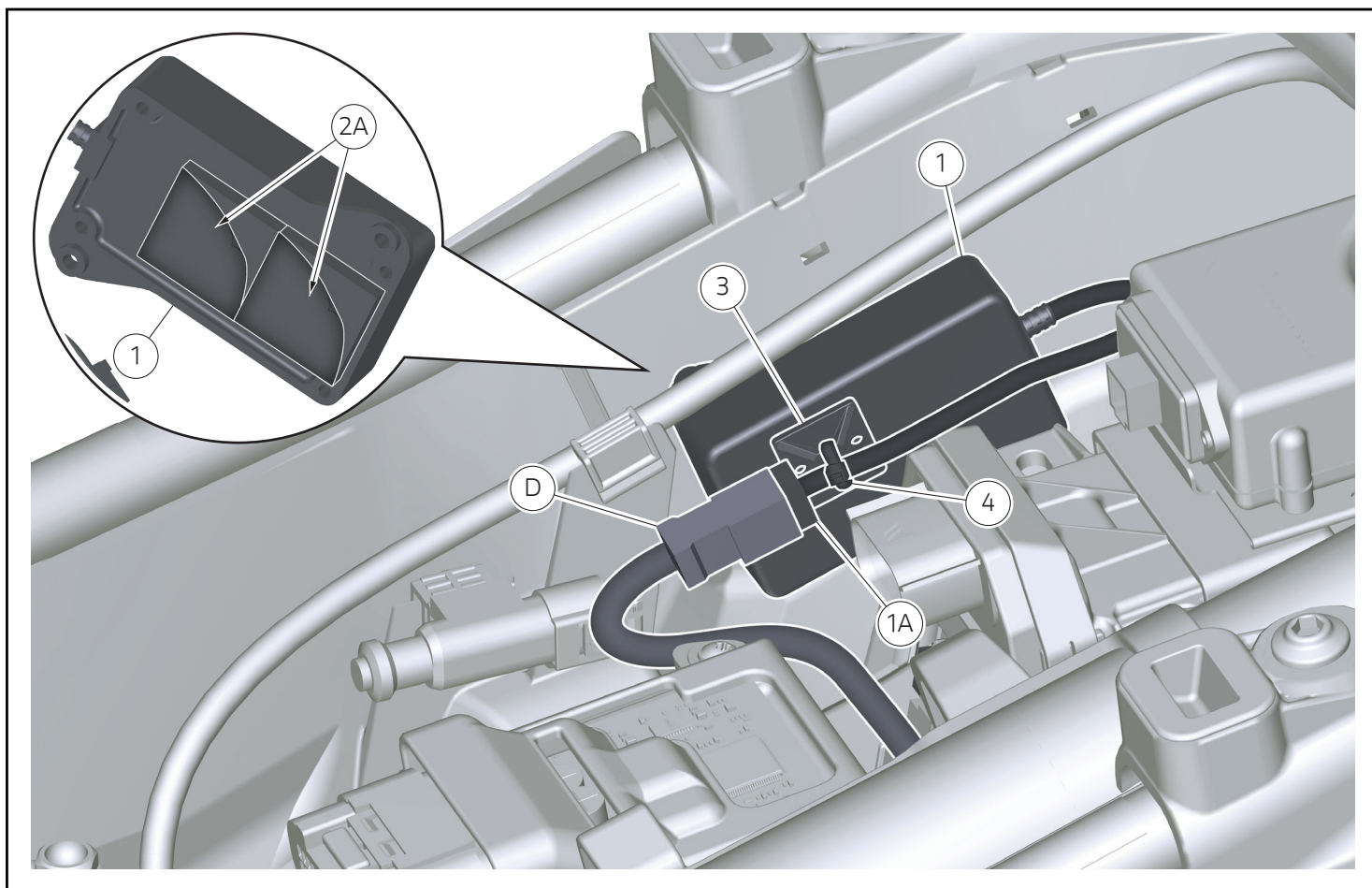

Montaggio centralina Bluetooth

- Rimuovere le n.2 pellicole protettive (2A), prestando attenzione a non toccare con le dita la superficie adesiva.
- Incollare la centralina Bluetooth (1) nel lato interno destro della vasca sottosella come visibili nell'immagine.
- Rimuovere la pellicola protettiva sul retro del porta fascetta adesivo (3), prestando attenzione a non toccare con le dita la superficie adesiva.
- Incollare il porta fascetta adesivo (3) sulla centralina Bluetooth (1).
- Connettere il connettore (1A) al connettore (D).
- Posizionare il cablaggio e applicare la fascetta in nylon (3).

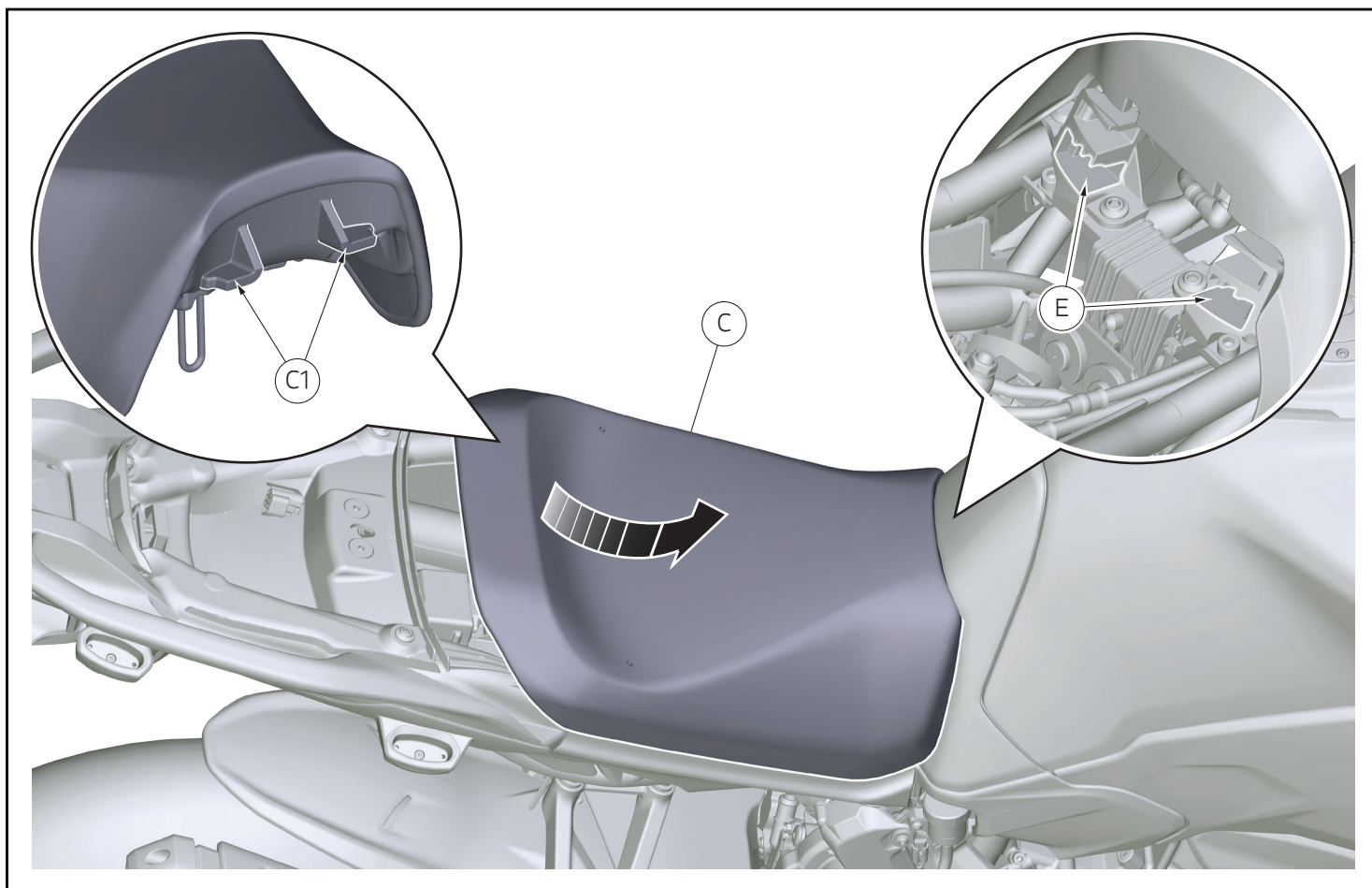

Rimontaggio sella pilota

- Rimontare la sella pilota (C) inserendo le appendici (C1) nelle sedi (E) del supporto serbatoio e traslarla verso l'anteriore del motoveicolo.

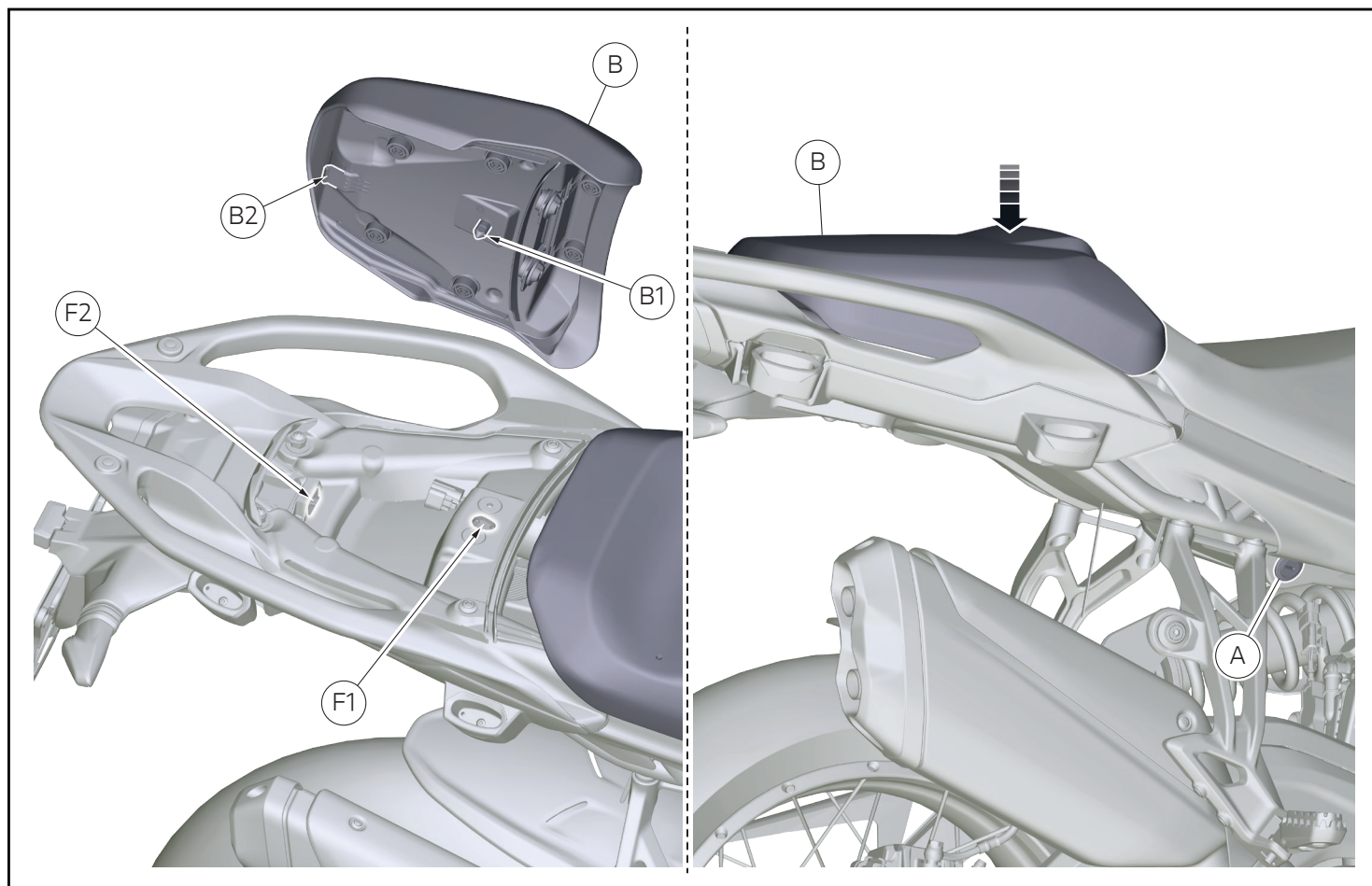

Rimontaggio sella passeggero

- Applicare del grasso SHELL Retinax HD2 sul perno (B1) della sella passeggero (B).
- Posizionare la sella passeggero (B) sul motoveicolo, inserendo la linguetta (B2) nell'alloggio (F2) presente all'interno della vasca portaoggetti.
- Premere verso il basso la sella passeggero (B) per bloccare il perno (B1) nel apposito gancio (F1).
- Accertarsi dell'avvenuto e corretto aggancio, tirando con moderazione verso l'alto la sella passeggero (B).
- Sfilare la chiave dalla serratura (A).

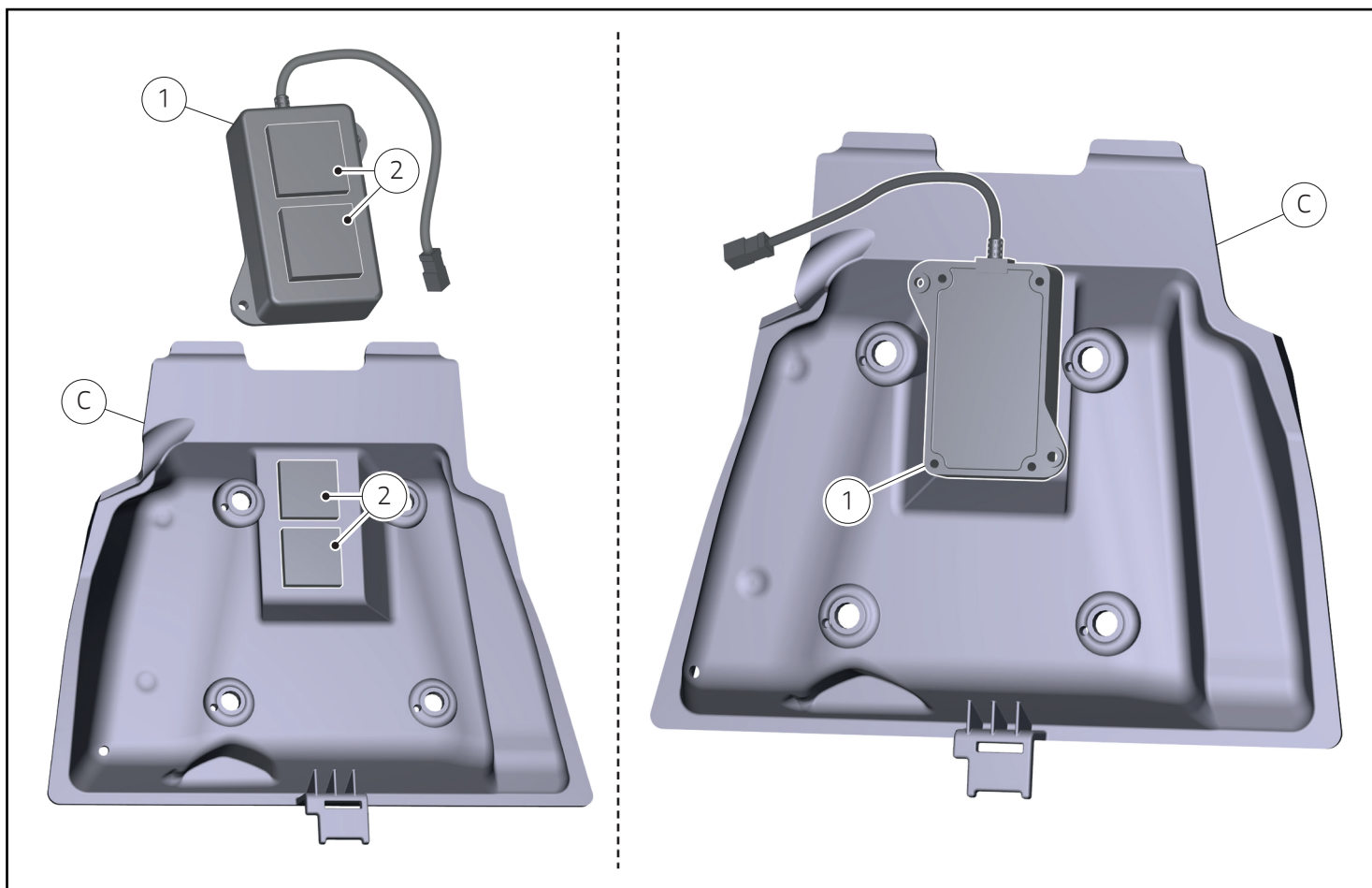

Premontaggio centralina Bluetooth (Per modelli Monster V2 <MY26)

Importante

In caso di installazione congiunta di questo accessorio e del Set Centralina TPMS o del Set Antifurto, per il posizionamento della centralina bluetooth seguire le istruzioni fornite con il Set Supporto per montaggio antifurto, TPMS e DMS. L'attivazione DDS della centralina bluetooth è descritta nell'ultima sezione di questo documento.

- Pulire con alcol isopropilico la superficie superiore della centralina Bluetooth (1).
- Rimuovere la pellicola di protezione dai n.2 Dual Lock (2) prestando attenzione a non toccare con le dita la parte adesiva.
- Incollare sopra la centralina Bluetooth (1) i n.2 Dual Lock (2) nella posizione indicata in figura.
- Pulire con alcol isopropilico la superficie interessata della vaschetta portaoggetti (C).
- Rimuovere la pellicola di protezione dai n.2 Dual Lock (2) prestando attenzione a non toccare con le dita la parte adesiva.
- Incollare sotto i n.2 Dual Lock (2) nella parte inferiore della vaschetta portaoggetti (C) come indicato in figura.
- Montare la centralina Bluetooth (1) sfruttando i n.4 Dual Lock (2) incollati in precedenza.

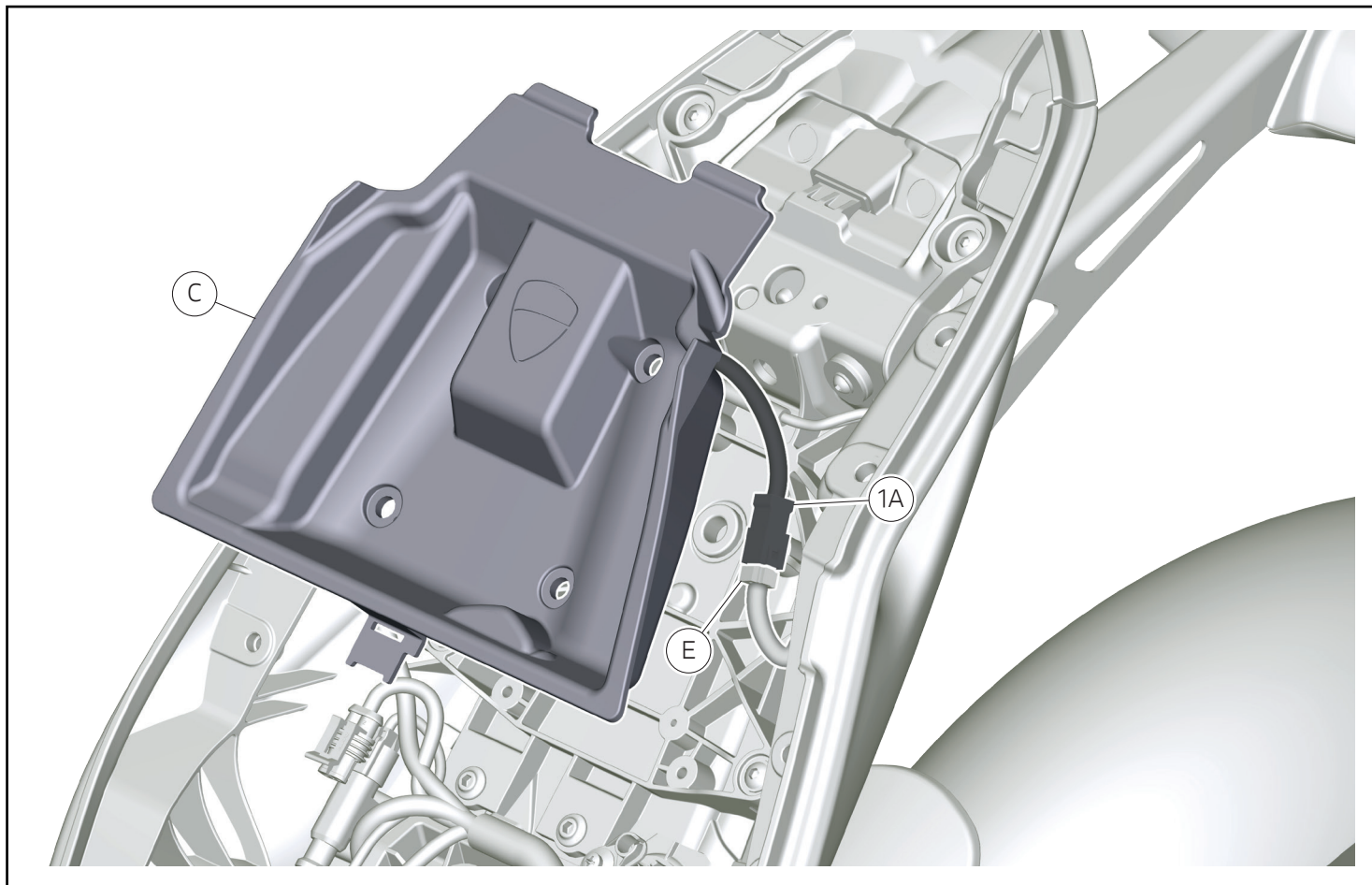

Connessione centralina Bluetooth (Per modelli Monster V2 <MY26)

- Accostare la vaschetta portaoggetti (C) e connettere il connettore (1A) al connettore di predisposizione (E).



Note

Se necessario sistemare le eccedenze di cablaggi utilizzando le fascette in dotazione.

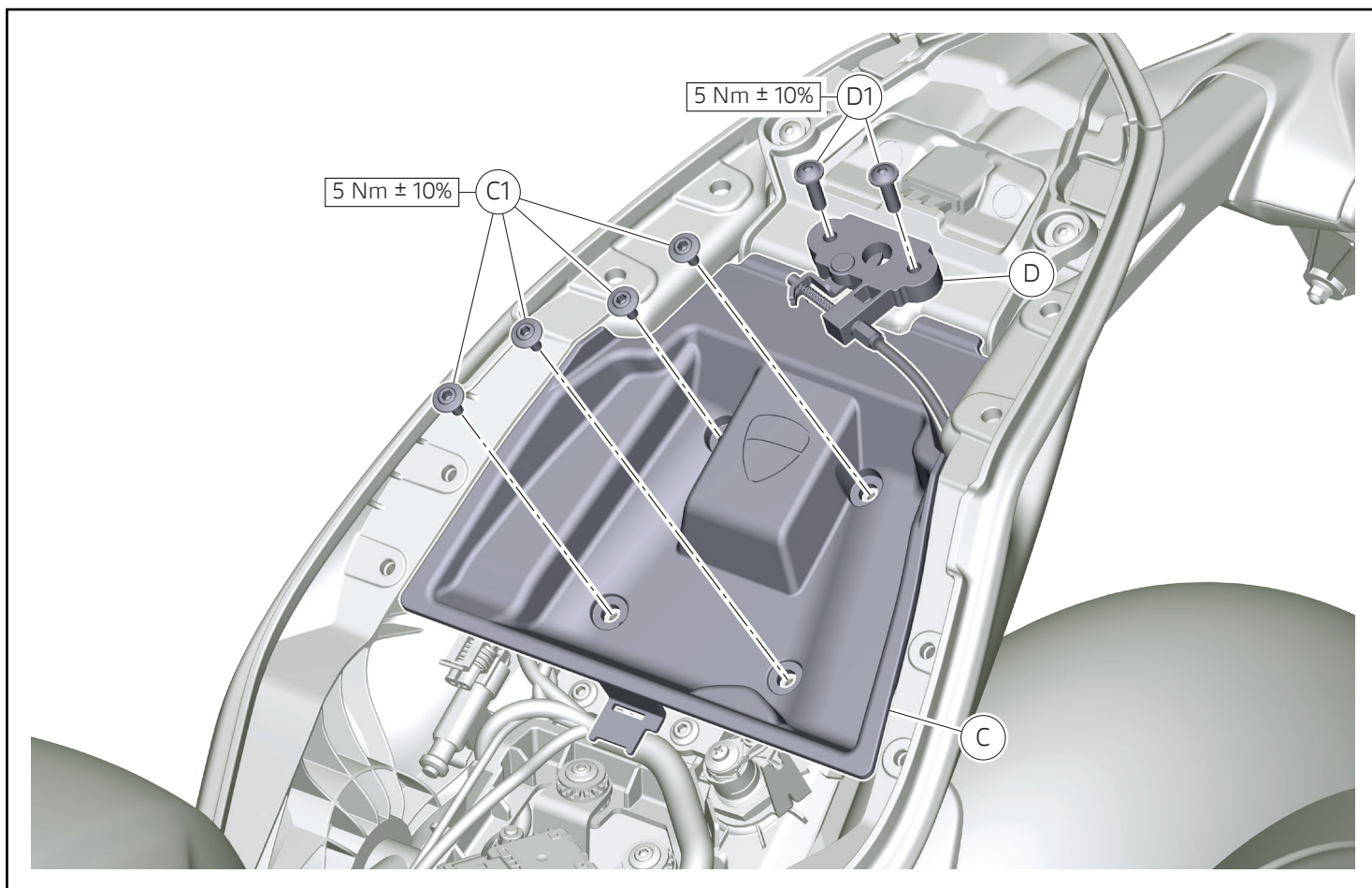

Rimontaggio vaschetta portaoggetti (Per modelli Monster V2 <MY26)

- Posizionare vaschetta portaoggetti (C).
- Impuntare le n.4 viti (C1)
- Serrare alla coppia indicata le n.4 viti (C1).
- Posizionare il meccanismo di blocco sella (D).
- Impuntare le n.2 viti (D1).
- Serrare alla coppia indicata le n.2 viti (D1).

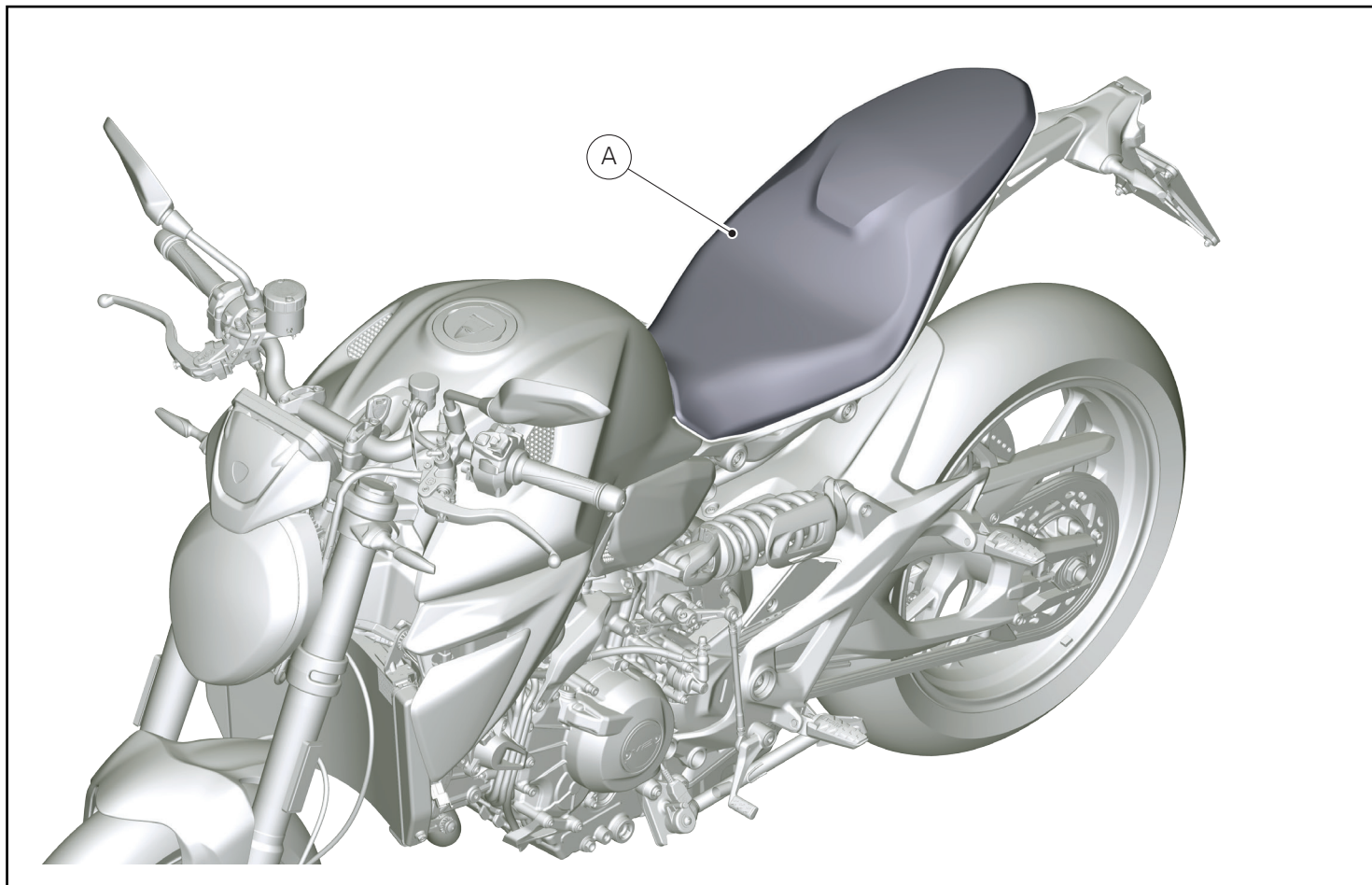

Rimontaggio sella (Per modelli Monster V2 <MY26)

- Per la procedura di montaggio della sella (A) fare riferimento a quanto riportato sul manuale officina alla sezione "Montaggio sella".

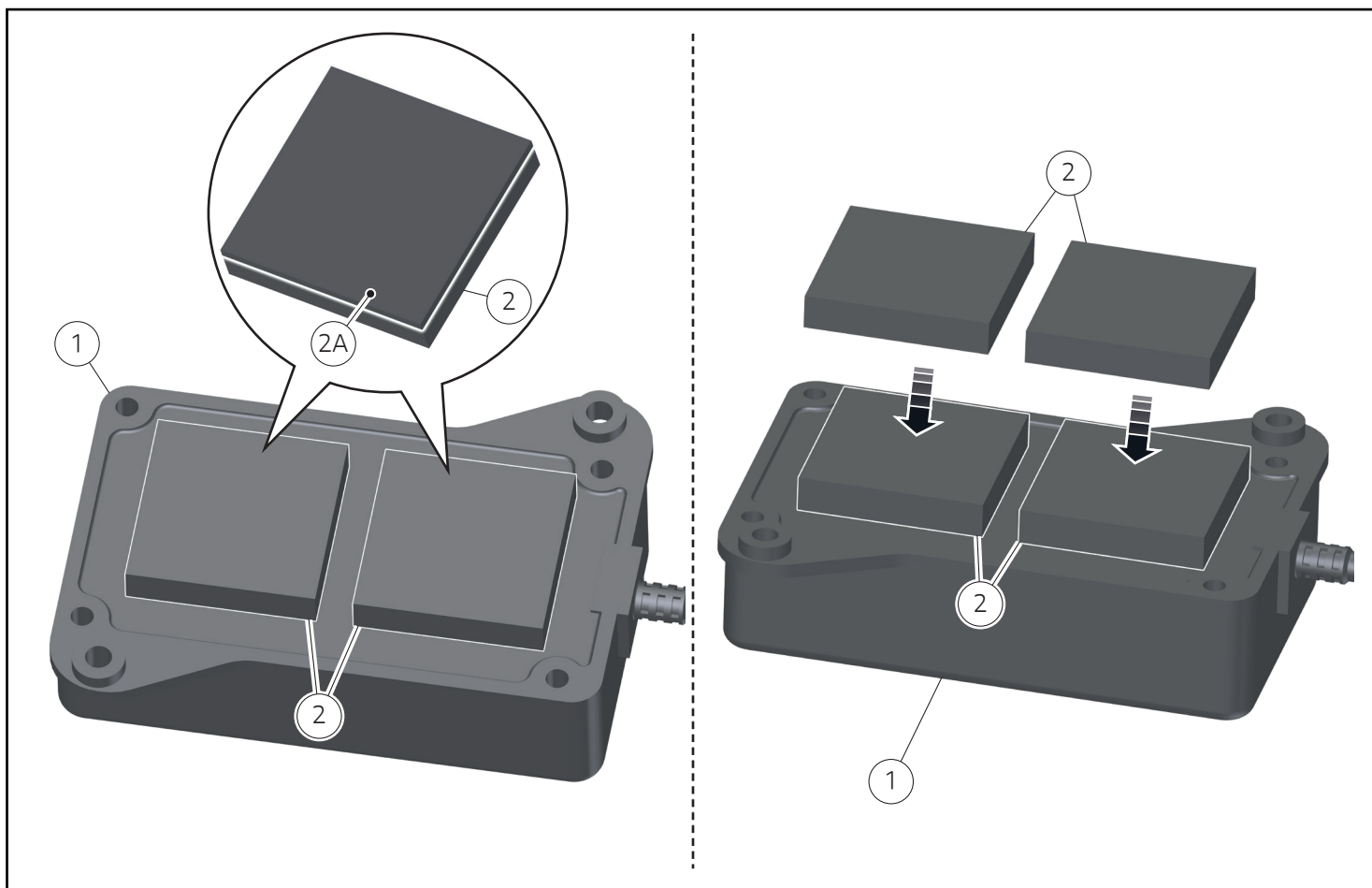

Premontaggio centralina Bluetooth (Per modelli Hypermotard V2 <MY26)

- Pulire con alcol isopropilico la superficie interessata della centralina Bluetooth (1).
- Rimuovere la pellicola protettiva (2A) dai n.2 Dual lock (2).
- Evitando di toccare con le dita la parte adesiva, incollare i n.2 Dual lock (2) nella centralina Bluetooth (1).
- Ancorare ulteriori n.2 Dual lock (2) sui n.2 Dual lock (2) incollati in precedenza sulla centralina Bluetooth (1).

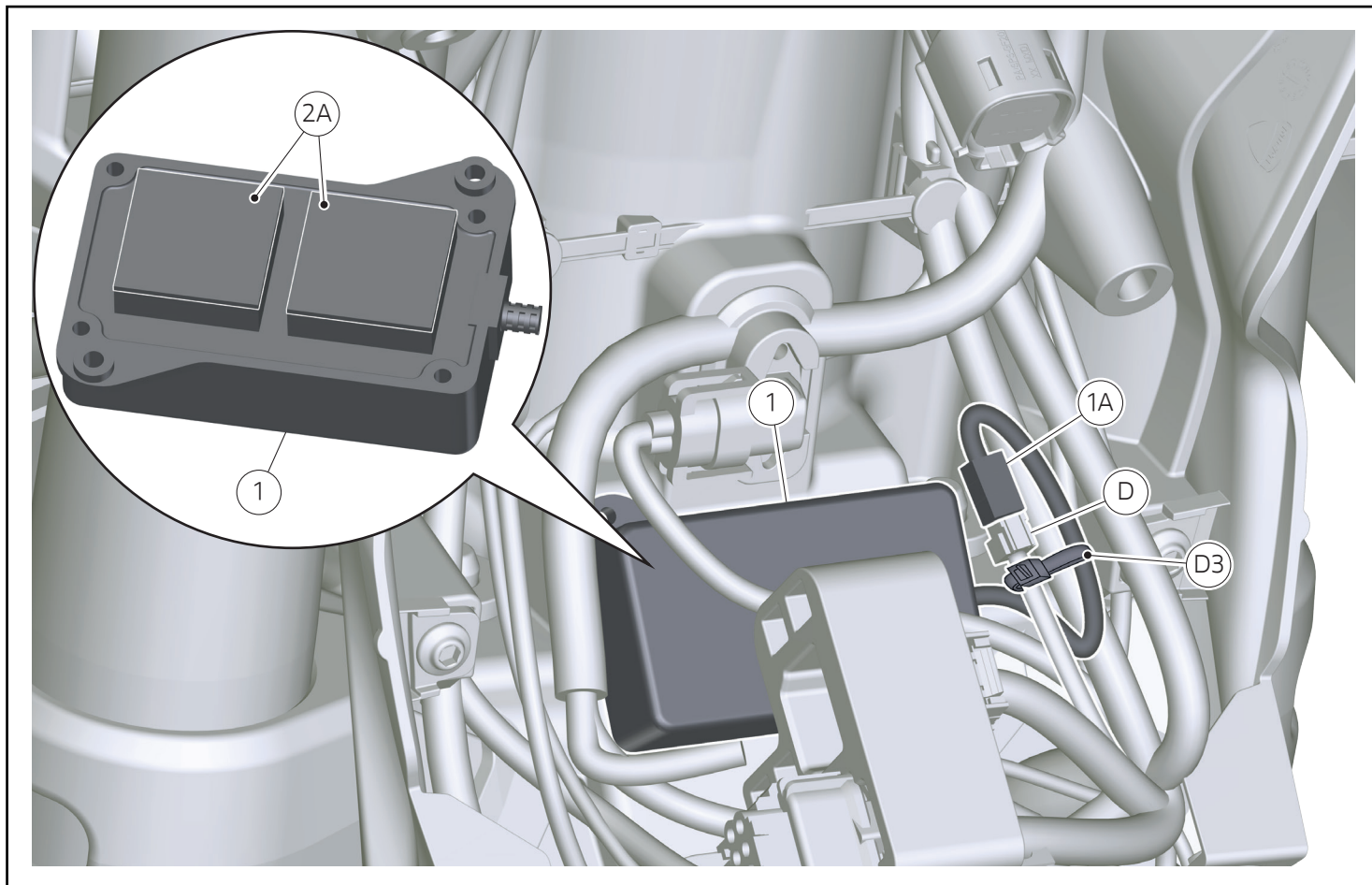

Montaggio centralina Bluetooth (Per modelli Hypermotard V2 <MY26)

- Pulire con alcol isopropilico la superficie interessata della struttura convogliatore.
- Rimuovere la pellicola protettiva (2A) dai n.2 Dual lock.
- Evitando di toccare con le dita la parte adesiva, incollare la centralina Bluetooth (1) nella posizione indicata nell'immagine.
- Collegare il connettore (1A) al connettore di predisposizione (D).
- Sistemare l'eventuale eccedenza di cavo e applicare una fascetta in nylon (D3).

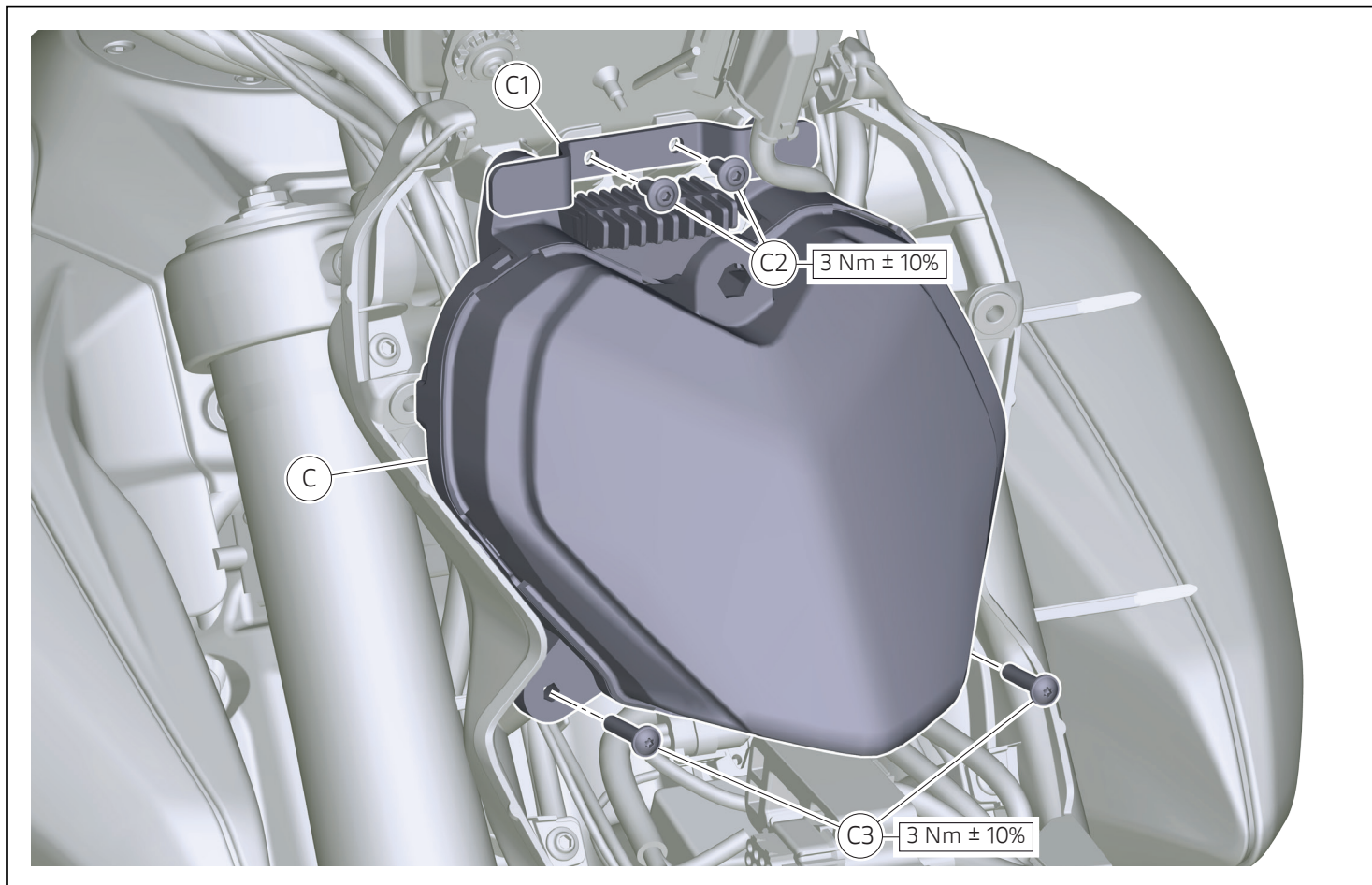

Rimontaggio fanale anteriore (Per modelli Hypermotard V2 <MY26)

- Accostare il fanale anteriore (C) e ricollegare il suo connettore.
- Posizionare il fanale anteriore (C).
- Impuntare le n.2 viti (C3).
- Posizionare la staffa (C1).
- Impuntare le n.2 viti (C2).
- Serrare alla coppia indicata le n.2 viti (C3) e le n.2 viti (C2).

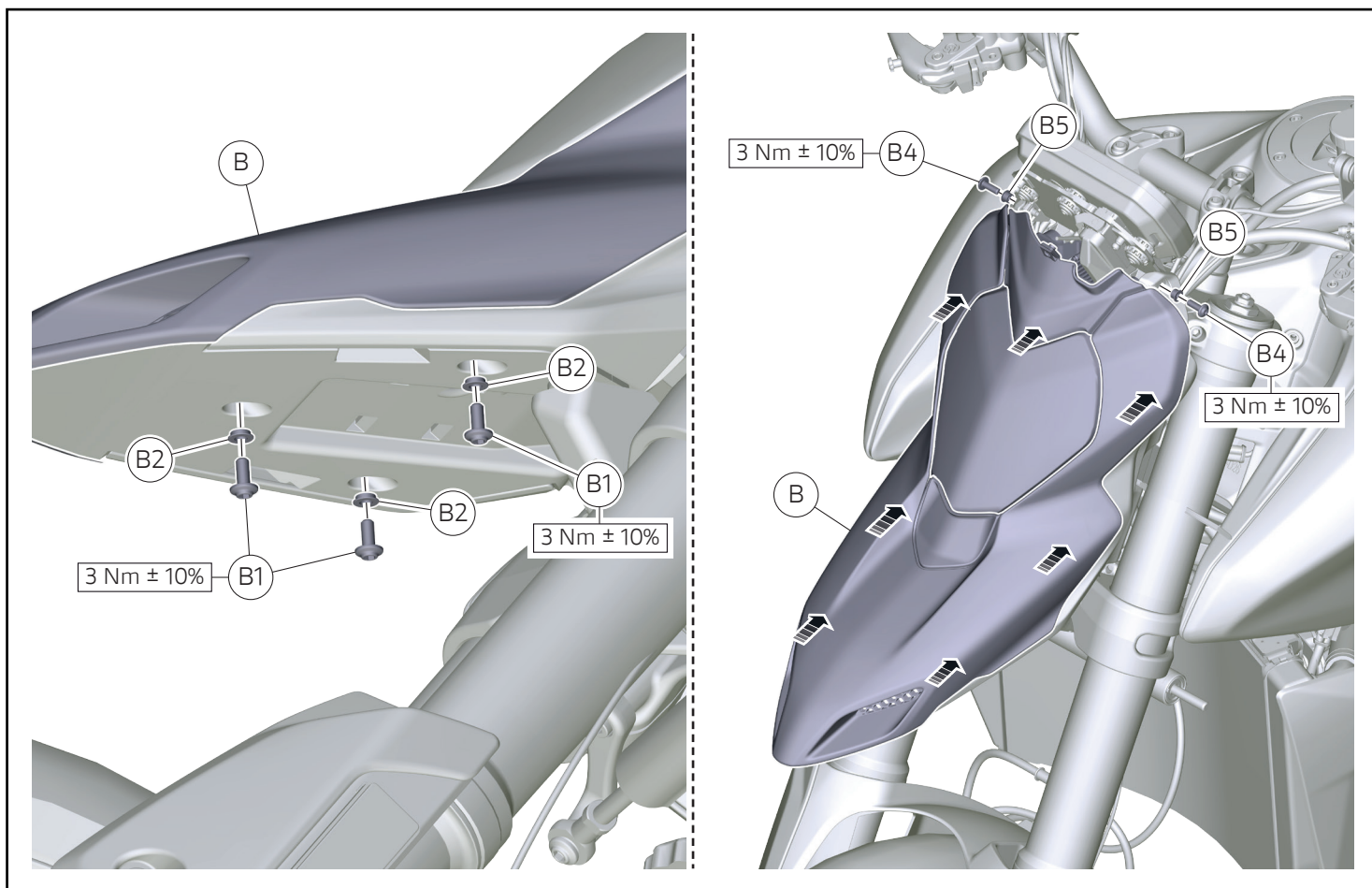

Rimontaggio cover convogliatore (Per modelli Hypermotard V2 <MY26)

- Posizionare la cover convogliatore (B) e applicare una leggera pressione per incastrare i perni al suo interno.
- Infilare i n.2 distanziali (B5) nelle n.2 viti (B4) e impuntare.
- Infilare i n.3 distanziali (B2) nelle n.3 viti (B1) e impuntare.
- Serrare alla coppia indicata le n.2 viti (B4).
- Serrare alla coppia indicata le n.3 viti (B1).

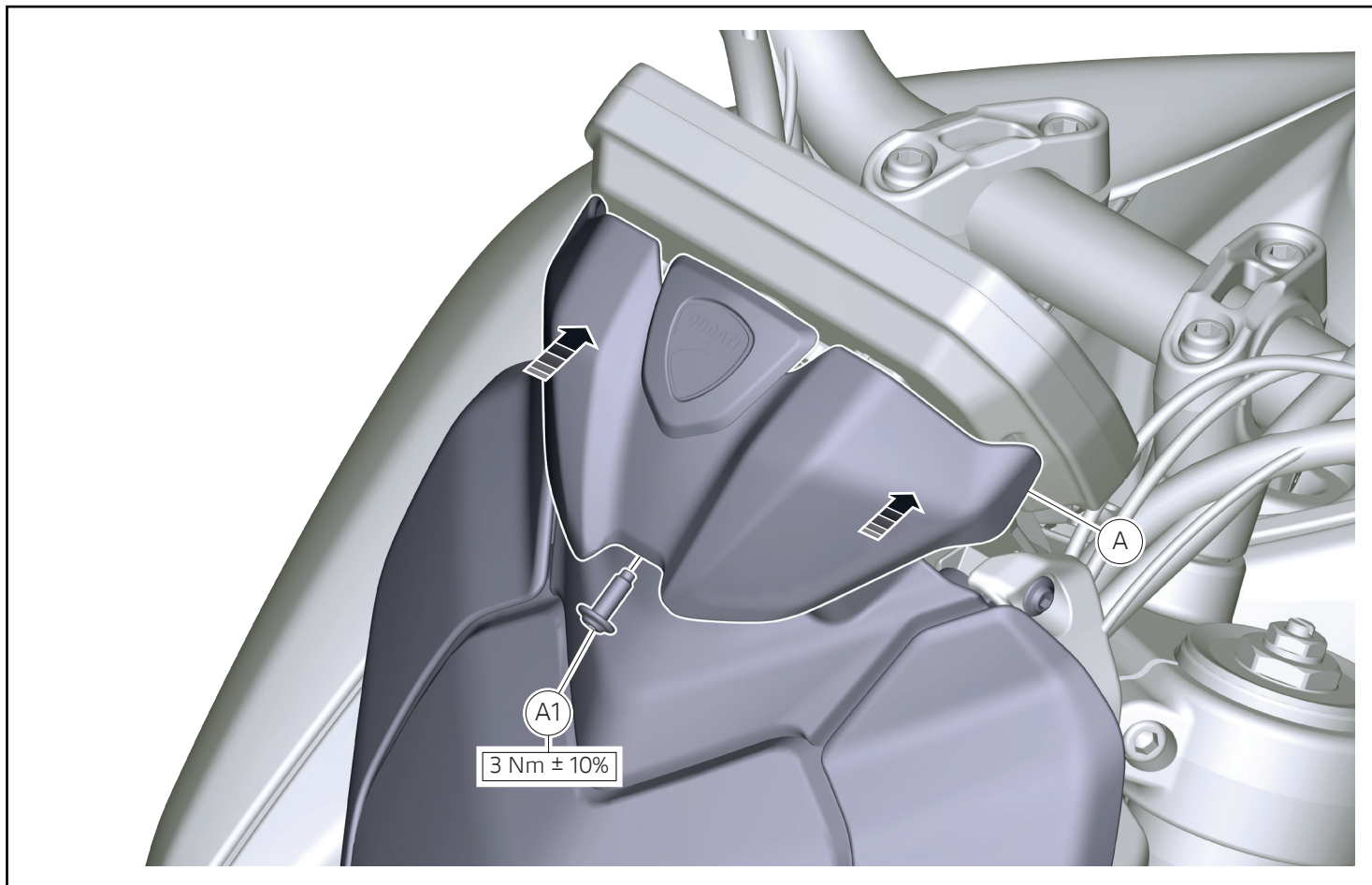

Rimontaggio cover cruscotto (Per modelli Hypermotard V2 <MY26)

- Montare la cover cruscotto (A) e applicare una leggera pressione per incastrare i commini sul retro.
- Impuntare la vite (A1).
- Serrare alla coppia indicata la vite (A1).

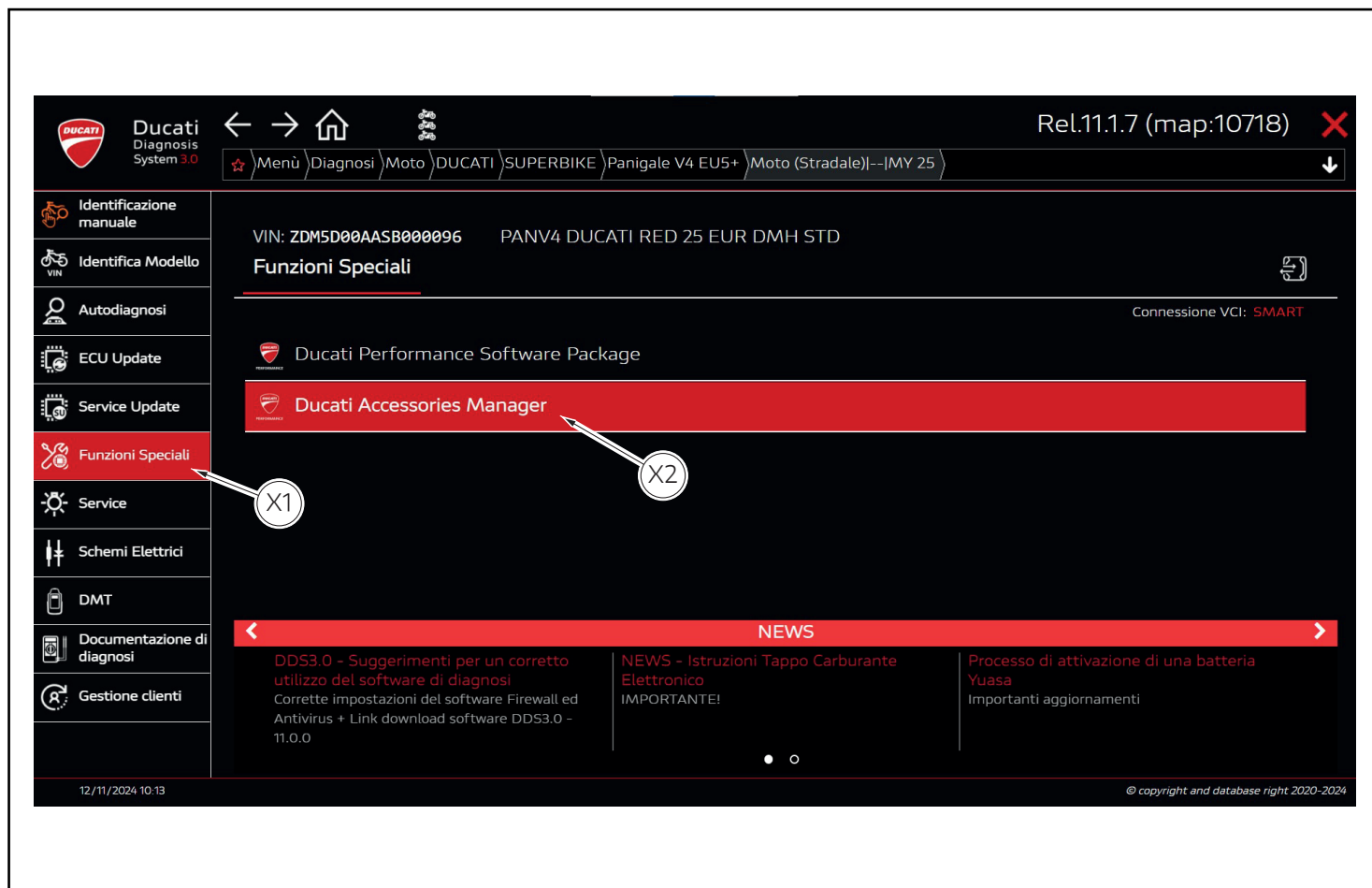

Montaggiocomponenti set
 (Per modelli Panigale V4 <MY25, Panigale V2 <MY25)
 (Per modelli Streetfighter V4 <MY25, Streetfighter V2 <MY25)
 (Per modelli Multistrada V2 <MY25)
 (Per modelli Monster V2 <MY26)
 (Per modelli Hypermotard V2 <MY6)

Importante

Verificare, prima del montaggio, che tutti i componenti risultino puliti e in perfetto stato. Adottare tutte le precauzioni necessarie per evitare di danneggiare qualsiasi parte nella quale ci si trova ad operare.

Importante

Per i modelli per ui è previsto l'abbinamento obbligatorio con il Set Supporto per montaggio DMS, fare riferimento all'istruzione dedicata per il mntaggio e successivamente procedere con l'attivazione dell'accessorio.

Attivazione/Disattivazione

Attenzione

Collegare il mantenitoe di carica al motoveicolo in modo da effettuare la procedura senza sbalzi o cali di tensione.

Attenzione

Prima di proseguire con l'attivazione della centralina DMS, è necessario verificare eventuali aggiornamenti del software.

Attenzione

Verificare che il nome del modello e il VIN (veichle identification number) corrispondano al veicolo scelto.

- Selezionare dal menù sulla sinistra la scheda "Funzioni Speciali" (X1).
- Selezionare la funzione "Ducati Accessories Manager" (X2).

The screenshot displays the Ducati Diagnosis System 3.0 interface. At the top, the header includes the Ducati logo, 'Ducati Diagnosis System 3.0', navigation icons, and the version 'Rel.11.1.7 (map:10718)'. The breadcrumb trail shows: Menù > Diagnosi > Moto > DUCATI > SUPERBIKE > Panigale V4 EU5+ > Moto (Stradale) -- [MY 25].

The left sidebar contains the following menu items: Identificazione manuale, Identifica Modello, Autodiagnosi, ECU Update, Service Update, Funzioni Speciali (highlighted), Service, Schemi Elettrici, DMT, Documentazione di diagnosi, and Gestione clienti.

The main content area shows the VIN: ZDM5D00AASB000096 and PANV4 DUCATI RED 25 EUR DMH STD. Below this, the 'Funzioni Speciali' section is active, displaying 'Ducati Performance Software Package' and 'Ducati Accessories Manager'. Under 'Ducati Accessories Manager', 'Bike Configuration' is highlighted with a white arrow and a circular callout containing 'X3'. A 'NEWS' section at the bottom contains three items: 'DDS3.0 - Suggerimenti per un corretto utilizzo del software di diagnosi', 'NEWS - Istruzioni Tappo Carburante Elettronico IMPORTANTE!', and 'Processo di attivazione di una batteria Yuasa'.

At the bottom left, the date and time are '12/11/2024 10:20'. At the bottom right, the copyright notice reads '© copyright and database right 2020-2024'.

- Selezionare "Bike Configuration" (X3).

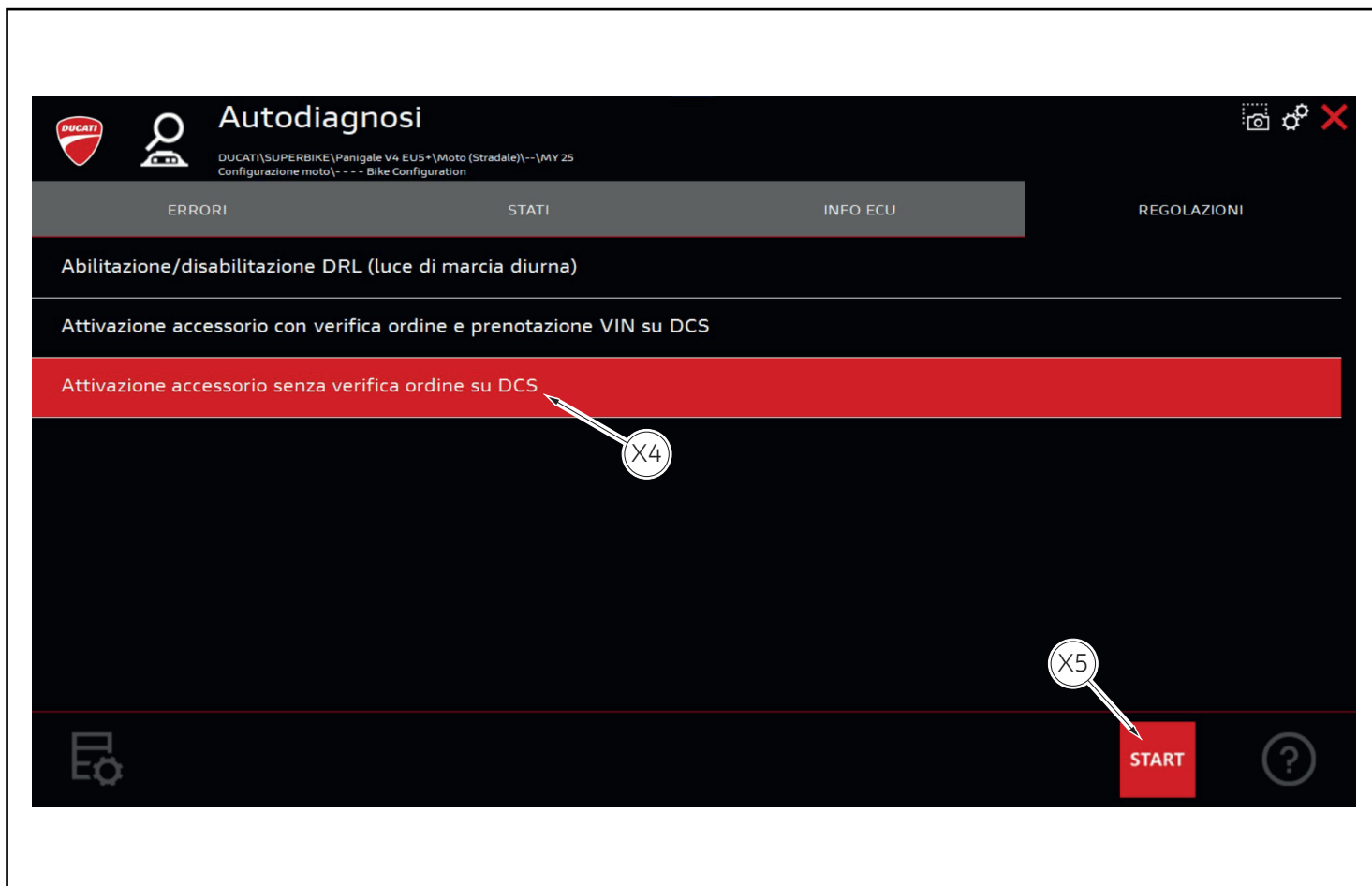

- Selezionare "Attivazione accessorio senza verifica ordine su DCS" (X4).
- Premere successivamente il pulsante "Start" (X5).

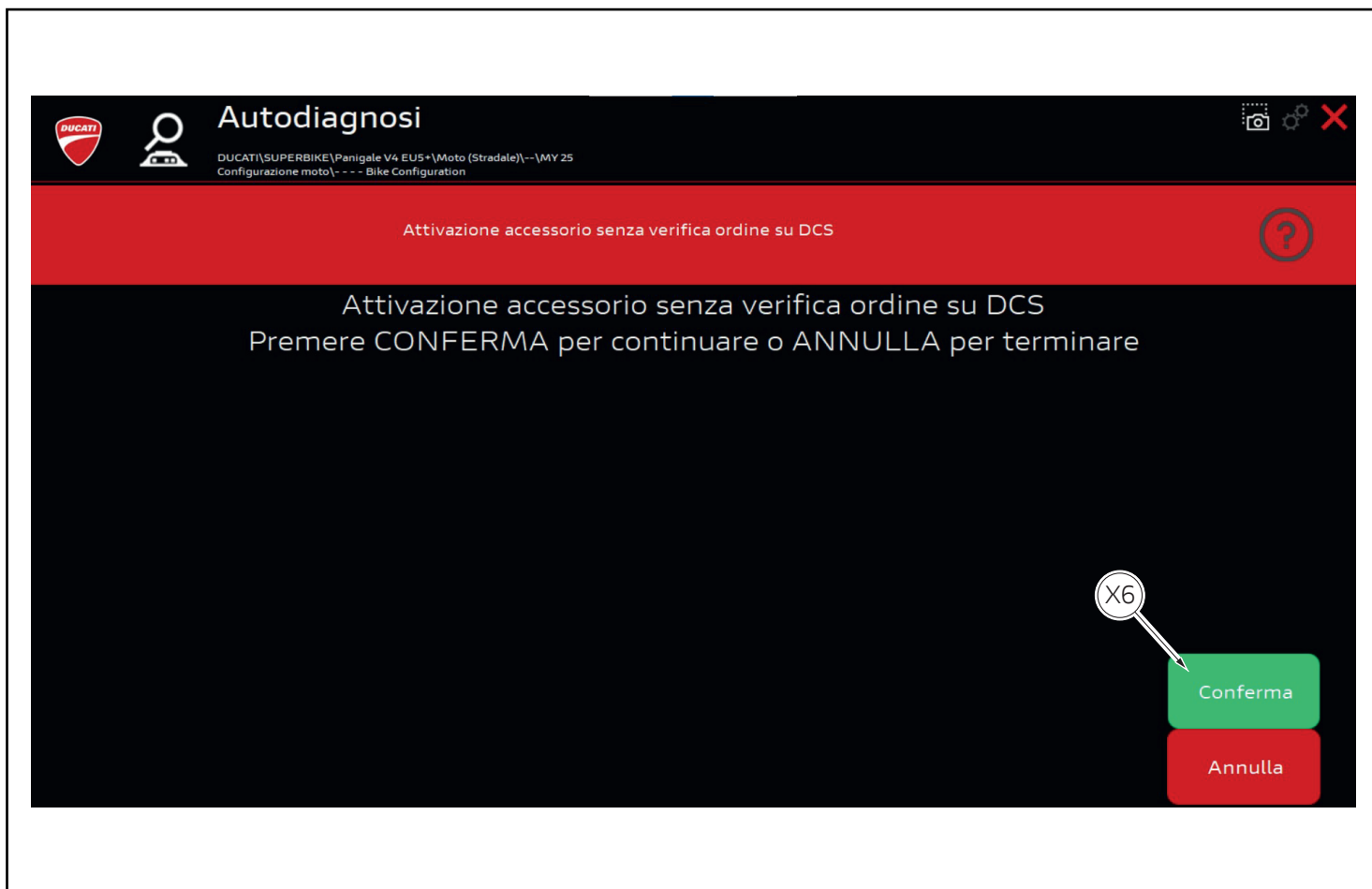

- Confermare  scelta selezionando il pulsante "Conferma" (X6).

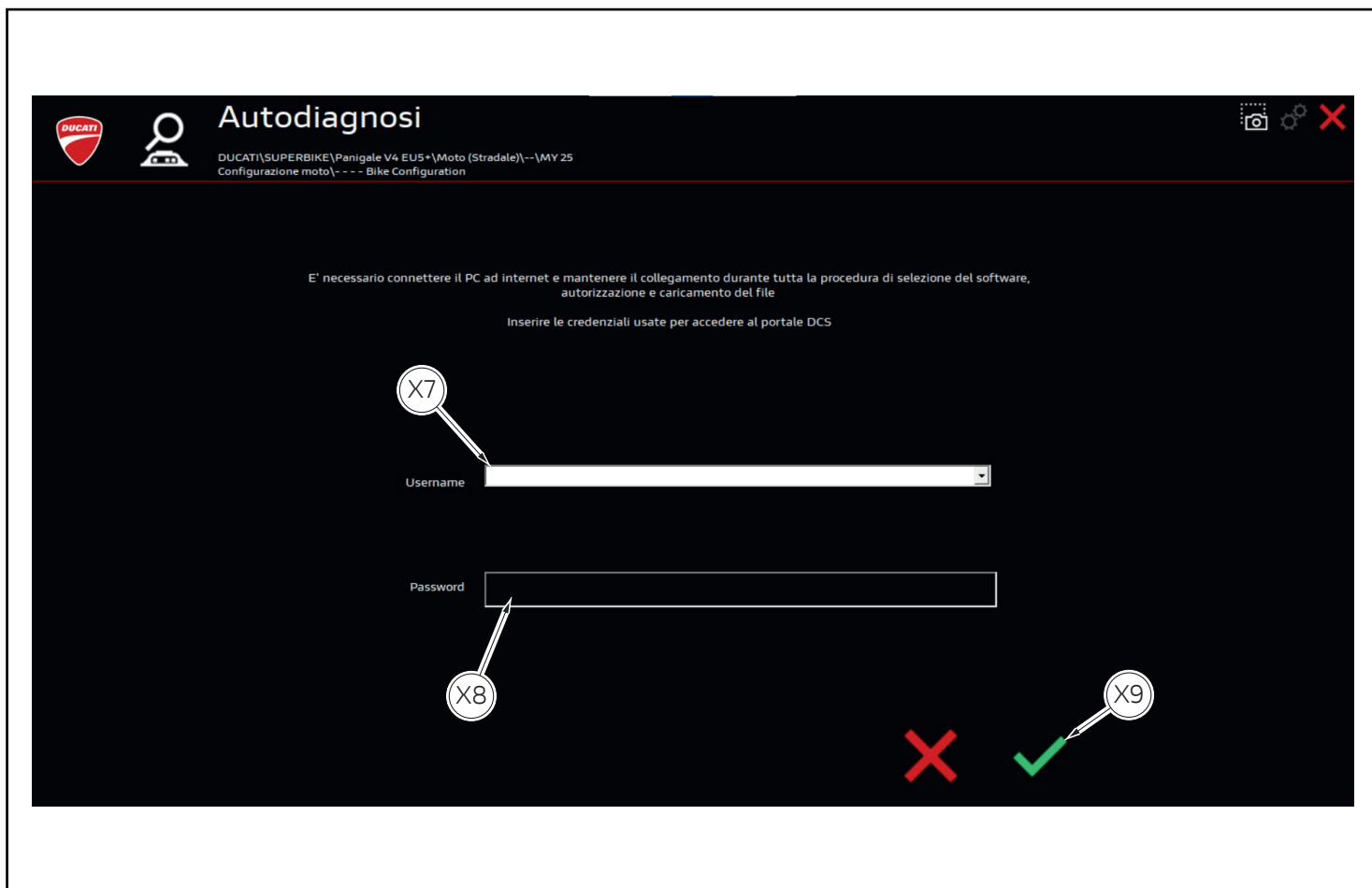

- Immettere l'Username (X7).
- Immettere la Password (X8).
- Confermare premendo il pulsante (X9).

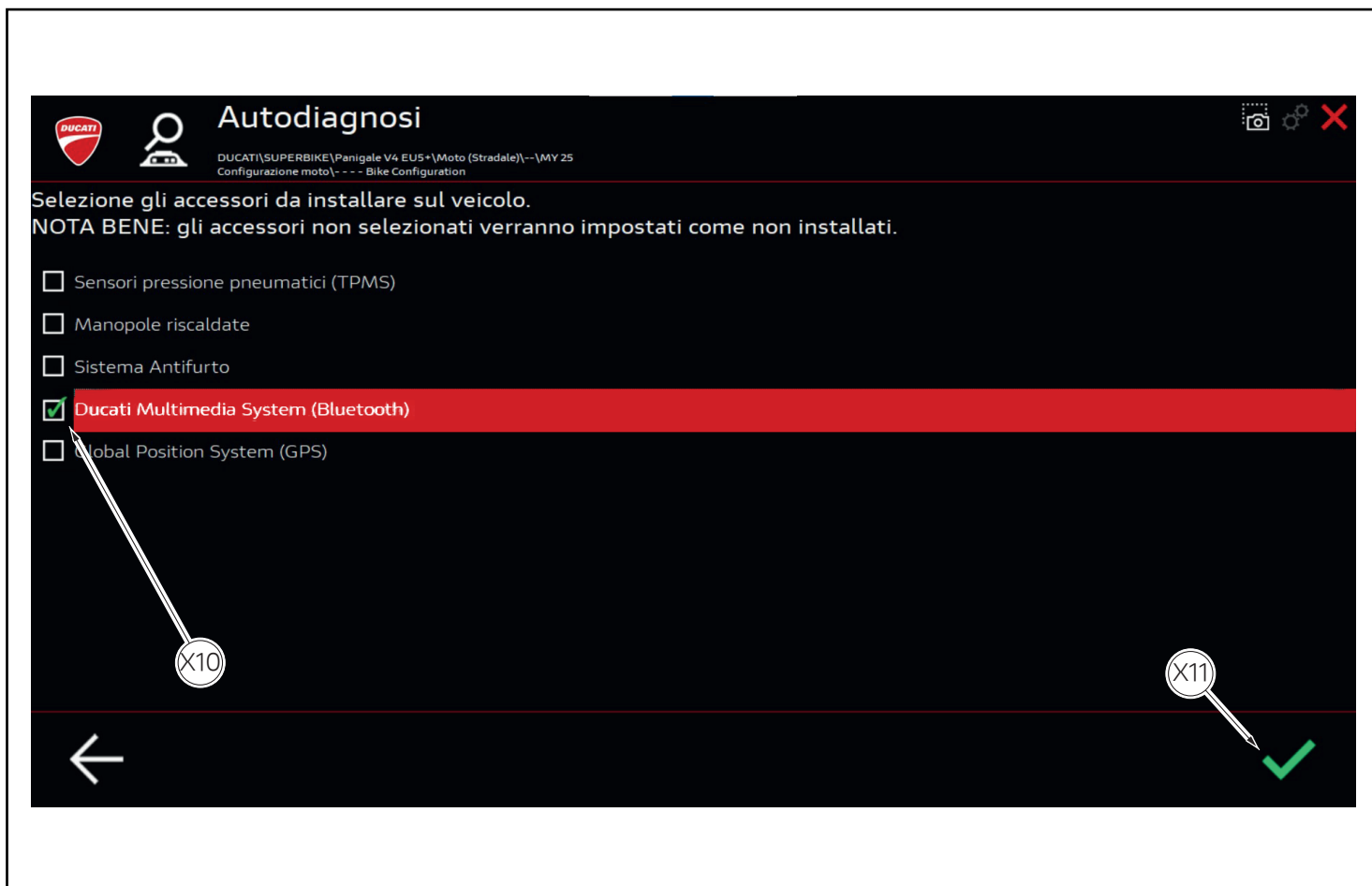

- Selezionare mettendo la spunta verde il "Ducati Multimedia System (Bluetooth)" (X10).

Importante

Non rimuovere eventuali spunte esistenti e non aggiungerne altre al di fuori dell'accessorio scelto.

- Confermare la scelta con il pulsante (X11).

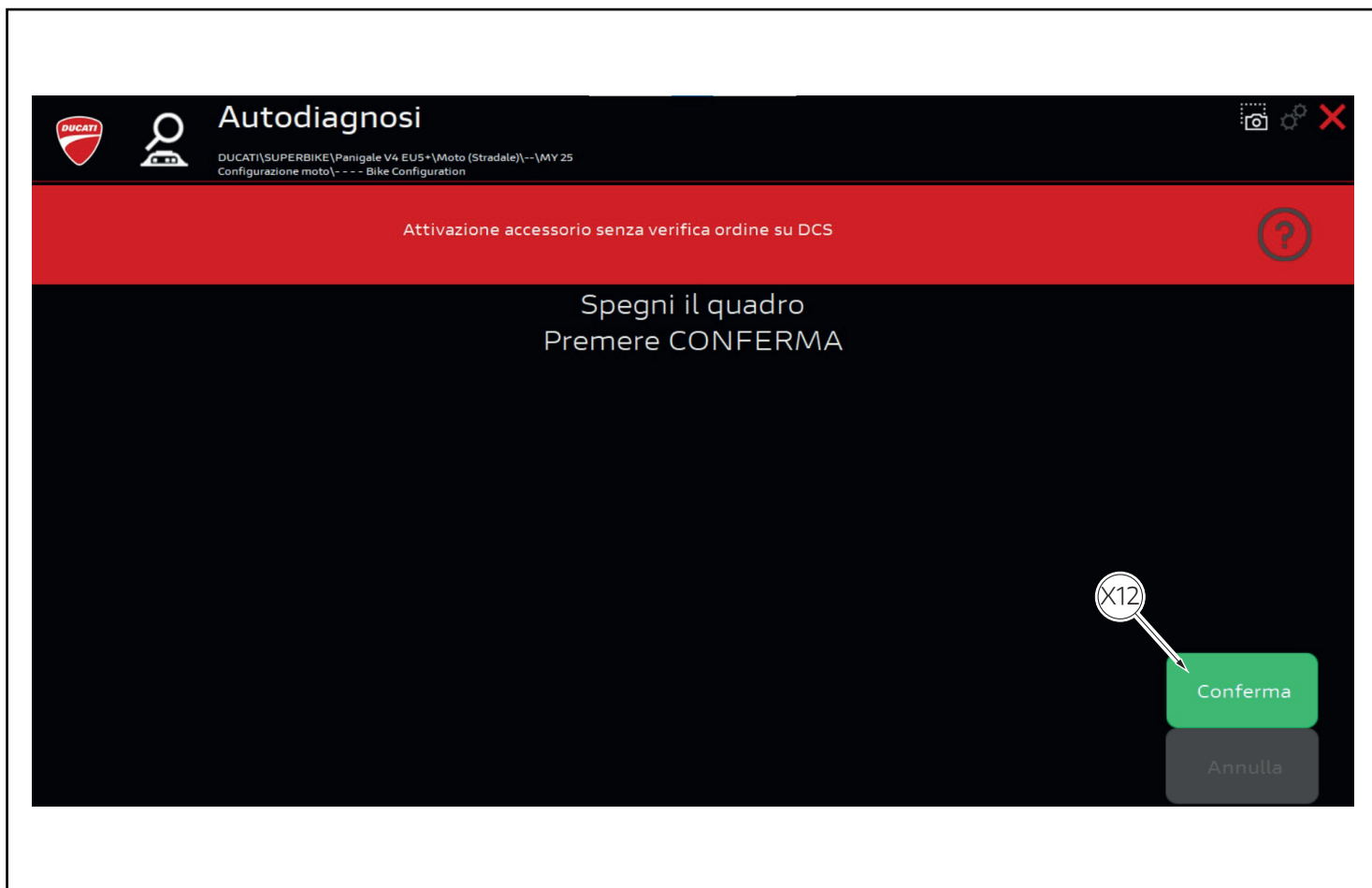

- Spegnerne il quadro strumenti.
- Premere il pulsante "Conferma" (X12).

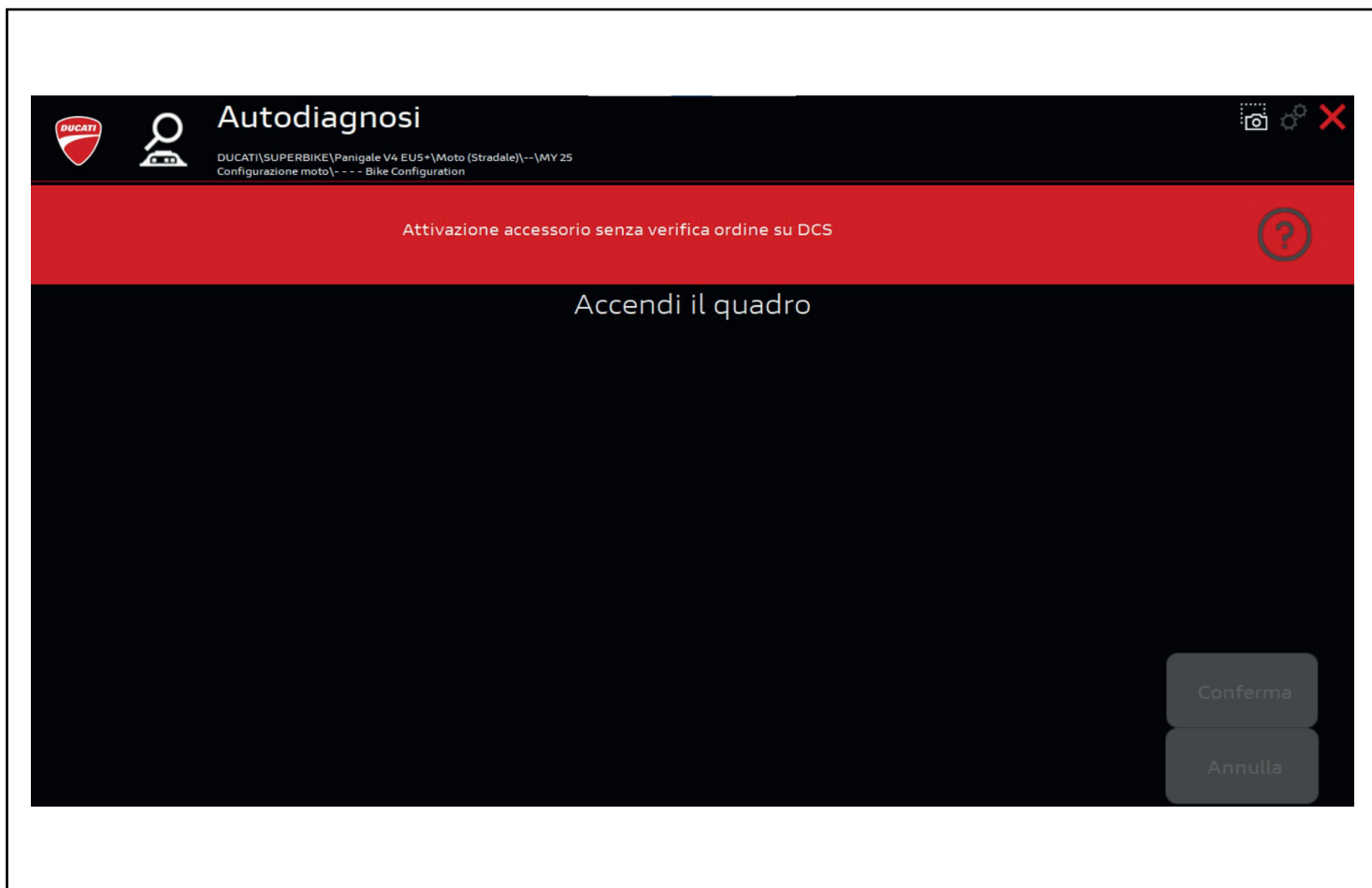

- Accendere il quadro strumenti.

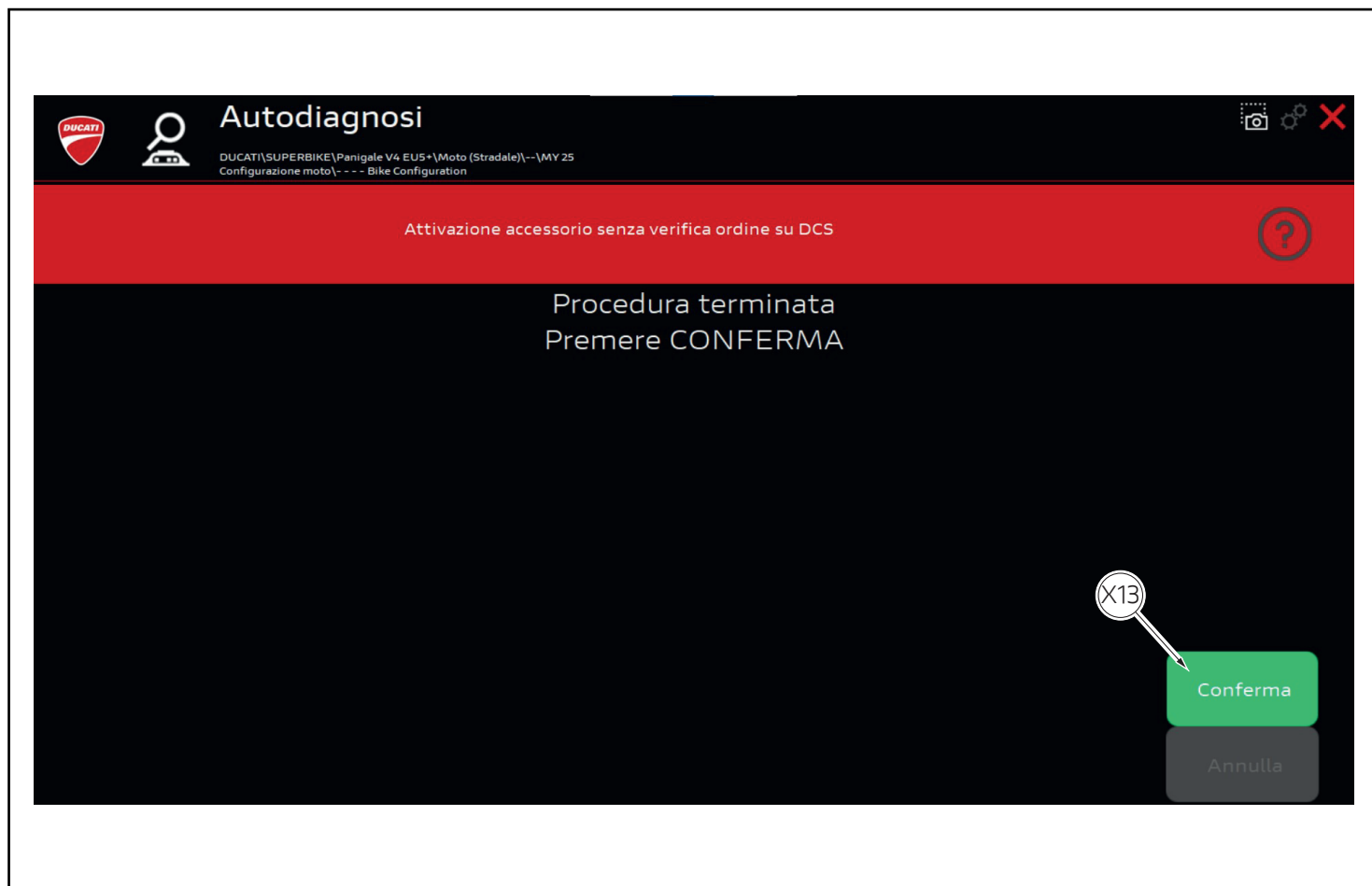

- Premere il pulsante "Conferma" (X13)

レース専用部品 ご注文書

ご注文商品

1	P/N	商品名
2	P/N	商品名
3	P/N	商品名
4	P/N	商品名
5	P/N	商品名

お客様ご記入欄

私は上記レース専用部品を下記車両に装着し、サーキット走行のみに利用し、一般公道には利用しません。

車台番号 ZDM

モデル名

お客様署名

ご注文日

ドウカティ正規ネットワーク店記入欄

お客様に上記レース専用部品を販売し、レース専用部品のご利用方法を説明いたしました。

販売店署名

販売日

年

月

日

販売店様へお願い

- 上記ご記入の上、弊社アフターセールス部までFAXしてください。FAX : 03 - 6692 - 1317
- 取り付け車両 1台に 1枚でご使用ください。

Ducati Multimedia System (DMS) / Ducati Multimedia System (DMS) / Ducati Multimedia System (DMS) / Ducati Multimedia System (DMS) / Ducati Multimedia System (DMS) / 杜卡迪多媒体系统 (DMS) / Ducati Multimedia System (DMS) / ドゥカティマルチメディアシステム (DMS) - 96681148AA

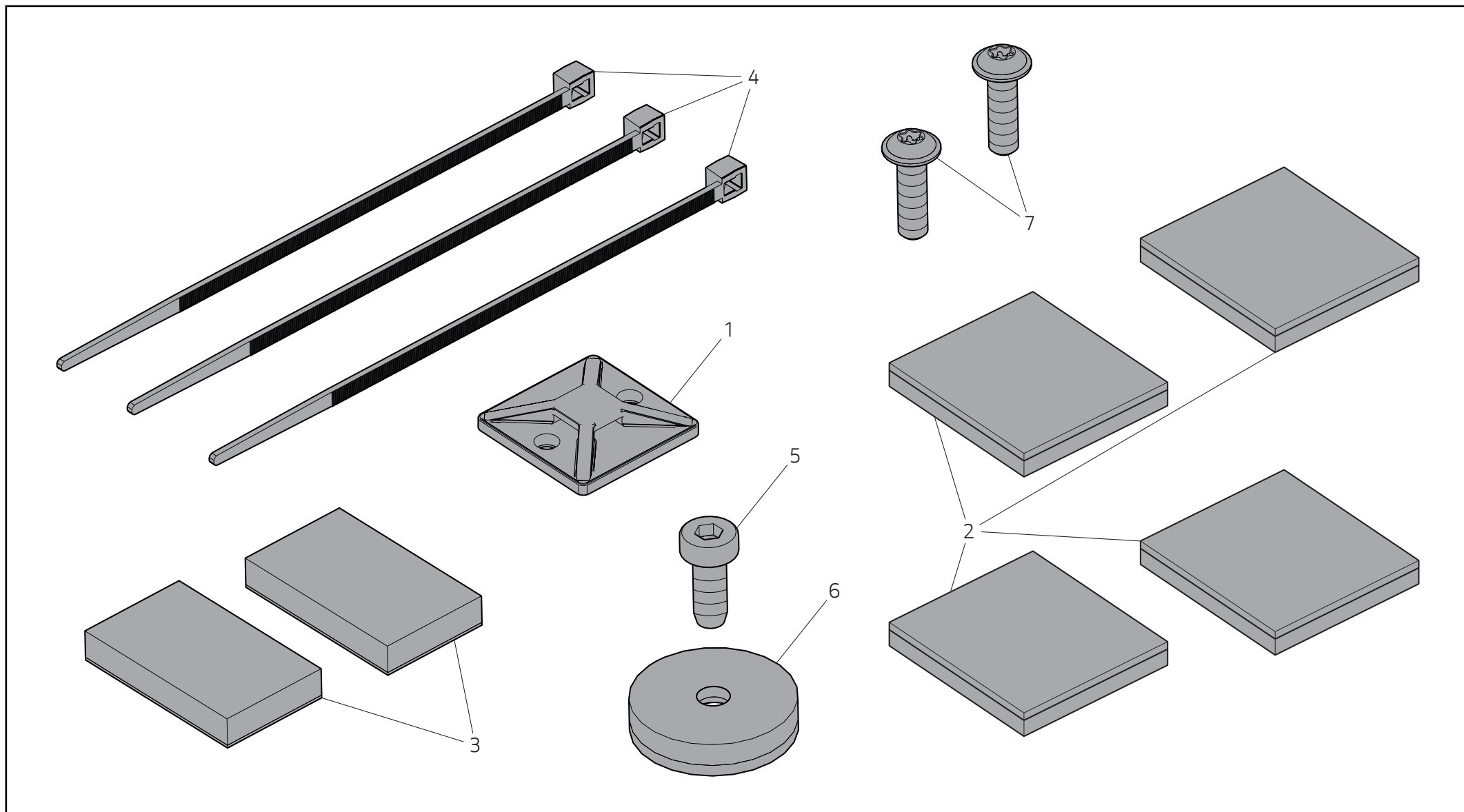

Pos.	Cod.	Denominazione	Name	Dénomination	Bezeichnung	Denominação	名称	Denominación	名称	Q.ty
1	75841061A	Porta fascetta adesivo	Adhesive tie guide	Support adhésif collier serre-flex	Klebeband für Kabelbinderdurchzug	Porta braçadeira adesivo	扎带粘贴架	Porta abrazadera adhesiva	粘着式クランプホルダー	1
2	85042242A	Dual lock	Dual lock	Dual lock	Dual Lock	Dual lock	双锁	Dual lock	デュアルロック	4
3	85042481A	Dual lock	Dual lock	Dual lock	Dual Lock	Dual lock	双锁	Dual lock	デュアルロック	2
4	74140381A	Fascetta in nylon	Nylon tie	Collier serre-flex en nylon	Nylon-Kabelbinder	Braçadeira de nylon	尼龙扎带	Abrazadera de nylon	ナイロンクランプ	3
5	77354623B	Vite TCEIR M4x10	Hex socket low cap head screw M4x10	Vis à tête cylindrique à six pans creux bas M4x10	Zylinderschraube mit Innensechskant und niedrigem Kopf M4x10	Parafuso de cabeça cilíndrica baixa com sextavado interno M4x10	内六角短圆柱头螺钉 M4x10	Tornillo de cabeza cilíndrica rebajada con hexágono empotrado M4x10	凹型六角穴付き低頭ソケットヘッドスクリューM4x10	1
6	85010141A	Fissaggio rapido dual lock	Dual lock quick fastener	Fixation rapide dual lock	Dual Lock-Schnellbefestigung	Fixação rápida dual lock	双锁快速固定装置	Fijación rápida dual lock	デュアルロッククイックファスナー	1
7	77440111A	Vite autofilettante	Self-tapping screw	Vis auto-taraudeuse	Selbstschneidende Schraube	Parafuso autorroscante	自攻螺钉	Tornillo autorroscante	セルフタッピングスクリュー	2