



Istruzioni per la corretta visualizzazione



In ottica di sostenibilità, Ducati consiglia di visualizzare questa istruzione su supporto digitale. Per la corretta visualizzazione dell'istruzione procedere con i seguenti passaggi: 1) Effettuare il download dell'istruzione. 2) Aprire il file PDF con un software adeguato. 3) Selezionare la lingua. 4) Se necessario stampare.



Instructions for proper viewing



With a view to sustainability, Ducati recommends displaying this instruction on a digital media. To correctly view the instructions, follow these steps: 1) Download the instruction. 2) Open the PDF file with a suitable software. 3) Select the language. 4) Print if necessary.



Instructions d'affichage correct



Dans un souci de durabilité, Ducati recommande de consulter cette instruction sur un support numérique. Pour l'affichage correct des instructions, effectuer les étapes suivantes : 1) Télécharger l'instruction. 2) Ouvrir le fichier PDF avec un logiciel approprié. 3) Sélectionner la langue. 4) Imprimer, le cas échéant.



Anleitung zur korrekten Anzeige



Im Sinne der Nachhaltigkeit empfiehlt Ducati, diese Anleitung auf einem digitalen Datenträger zu lesen. Um die Anleitung korrekt anzuzeigen, wie folgt vorgehen: 1) Die Anleitung herunterladen. 2) Die PDF-Datei mit entsprechender Software öffnen. 3) Die Sprache wählen. 4) Falls erforderlich drucken.



Instruções para a visualização correta



Do ponto de vista da sustentabilidade, a Ducati recomenda visualizar estas instruções em suporte digital. Para a visualização correta das instruções, proceda com as seguintes etapas: 1) Faça o download das instruções. 2) Abra o ficheiro PDF com um software adequado. 3) Selecione a língua. 4) Se for necessário, imprima.



正确查看说明



为实现可持续发展，杜卡迪建议您在数码媒体上查看此说明书。请按照以下步骤，正确查看说明：1) 下载说明书。2) 使用合适的软件打开 PDF 格式的文件。3) 选择语言。4) 如有必要，可以打印出来。



Instrucciones para la visualización correcta



In ottica di sostenibilità, Ducati consiglia di visualizzare questa istruzione su supporto digitale. Per la corretta visualizzazione dell'istruzione procedere con i seguenti passaggi: 1) Effettuare il download dell'istruzione. 2) Aprire il file PDF con un software adeguato. 3) Selezionare la lingua. 4) Se necessario stampare.



正しく表示するための手順



持続可能性の観点から、Ducatiでは本説明書をデジタル形式でご利用になられることをお勧めしております。説明を正しく表示するには、以下の手順に従ってください。1) 説明書をダウンロードする。2) 適切なソフトウェアでPDFファイルを開く。3) 言語を選択する。4) 必要な場合は、印刷する。

Supporto per montaggio antifurto, TPMS e DMS - 96681841AA

Simbologia

Per una lettura rapida e razionale sono stati impiegati simboli che evidenziano situazioni di massima attenzione, consigli pratici o semplici informazioni. Prestare molta attenzione al significato dei simboli, in quanto la loro funzione è quella di non dovere ripetere concetti tecnici o avvertenze di sicurezza. Sono da considerare, quindi, dei veri e propri "promemoria". Consultare questa pagina ogni volta che sorgeranno dubbi sul loro significato.



Attenzione

La non osservanza delle istruzioni riportate può creare una situazione di pericolo e causare gravi lesioni personali e anche la morte.



Importante



Indica la possibilità di arrecare danno al veicolo e/o ai suoi componenti se le istruzioni riportate non vengono eseguite.



Note

Fornisce utili informazioni sull'operazione in corso.

Riferimenti

	Veicolo
 + rif. alfabetico (Es. A)	Componenti OEM
 + rif. numerico (Es. 1)	Componenti set Performance

Tutte le indicazioni destro o sinistro si riferiscono al senso di marcia del motociclo.

Avvertenze generali



Attenzione

Il montaggio di questo accessorio richiede la disponibilità di attrezzature e competenze tecniche specifiche, oltre al rispetto delle coppie di serraggio indicate dal costruttore (ove necessario).

Un montaggio non corretto può compromettere la sicurezza della tua moto ed eventualmente invalidare la garanzia sui componenti legati all'errata installazione.

Per questo motivo, per l'installazione, si raccomanda di rivolgersi sempre a un concessionario o a un'officina autorizzata Ducati.



Attenzione

Le operazioni riportate nelle pagine seguenti se non eseguite a regola d'arte possono pregiudicare la sicurezza del pilota.



Note

Documentazione necessaria per eseguire il montaggio del Set è il Manuale Officina, relativo al modello di moto in vostro possesso.



Note

Nel caso fosse necessaria la sostituzione di un componente del set consultare la tavola ricambi allegata.

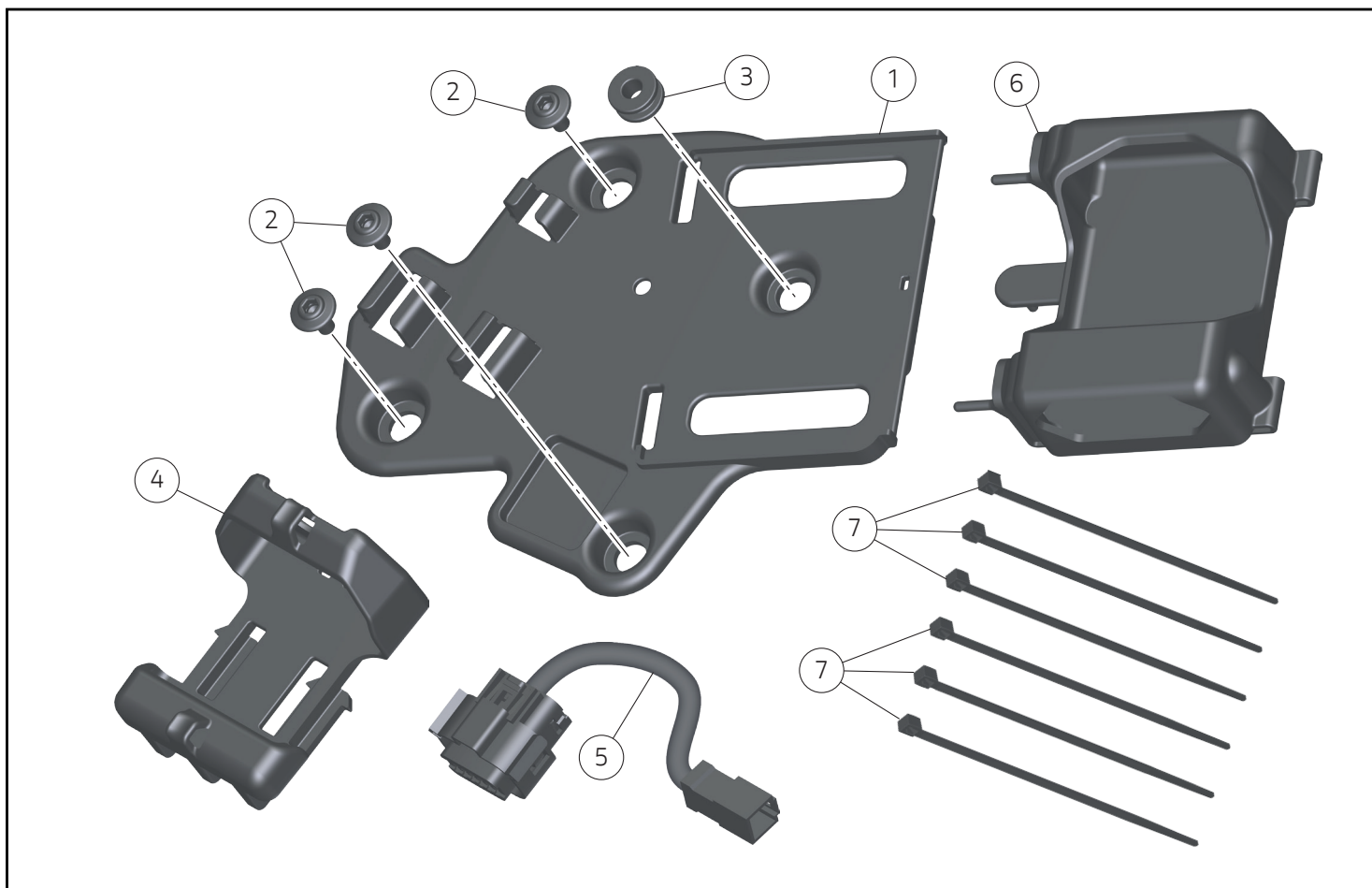

Importante

Il Set Supporto per montaggio antifurto, TPMS e DMS è da abbinare a una o più delle seguenti configurazioni:

- Set Centralina e coppia di sensori di pressione (TPMS)
- Set Antifurto
- Set Ducati Multimedia System (DMS), solo se abbinato con Set Centralina e coppia di sensori di pressione (TPMS) oppure Set Antifurto

Importante

La sola installazione del Set Set Ducati Multimedia System (DMS) viene illustrata nell'Istruzione dedicata.

Importante

I componenti del Set possono essere soggetti ad aggiornamenti; consultare il DCS (Dealer Communication System) per avere informazioni sempre aggiornate.

Attenzione

Prima di procedere con l'installazione dell'accessorio, verificare la completezza del set e la conformità di ogni singolo componente.

Pos.	Cod.	Denominazione	Q.tà
1	96611101A	Supporto per centraline	1
2	77211251A	Vite speciale M5x9 con collare H1,8xD8,5	3
3	76412441A	Gommino H D15x10x6	1
4	96610941AA	Tampone centralina tpms	1
5	5101Q351B	Cavo	1
6	86611531A	Tampone centralina antifurto	1
7	74140381A	Fascetta in nylon	6

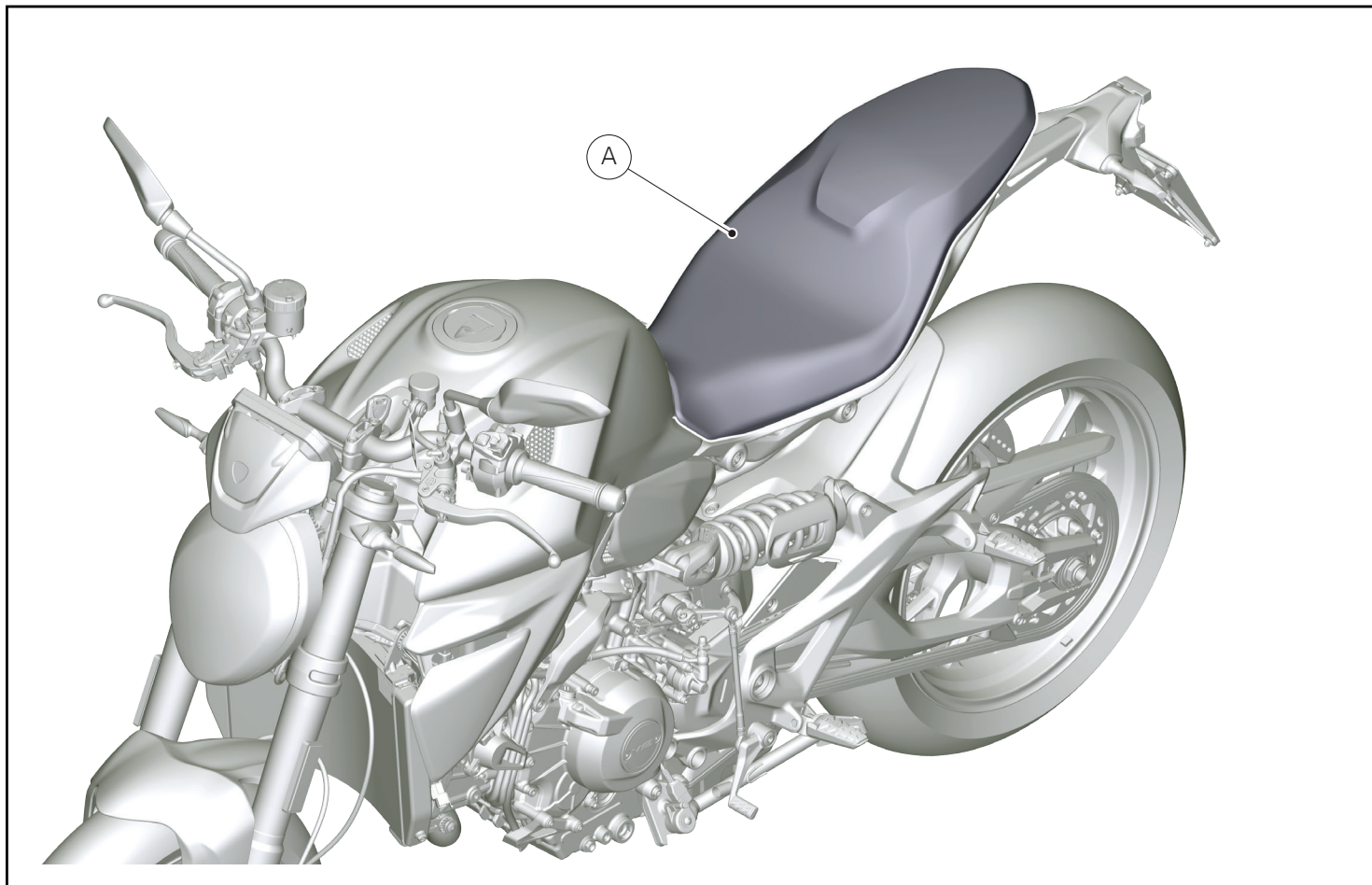

Smontaggio componenti originali



Attenzione

Il motore e le parti del sistema di scarico diventano molto calde con l'uso della motocicletta, e rimangono calde ancora per lungo tempo dopo aver fatto funzionare il motore. Per manipolare queste parti usare dei guanti anticalore, o attendere che si siano ben raffreddate.

Smontaggio sella

- Per la procedura di smontaggio della sella (A) fare riferimento a quanto riportato sul manuale officina alla sezione "Smontaggio sella".

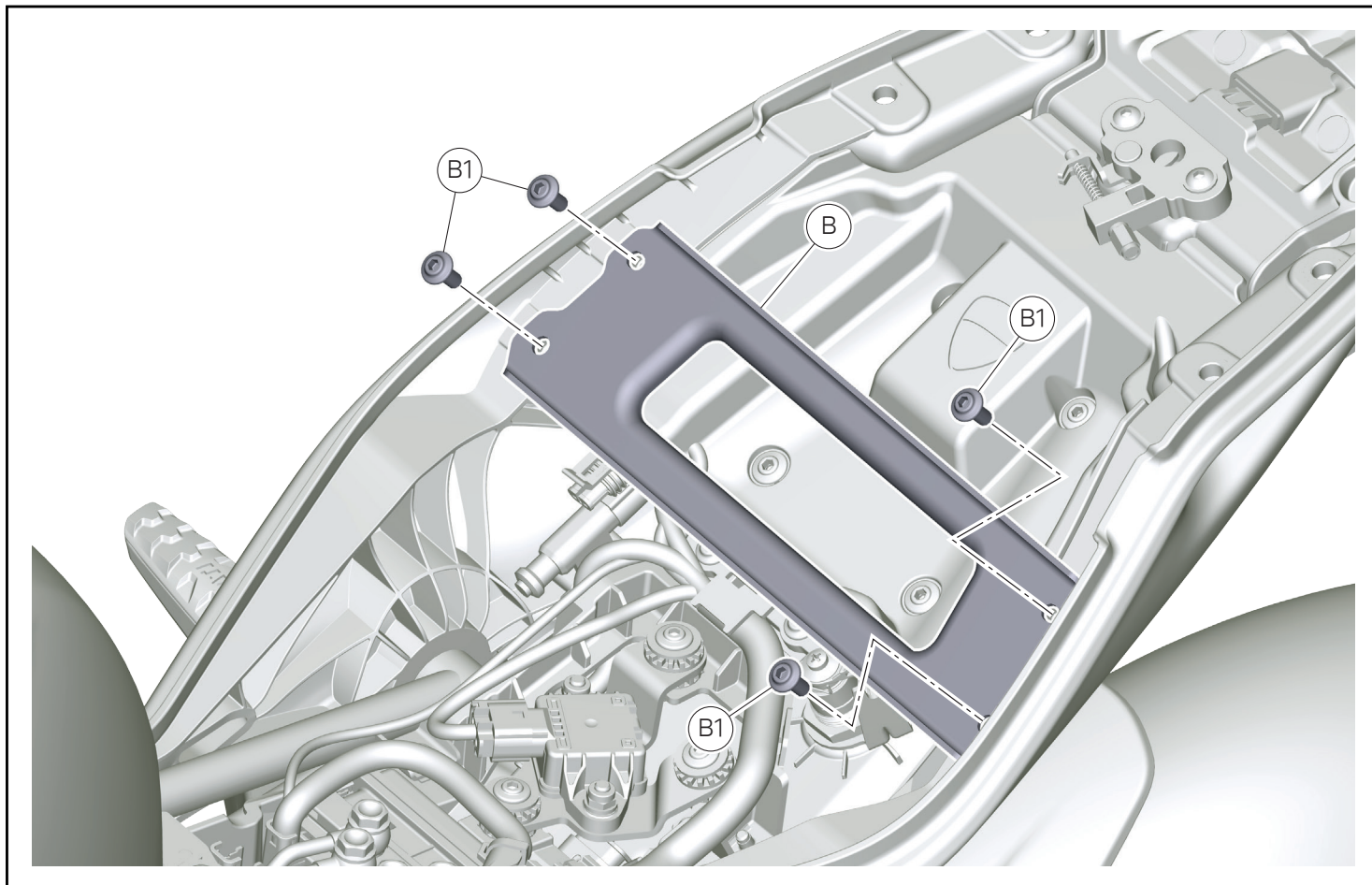

Smontaggio staffa telaietto posteriore

- Svitare le n.4 viti (B1).
- Rimuovere la staffa telaietto posteriore (B).

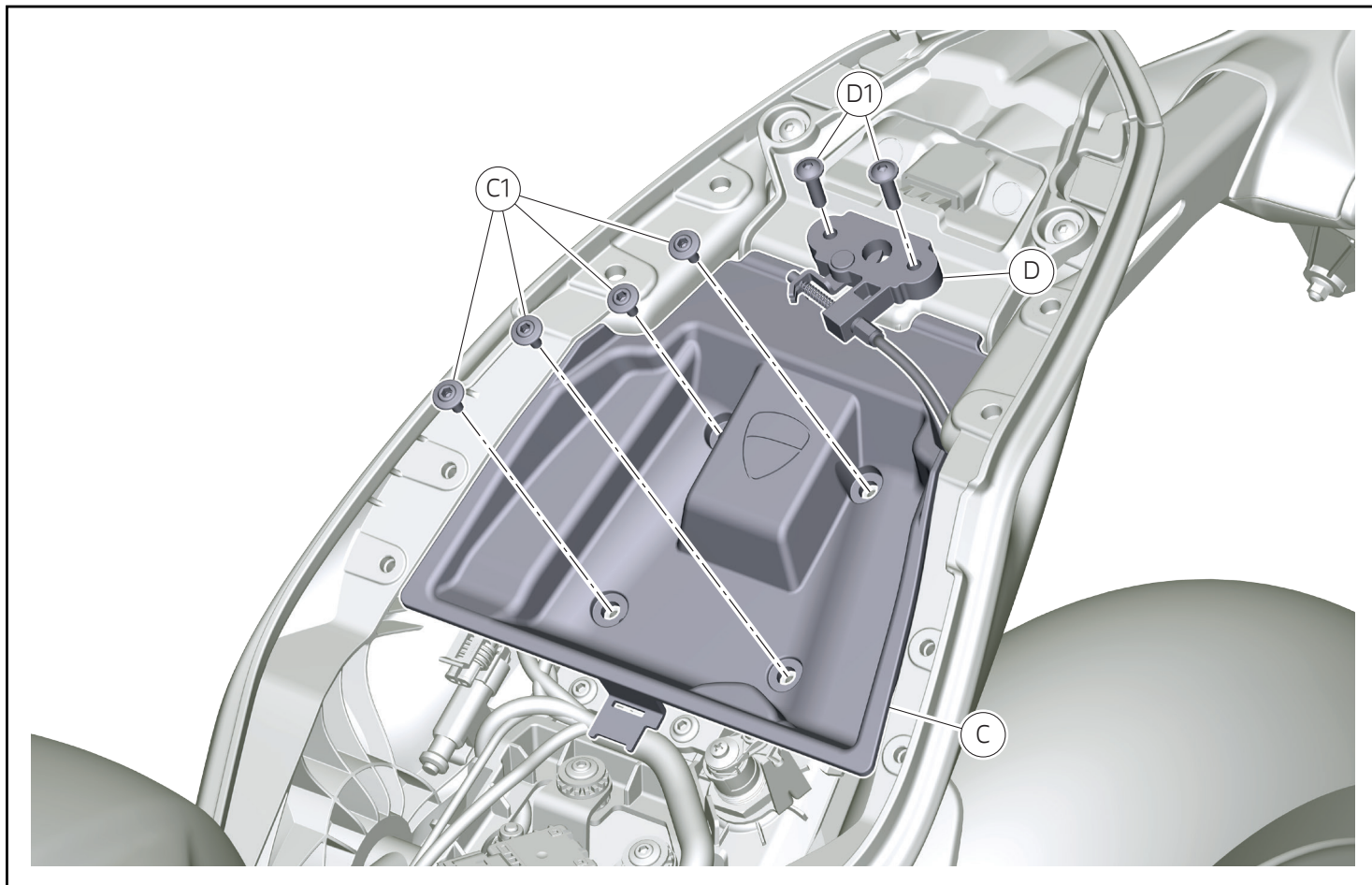

Smontaggio vaschetta portaoggetti

- Svitare le n.2 viti (D1).
- Sollevare temporaneamente il meccanismo di blocco sella (D).
- Svitare le n.4 viti (C1).
- Rimuovere la vaschetta portaoggetti (C).

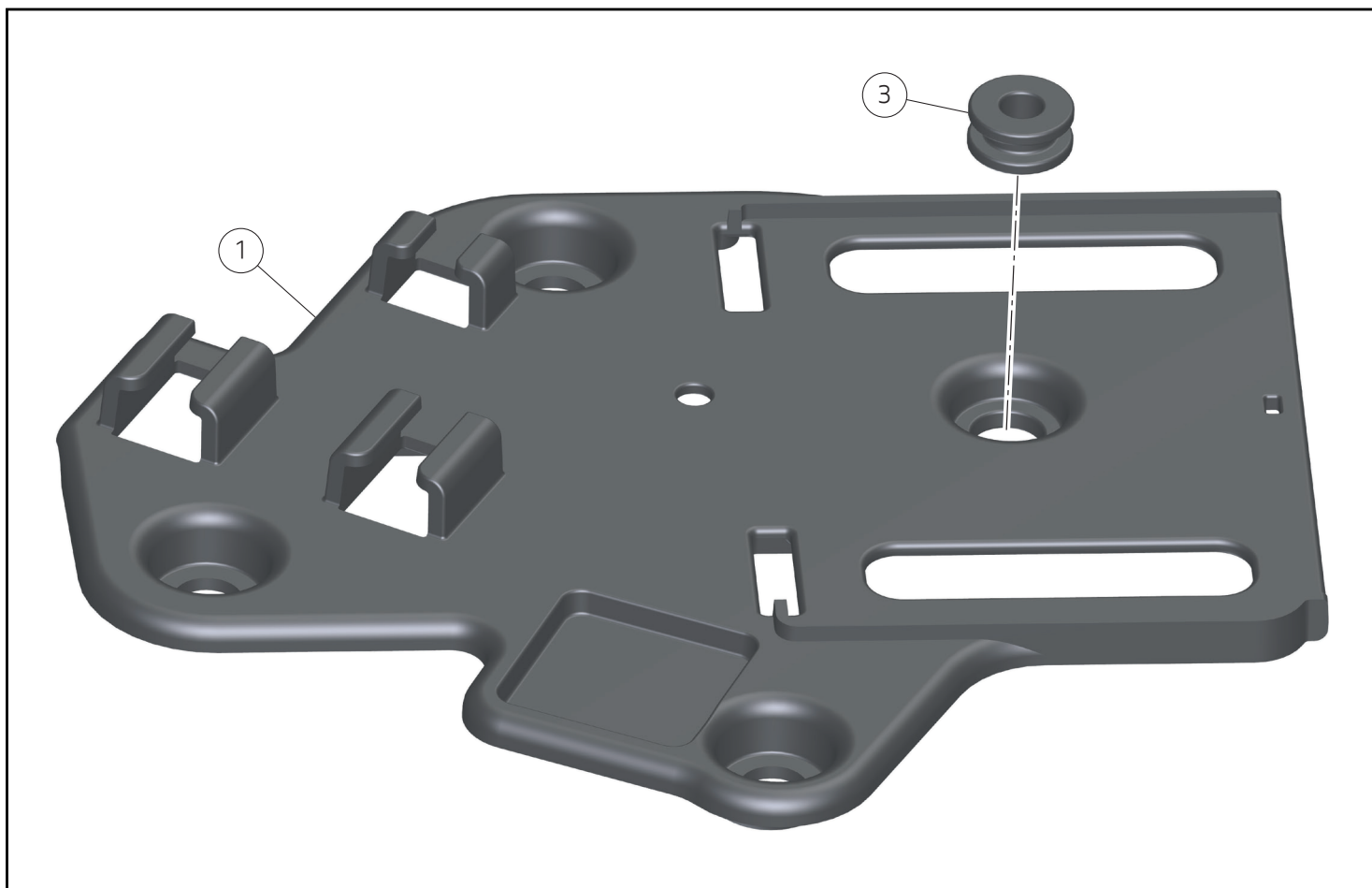

Montaggio componenti set



Importante

Verificare, prima del montaggio, che tutti i componenti risultino puliti e in perfetto stato. Adottare tutte le precauzioni necessarie per evitare di danneggiare qualsiasi parte nella quale ci si trova ad operare.



Note

Di seguito viene illustrata la procedura di montaggio della configurazione più completa, che comprende tute e tre le centraline.

Premontaggio supporto per centraline

- Montare il gommino (3) nel supporto per centraline (1).

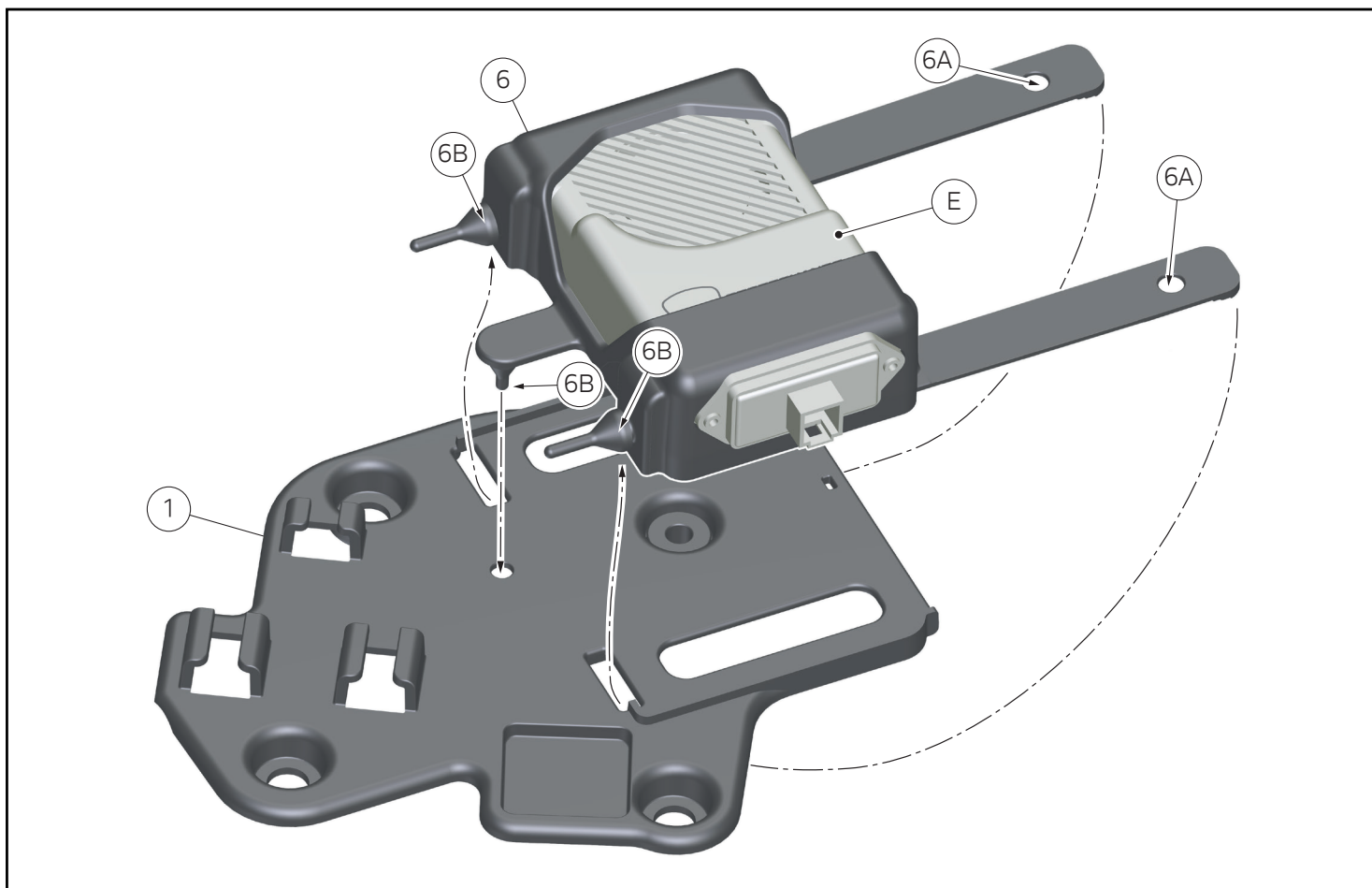

Premontaggio centralina antifurto con tampone di fissaggio

- Calzare la centralina antifurto (E) nel tampone (6).
- Incastrare il funghetto centrale (6B) del tampone di fissaggio (6) nel foro apposito del supporto per centraline (1).
- Avvolgere le due cinghie e agganciare le n.2 asole (6A) ai n.2 funghetti (6B).

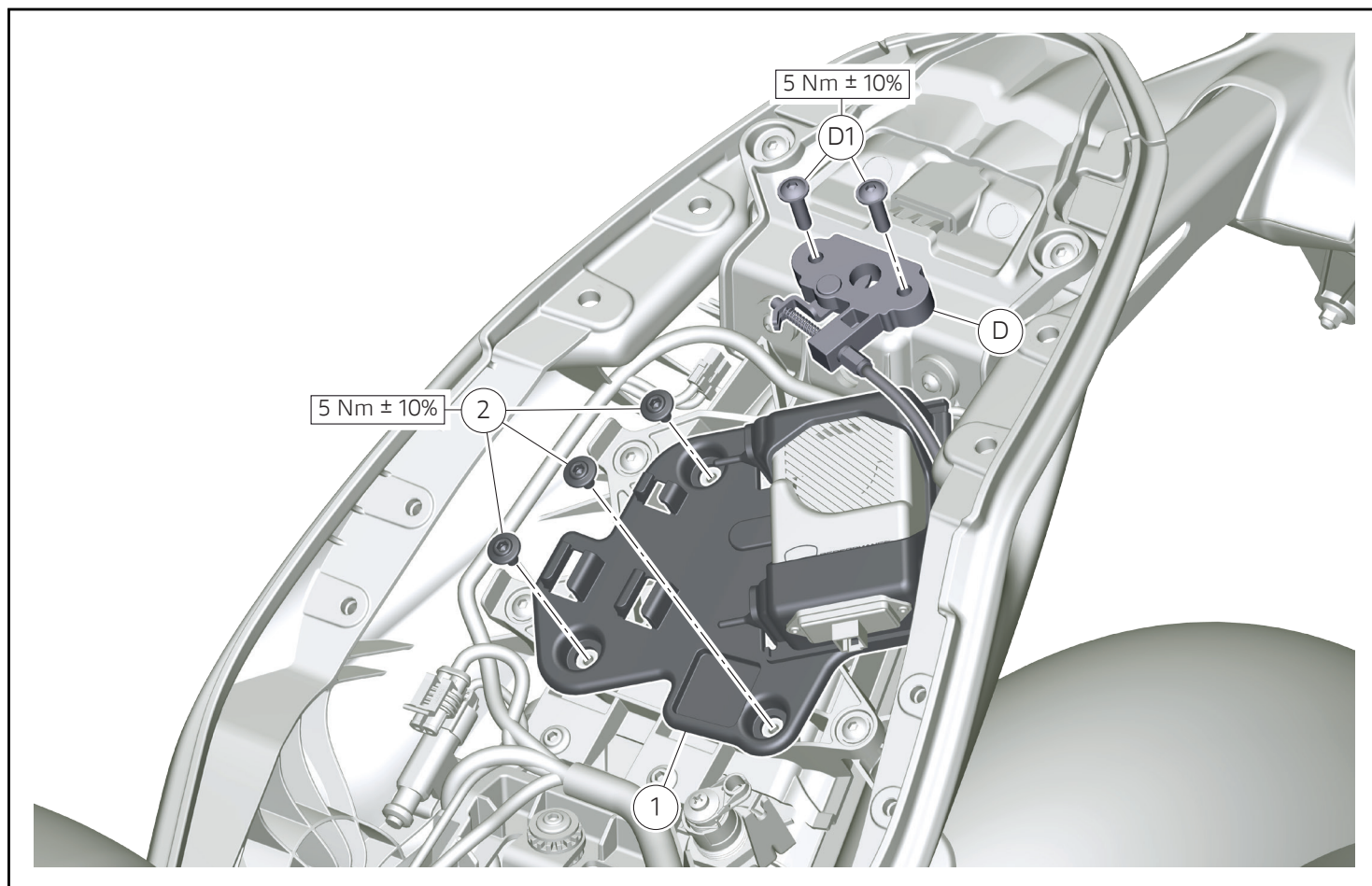

Montaggio supporto per centraline

- Posizionare il supporto per centraline (1).
- Impuntare le n.3 viti (2).
- Serrare alla coppia indicata le n.3 viti (2).
- Riposizionare meccanismo di blocco sella (D).
- Impuntare le n.2 viti (D1).
- Serrare alla coppia indicata le n.2 viti (D1).

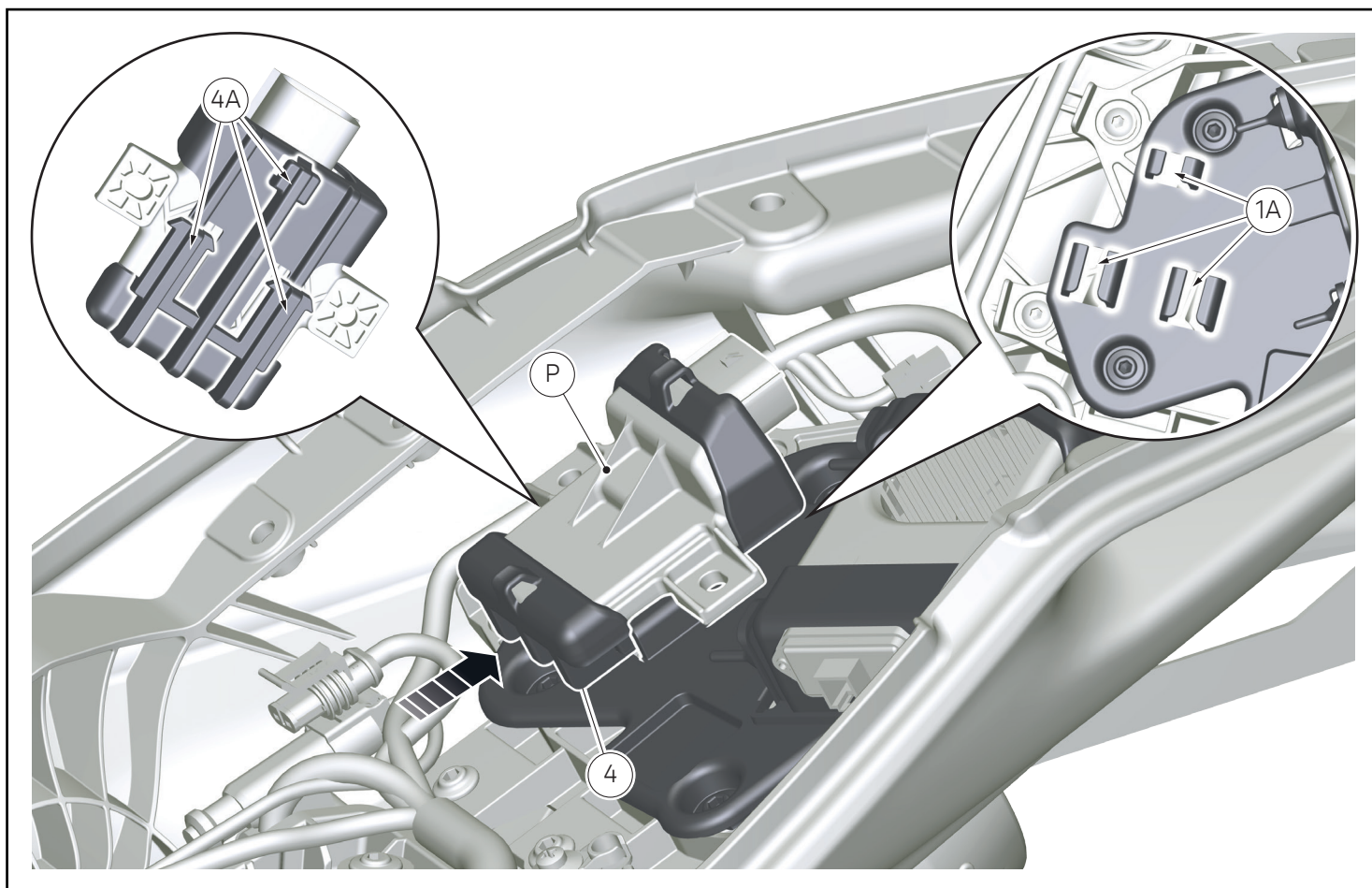

Montaggio centralina TPMS

- Calzare la centralina TPMS (P) nel tampone (4).
- Montare il tampone (4) nel supporto per centraline (1) incastrando le n.3 slitte (4A) nei n.3 ganci (1A).

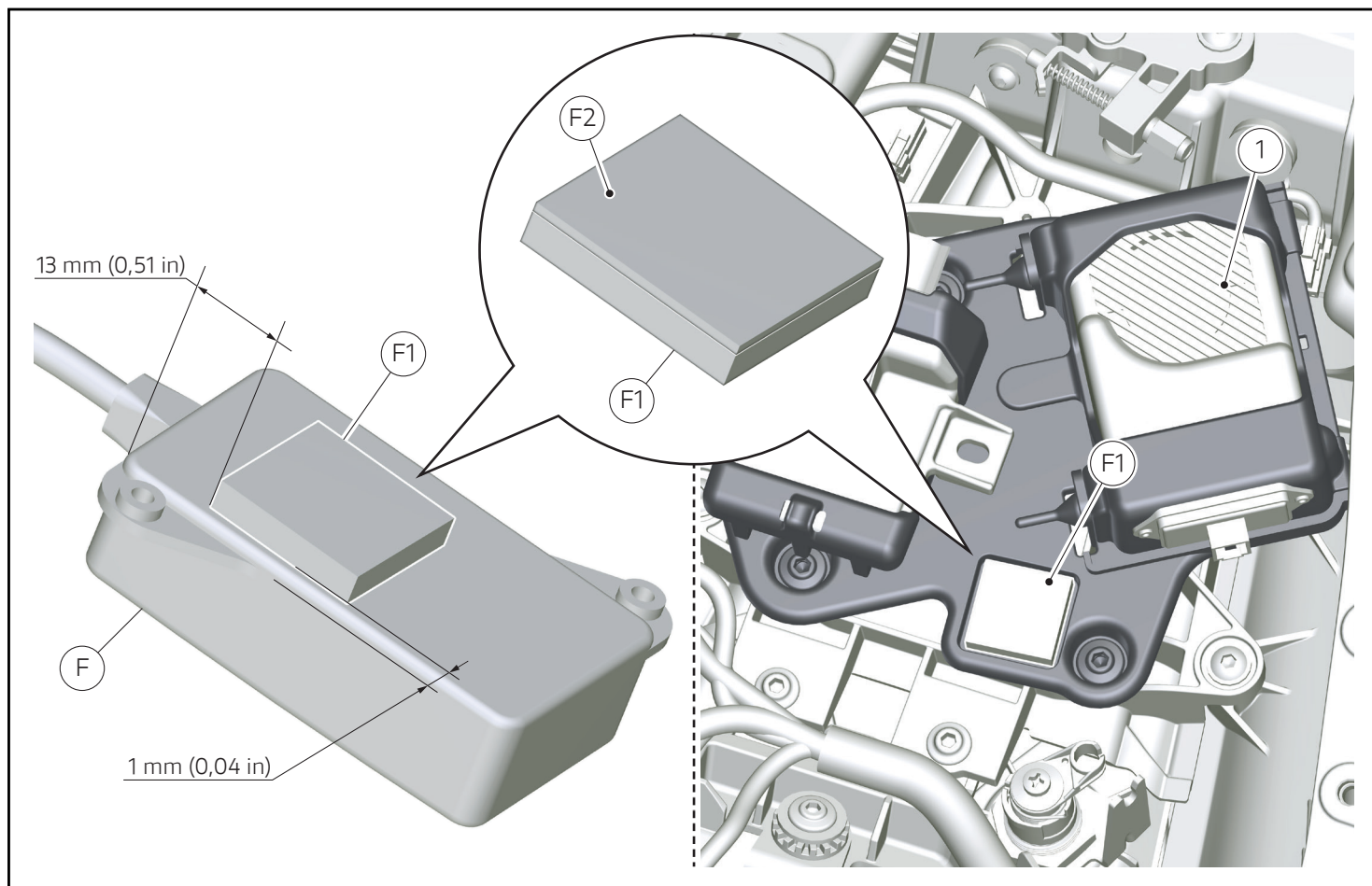

Montaggio centralina Bluetooth

- Pulire con alcol isopropilico la superficie inferiore della centralina Bluetooth (F).
- Rimuovere la pellicola di protezione (F2) prestando attenzione a non toccare con le dita la parte adesiva.
- Incollare sotto la centralina Bluetooth (F) il Dual Lock (F1) nella posizione indicata in figura.
- Rispettare le misure riportate in figura.

Importante

La corretta applicazione del Dual Lock (F1) definisce il posizionamento della centralina Bluetooth (F) sul relativo supporto centraline (1). È quindi fondamentale attenersi alle misure riportate in figura, così da garantire la possibilità di installare, se previsto, le centraline Antifurto e TPMS senza che si verifichino interferenze.

- Pulire con alcol isopropilico la superficie interessata del supporto centraline (1).
- Rimuovere la pellicola di protezione (F2) prestando attenzione a non toccare con le dita la parte adesiva.
- Incollare sotto il Dual Lock (F1) nel supporto centraline (1).
- Montare la centralina Bluetooth (F) sfruttando i n.2 Dual Lock (F1) incollati in precedenza.

Note

Per la procedura di attivazione DDS della Centralina Bluetooth consultare l'istruzione dedicata.

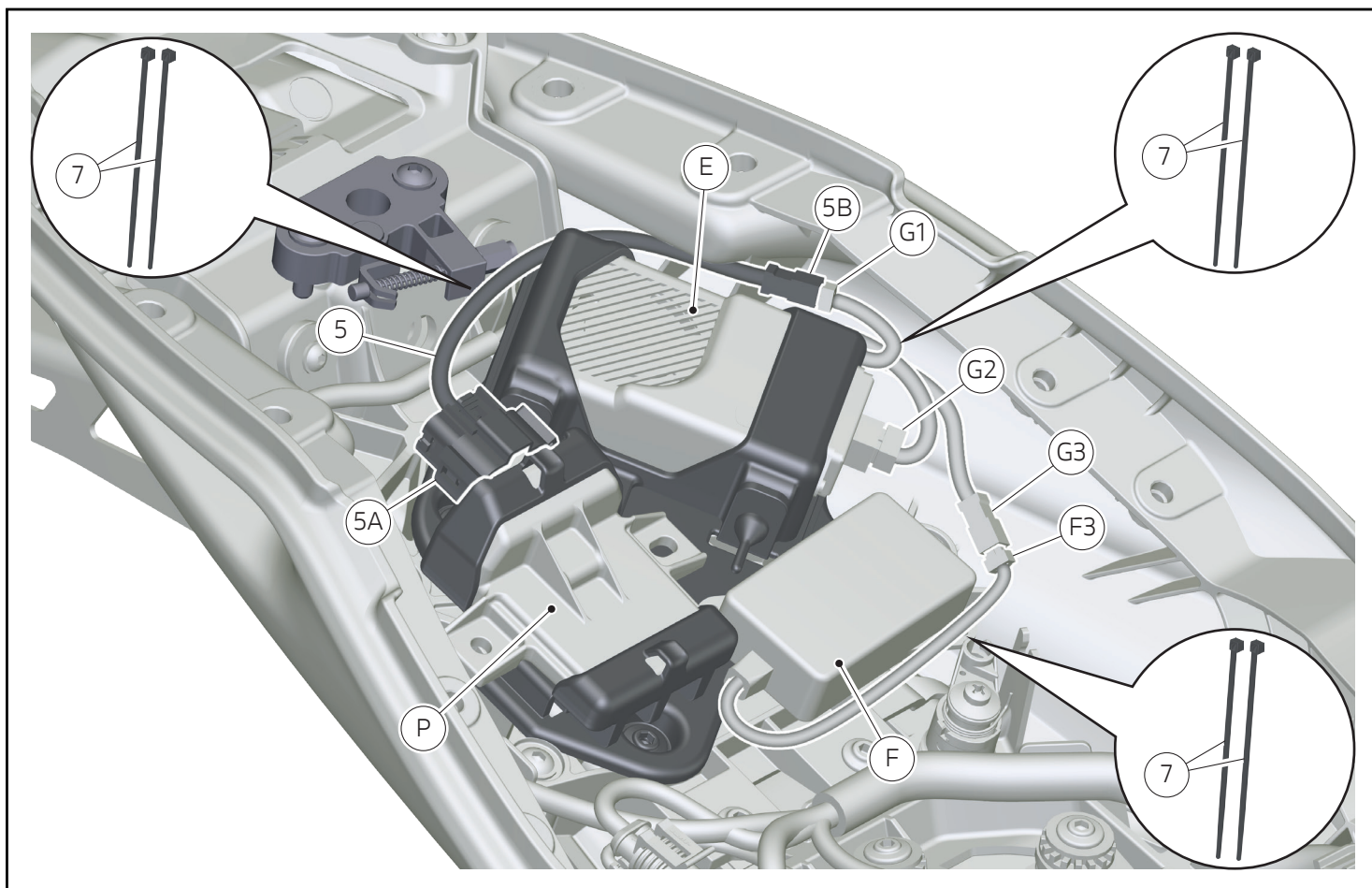

Connessione cablaggi centraline

- Individuare il cablaggio di predisposizione (G3) per centralina Bluetooth (F) e connetterlo al connettore (F3).
- Individuare il cablaggio di predisposizione (G2) per centralina Antifurto (E) e connetterlo alla centralina.
- Connettere il connettore (5A) del cablaggio (5) alla centralina TPMS (P).
- Posizionare il cablaggio (5) e connettere il connettore (5B) al cablaggio di predisposizione (G1).
- Usare eventuali fascette in nylon (7) per fissare i vari cablaggi.

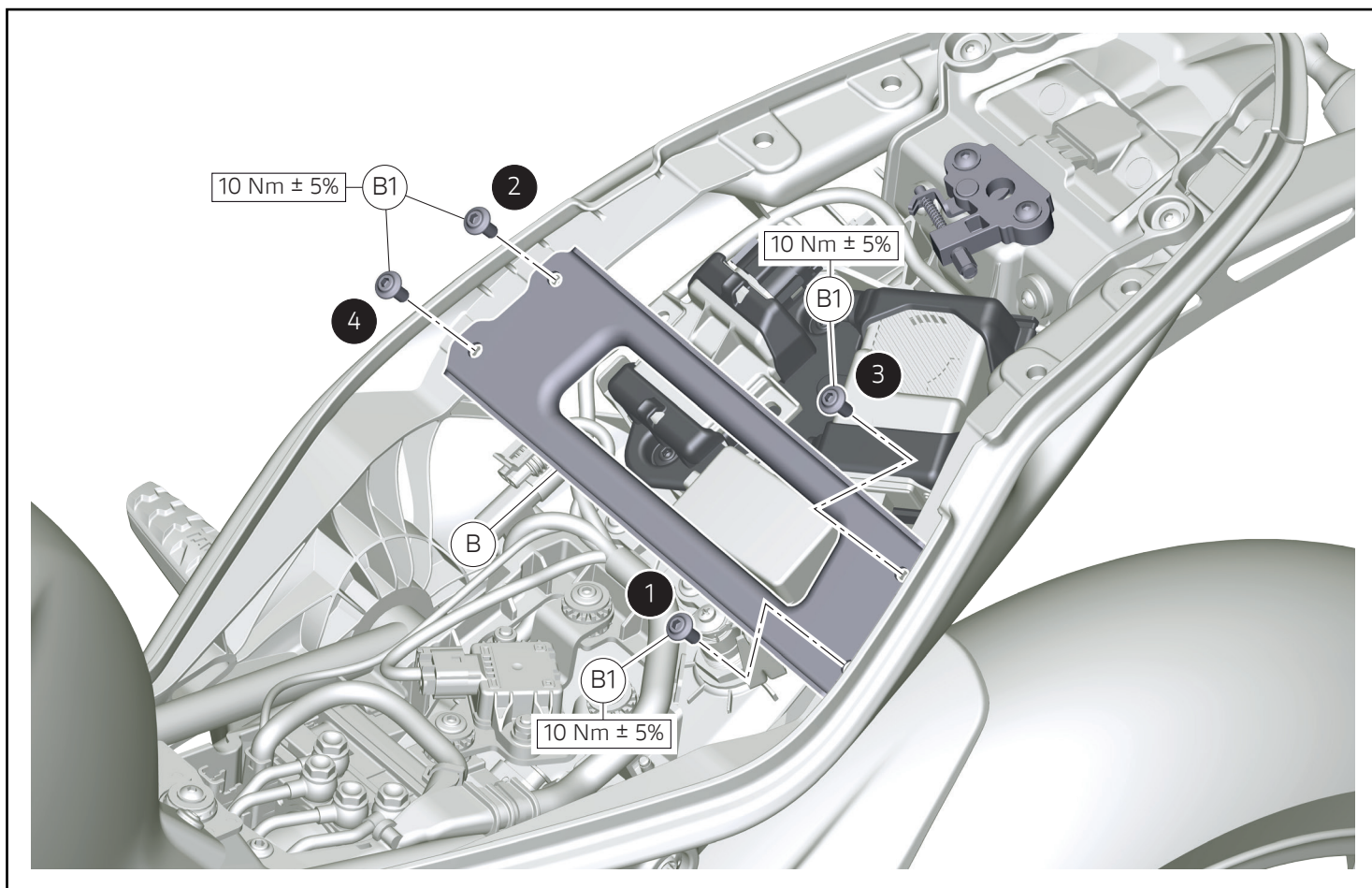

Rimontaggio staffa telaietto posteriore

- Posizionare la staffa telaietto posteriore (B).
- Impuntare le n.4 viti (B1).
- Serrare alla coppia indicata le n.4 viti (B1) rispettando la sequenza (1-2-3-4-1).

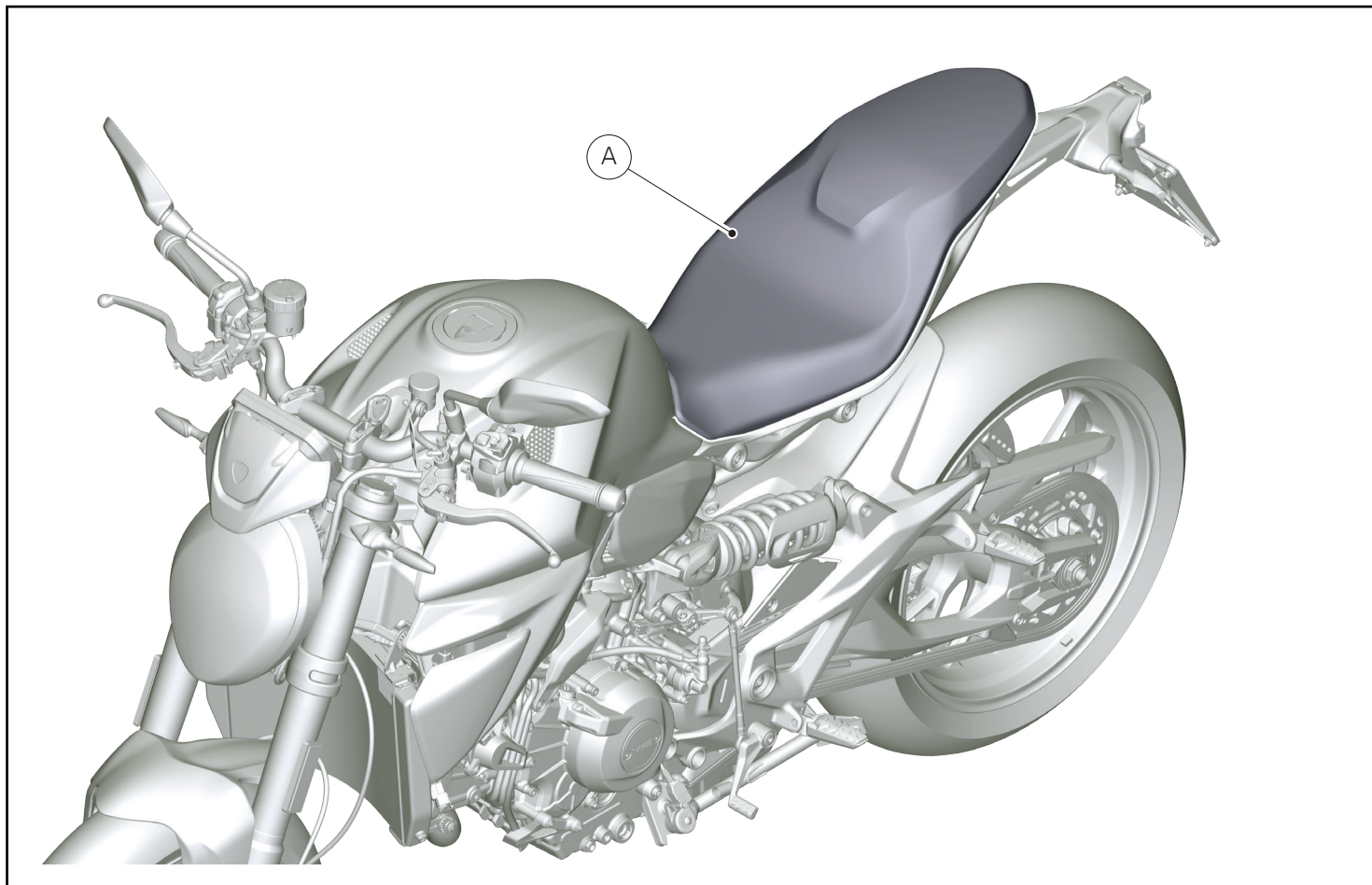

Rimontaggio sella

- Per la procedura di montaggio della sella (A) fare riferimento a quanto riportato sul manuale officina alla sezione "Montaggio sella".

レース専用部品 ご注文書

ご注文商品

1	P/N	商品名
2	P/N	商品名
3	P/N	商品名
4	P/N	商品名
5	P/N	商品名

お客様ご記入欄

私は上記レース専用部品を下記車両に装着し、サーキット走行のみに利用し、一般公道には利用しません。

車台番号 ZDM	モデル名
お客様署名	ご注文日

ドウカティ正規ネットワーク店記入欄

お客様に上記レース専用部品を販売し、レース専用部品のご利用方法を説明いたしました。

販売店署名	販売日	年	月	日
-------	-----	---	---	---

販売店様へお願い

- 上記ご記入の上、弊社アフターセールス部までFAXしてください。FAX : 03 - 6692 - 1317
- 取り付け車両 1台に 1枚でご使用ください。

Supporto per montaggio antifurto, TPMS e DMS / Support for anti-theft system, TPMS and DMS installation / Support pour pose antivol, TPMS et DMS / Halter für Montage von Diebstahlsicherung, TPMS und DMS / Suporte para montagem de dispositivo antirroubo, TPMS e DMS / 防盗系统、TPMS 和 DMS 控制单元安装支架 / Soporte para montaje antirrobo, TPMS y DMS / 盜難防止装置 & TPMS & DMS 取り付け用サポート - 96681841AA

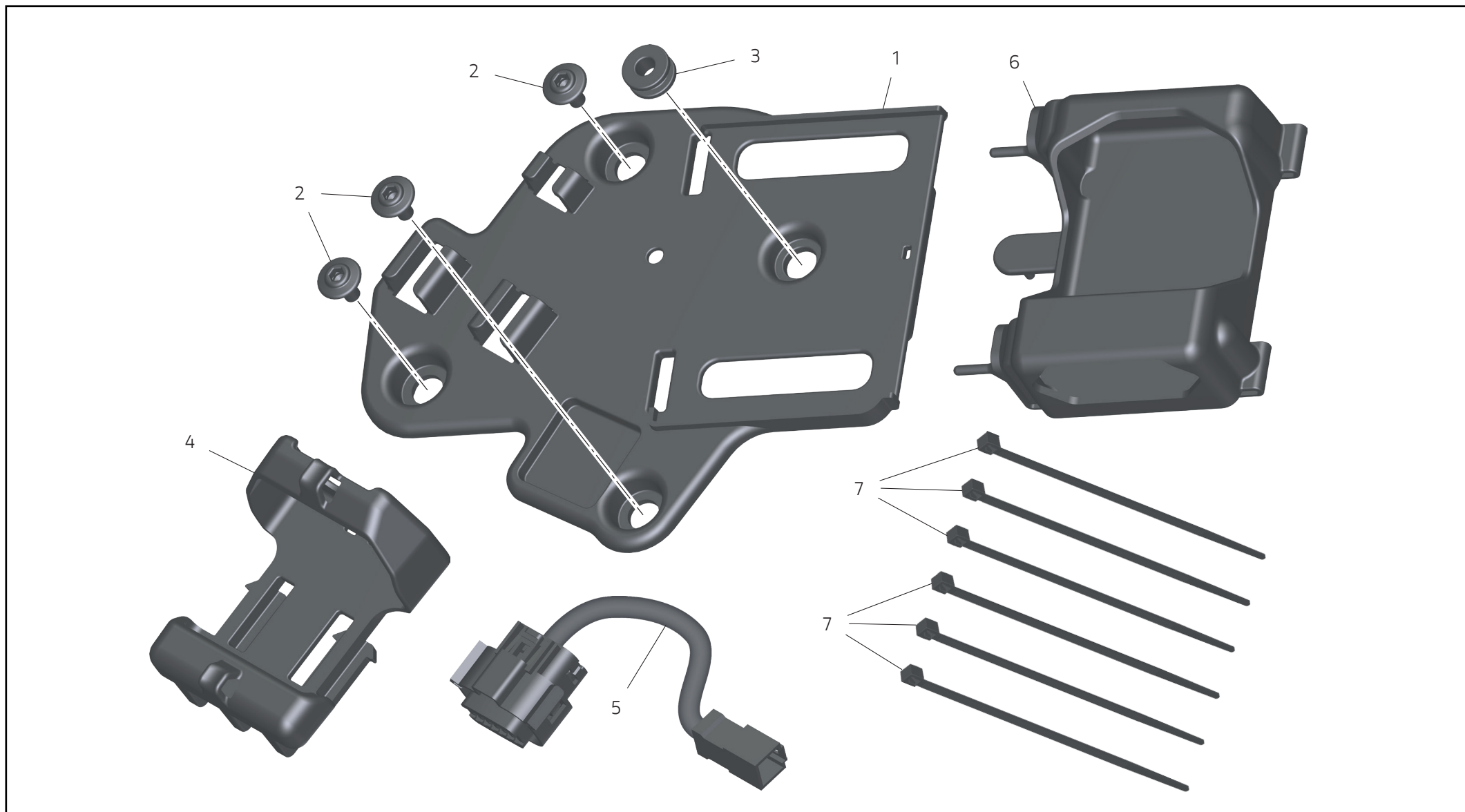

Pos.	Cod.	Denominazione	Name	Dénomination	Bezeichnung	Denominação	名称	Denominación	名称	Q.ty
1	96611101A	Supporto per centraline	Control unit support	Support de boîtiers électroniques	Steuergerätehalter	Suporte para unidades eletrónicas	控制单元支架	Soporte para centrales	コントロールユニットマウント	1
2	77211251A	Vite speciale M5x9 con collare H1,8xD8,5	Special screw M5x9 with H1.8xD8.5 collar	Vis spéciale M5x9 à collier H1,8xD8,5	Spezialschraube M5x9 mit Bund H1,8xD8,5	Parafuso especial M5x9 com colar H1,8xD8,5	专用螺钉 M5x9, 环部尺寸 H1.8xD8.5	Tornillo especial M5x9 con collar H1,8xD8,5	カラー付き専用スクリュー M5x9、H1.8xD8.5	3
3	76412441A	Gommino H D15x10x6	H-shaped seal D15x10x6	Plot caoutchouc H D15x10x6	Gummiement H D15x10x6	Borracha H D15x10x6	H 形橡胶圈 D15x10x6	Aro de goma H D15x10x6	ラバー H D15x10x6	1
4	96610941AA	Tampone centralina tpms	TPMS control unit buffer	Tampon boîtier électronique tpms	Puffer für TPMS-Steuergerät	Tampão da unidade eletrónica tpms	TPMS 控制单元固定框	Tapón central TPMS	TPMS コントロールユニットパッド	1
5	5101Q351B	Cavo	Cable	Câble	Kabel	Cabo	线缆	Cable	ケーブル	1
6	86611531A	Tampone centralina antifurto	Anti-theft system control unit buffer	Tampon boîtier électronique antivol	Halter für Steuergerät der Diebstahlsicherung	Suporte para unidade eletrónica do dispositivo antirroubo	防盗系统控制单元固定框	Soporte central antirrobo	盗難防止装置コントロールユニットパッド	1
7	74140381A	Fascetta in nylon	Nylon tie	Collier serre-flex en nylon	Nylon-Kabelbinder	Braçadeira de nylon	尼龙扎带	Abrazadera de nylon	ナイロンクランプ	6