



Istruzioni per la corretta visualizzazione



In ottica di sostenibilità, Ducati consiglia di visualizzare questa istruzione su supporto digitale. Per la corretta visualizzazione dell'istruzione procedere con i seguenti passaggi: 1) Effettuare il download dell'istruzione. 2) Aprire il file PDF con un software adeguato. 3) Selezionare la lingua. 4) Se necessario stampare.



Instructions for proper viewing



With a view to sustainability, Ducati recommends displaying this instruction on a digital media. To correctly view the instructions, follow these steps: 1) Download the instruction. 2) Open the PDF file with a suitable software. 3) Select the language. 4) Print if necessary.



Instructions d'affichage correct



Dans un souci de durabilité, Ducati recommande de consulter cette instruction sur un support numérique. Pour l'affichage correct des instructions, effectuer les étapes suivantes : 1) Télécharger l'instruction. 2) Ouvrir le fichier PDF avec un logiciel approprié. 3) Sélectionner la langue. 4) Imprimer, le cas échéant.



Anleitung zur korrekten Anzeige



Im Sinne der Nachhaltigkeit empfiehlt Ducati, diese Anleitung auf einem digitalen Datenträger zu lesen. Um die Anleitung korrekt anzuzeigen, wie folgt vorgehen: 1) Die Anleitung herunterladen. 2) Die PDF-Datei mit entsprechender Software öffnen. 3) Die Sprache wählen. 4) Falls erforderlich drucken.



Instruções para a visualização correta



Do ponto de vista da sustentabilidade, a Ducati recomenda visualizar estas instruções em suporte digital. Para a visualização correta das instruções, proceda com as seguintes etapas: 1) Faça o download das instruções. 2) Abra o ficheiro PDF com um software adequado. 3) Selecione a língua. 4) Se for necessário, imprima.



正确查看说明



为实现可持续发展，杜卡迪建议您在数码媒体上查看此说明书。请按照以下步骤，正确查看说明：1) 下载说明书。2) 使用合适的软件打开 PDF 格式的文件。3) 选择语言。4) 如有必要，可以打印出来。



Instrucciones para la visualización correcta



In ottica di sostenibilità, Ducati consiglia di visualizzare questa istruzione su supporto digitale. Per la corretta visualizzazione dell'istruzione procedere con i seguenti passaggi: 1) Effettuare il download dell'istruzione. 2) Aprire il file PDF con un software adeguato. 3) Selezionare la lingua. 4) Se necessario stampare.



正しく表示するための手順



持続可能性の観点から、Ducatiでは本説明書をデジタル形式でご利用になられることをお勧めしております。説明を正しく表示するには、以下の手順に従ってください。1) 説明書をダウンロードする。2) 適切なソフトウェアでPDFファイルを開く。3) 言語を選択する。4) 必要な場合は、印刷する。

Sella alta pilota - 96882211AA
Sella bassa pilota - 96882221AA

Simbologia

Per una lettura rapida e razionale sono stati impiegati simboli che evidenziano situazioni di massima attenzione, consigli pratici o semplici informazioni. Prestare molta attenzione al significato dei simboli, in quanto la loro funzione è quella di non dovere ripetere concetti tecnici o avvertenze di sicurezza. Sono da considerare, quindi, dei veri e propri "promemoria". Consultare questa pagina ogni volta che sorgeranno dubbi sul loro significato.



Attenzione

La non osservanza delle istruzioni riportate può creare una situazione di pericolo e causare gravi lesioni personali e anche la morte.



Importante

Indica la possibilità di arrecare danno al veicolo e/o ai suoi componenti se le istruzioni riportate non vengono eseguite.



Note

Fornisce utili informazioni sull'operazione in corso.

Riferimenti

I particolari evidenziati in grigio e riferimento numerico (Es. ①) rappresentano l'accessorio da installare e gli eventuali componenti di montaggio forniti a set.

I particolari con riferimento alfabetico (Es. Ⓐ) rappresentano i componenti originali presenti sul motoveicolo.

Tutte le indicazioni destro o sinistro si riferiscono al senso di marcia del motociclo.

Avvertenze generali



Attenzione

Il montaggio di questo accessorio richiede la disponibilità di attrezzature e competenze tecniche specifiche, oltre al rispetto delle coppie di serraggio indicate dal costruttore (ove necessario).

Un montaggio non corretto può compromettere la sicurezza della tua moto ed eventualmente invalidare la garanzia sui componenti legati all'errata installazione.

Per questo motivo, per l'installazione, si raccomanda di rivolgersi sempre a un concessionario o a un'officina autorizzata Ducati.



Attenzione

Le operazioni riportate nelle pagine seguenti se non eseguite a regola d'arte possono pregiudicare la sicurezza del pilota.



Note

Documentazione necessaria per eseguire il montaggio del Set è il Manuale Officina, relativo al modello di moto in vostro possesso.



Note

Nel caso fosse necessaria la sostituzione di un componente del set consultare la tavola ricambi allegata.

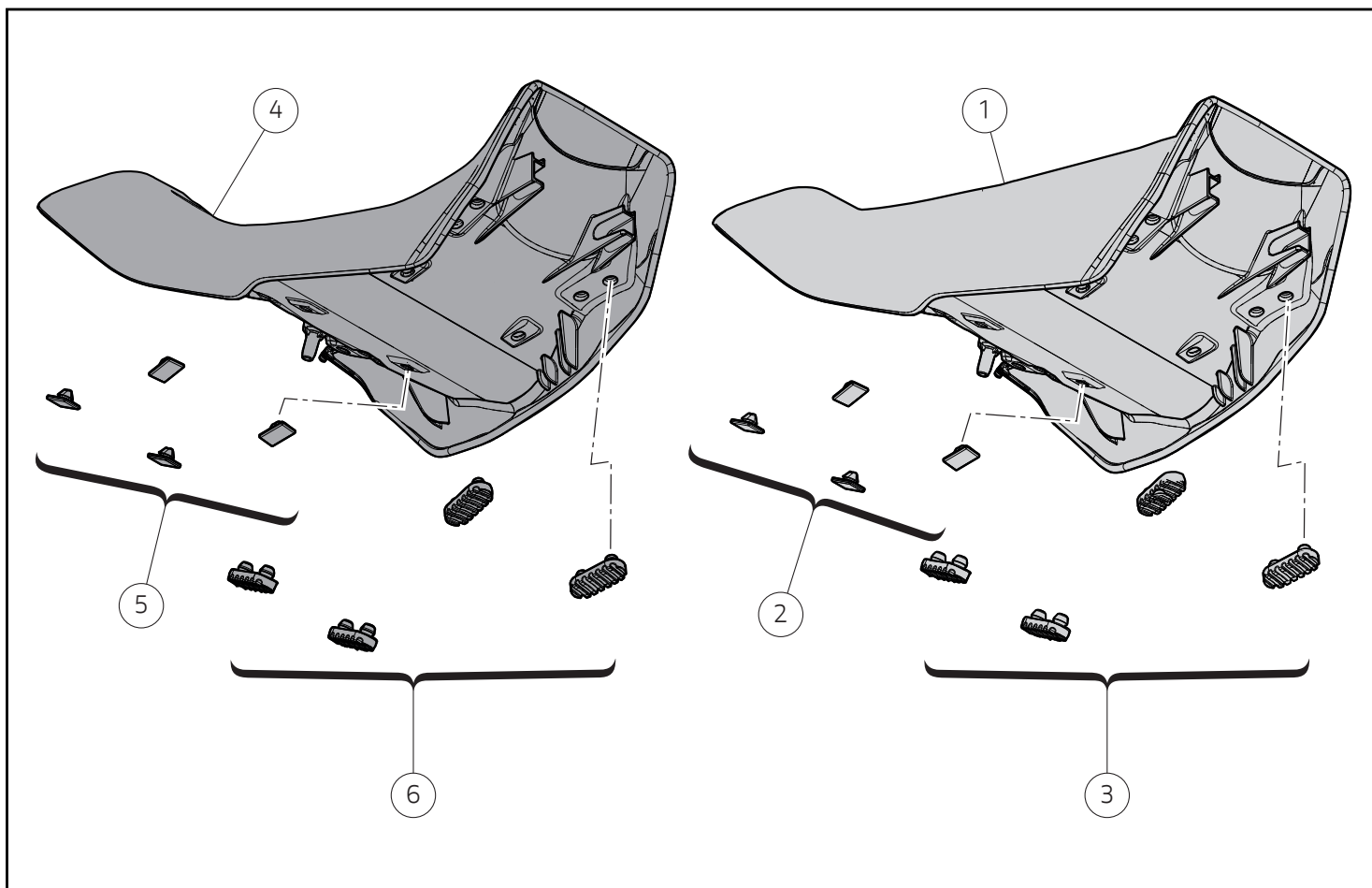

Importante

I componenti del Set possono essere soggetti ad aggiornamenti; consultare il DCS (Dealer Communication System) per avere informazioni sempre aggiornate.

Attenzione

Prima di procedere con l'installazione dell'accessorio, verificare la completezza del set e la conformità di ogni singolo componente.

Importante

La procedura per sella alta (1) e sella bassa (4), è la medesima. Operare utilizzando i relativi componenti come da distinta allegata. Nelle istruzioni che seguono si indica la procedura per la sella alta.

Pos.	Cod.	Denominazione	Q.tà
1	96821831AA	Sella alta pilota	1
2	86610301B	Tampone appoggio sella	4
3	86610191A	Tampone appoggio sella	4
4	96821841AA	Sella bassa pilota	1
5	86610301B	Tampone appoggio sella	4
6	86610191A	Tampone appoggio sella	4

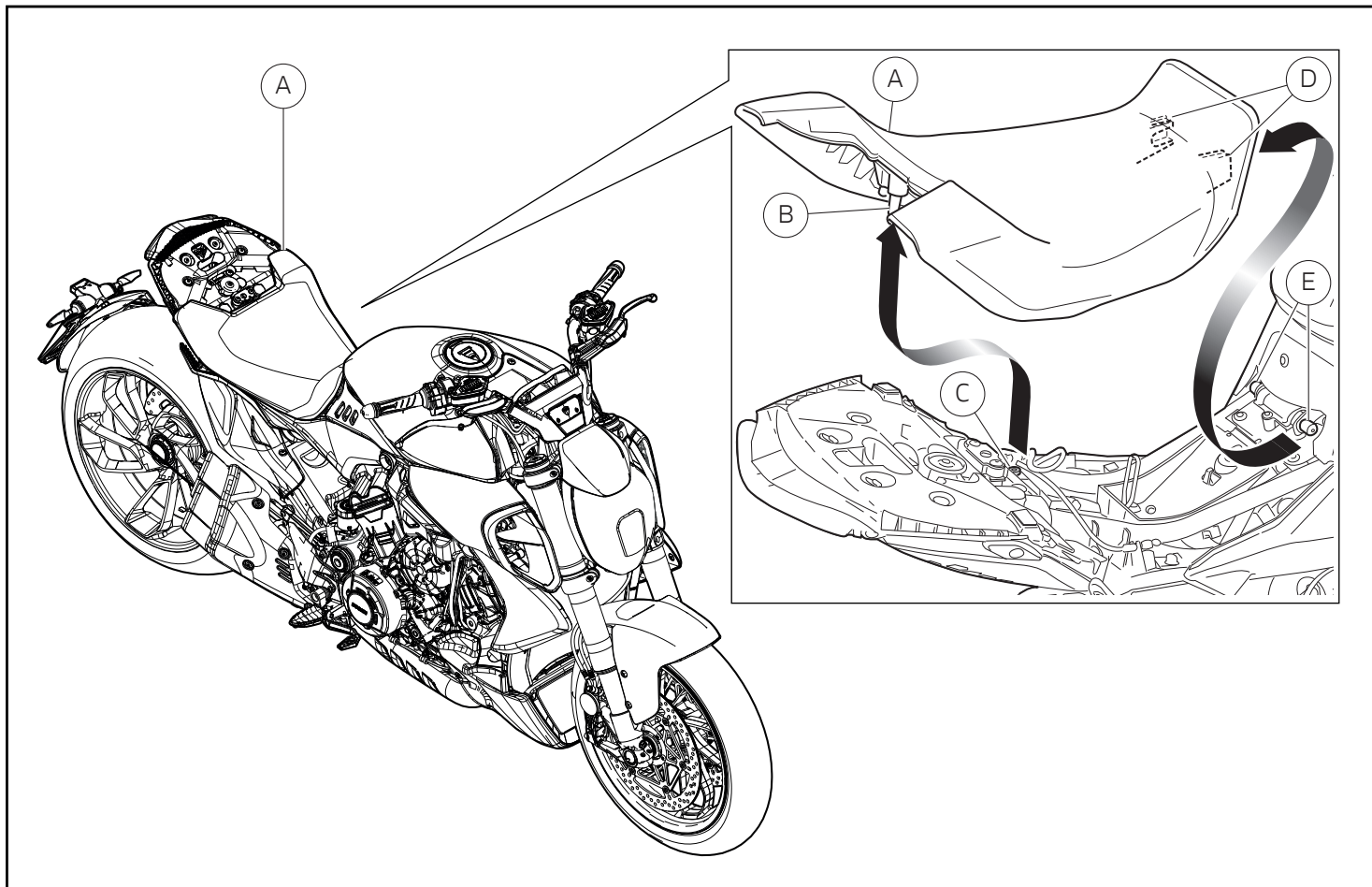

Smontaggio componenti originali



Attenzione

Il motore e le parti del sistema di scarico diventano molto calde con l'uso della motocicletta, e rimangono calde ancora per lungo tempo dopo aver fatto funzionare il motore. Per manipolare queste parti usare dei guanti anticalore, o attendere che si siano ben raffreddate.

Smontaggio sella passeggero

- Rimuovere la sella passeggero come descritto sul libretto di uso e manutenzione al capitolo "Smontaggio e rimontaggio sella".

Smontaggio sella pilota

- Rimuovere la sella pilota originale (A) sollevando la parte posteriore, per svincolare il perno (B) dal gommino antivibrante (C).
- Traslare la sella (A) verso il posteriore del motoveicolo, sfilando le alette anteriori (D) dai tappi (E) del perno sella.

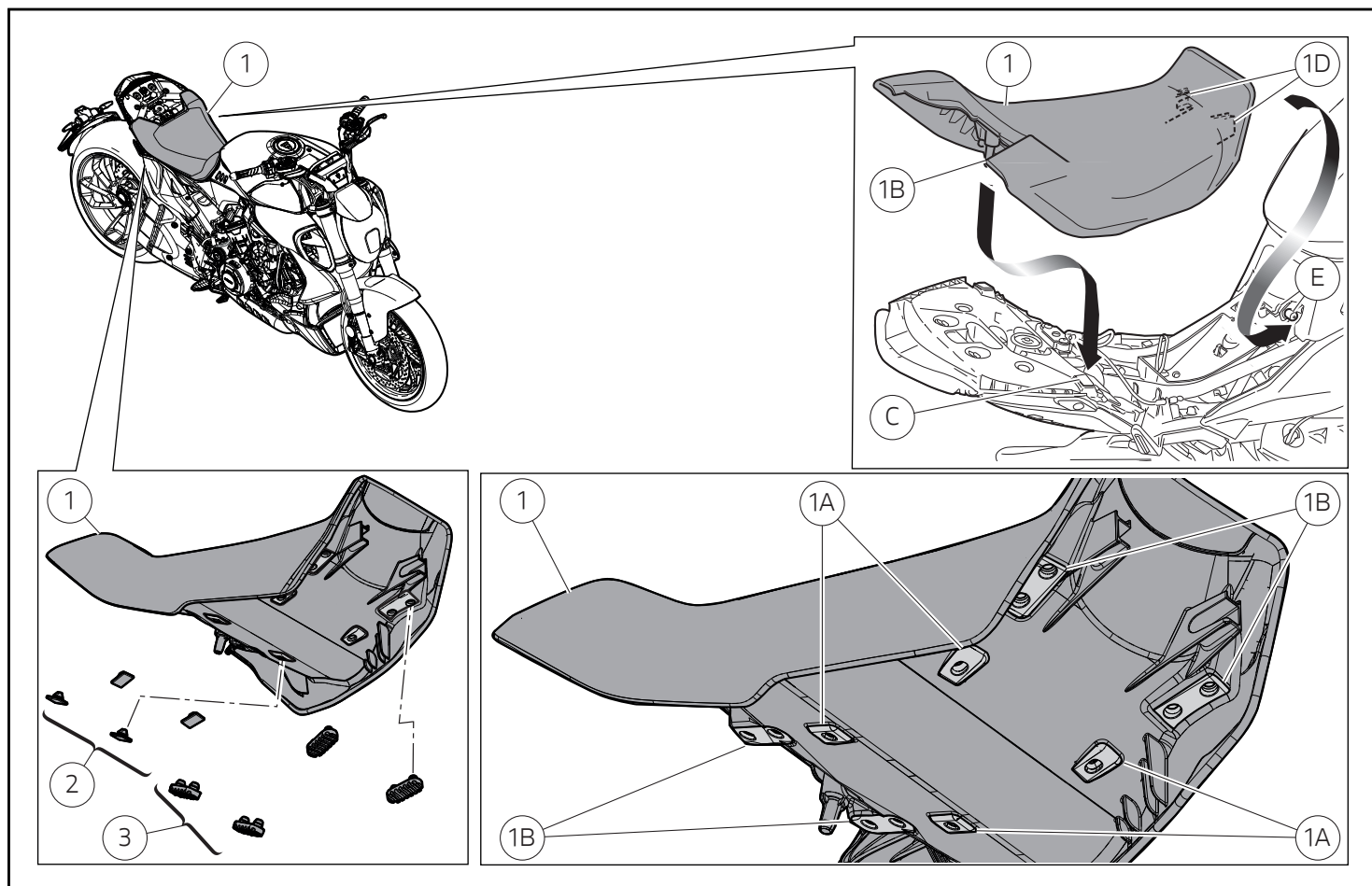

Montaggio componenti set

Importante

Verificare, prima del montaggio, che tutti i componenti risultino puliti e in perfetto stato. Adottare tutte le precauzioni necessarie per evitare di danneggiare qualsiasi parte nella quale ci si trova ad operare.

Premontaggio componenti set

- Posizionare i n.4 tamponi (2) nelle relative sedi (1A) e i n.4 tamponi (3) nelle relative sedi (1B), sulla sella premium pilota (1).

Montaggio sella alta/bassa

- Applicare prodotto SHELL Retinax HD2 sul perno (1B) della sella premium pilota (1).
- Posizionare la sella premium pilota (1) sul motoveicolo, inserendo le alette anteriori (1D) sui tappi (E) del perno sella.
- Inserire il perno (1B) nel gommino antivibrante (C) sino a battuta.

Rimontaggio sella passeggero

- Rimontare la sella passeggero come descritto sul libretto di uso e manutenzione al capitolo "Smontaggio e rimontaggio sella".

レース専用部品 ご注文書

ご注文商品

1	P/N	商品名
2	P/N	商品名
3	P/N	商品名
4	P/N	商品名
5	P/N	商品名

お客様ご記入欄

私は上記レース専用部品を下記車両に装着し、サーキット走行のみに利用し、一般公道には利用しません。

車台番号 ZDM	モデル名
お客様署名	ご注文日

ドウカティ正規ネットワーク店記入欄

お客様に上記レース専用部品を販売し、レース専用部品のご利用方法を説明いたしました。

販売店署名	販売日	年	月	日
-------	-----	---	---	---

販売店様へお願い

- 上記ご記入の上、弊社アフターセールス部までFAXしてください。FAX : 03 - 6692 - 1317
- 取り付け車両 1台に 1枚でご使用ください。

Sella alta pilota, Sella bassa pilota / Rider raised seat, Rider lowered seat / Selle haute pilote, Selle basse pilote / Hohe Fahrersitzbank, Niedrige Fahrersitzbank / Assento alto para condutor, Assento baixo para condutor / 驾驶员高鞍座, 驾驶员低鞍座 / Asiento alto piloto, Asiento bajo piloto / ライダーハイシート, ライダーローシート - 96882211AA, 96882221AA

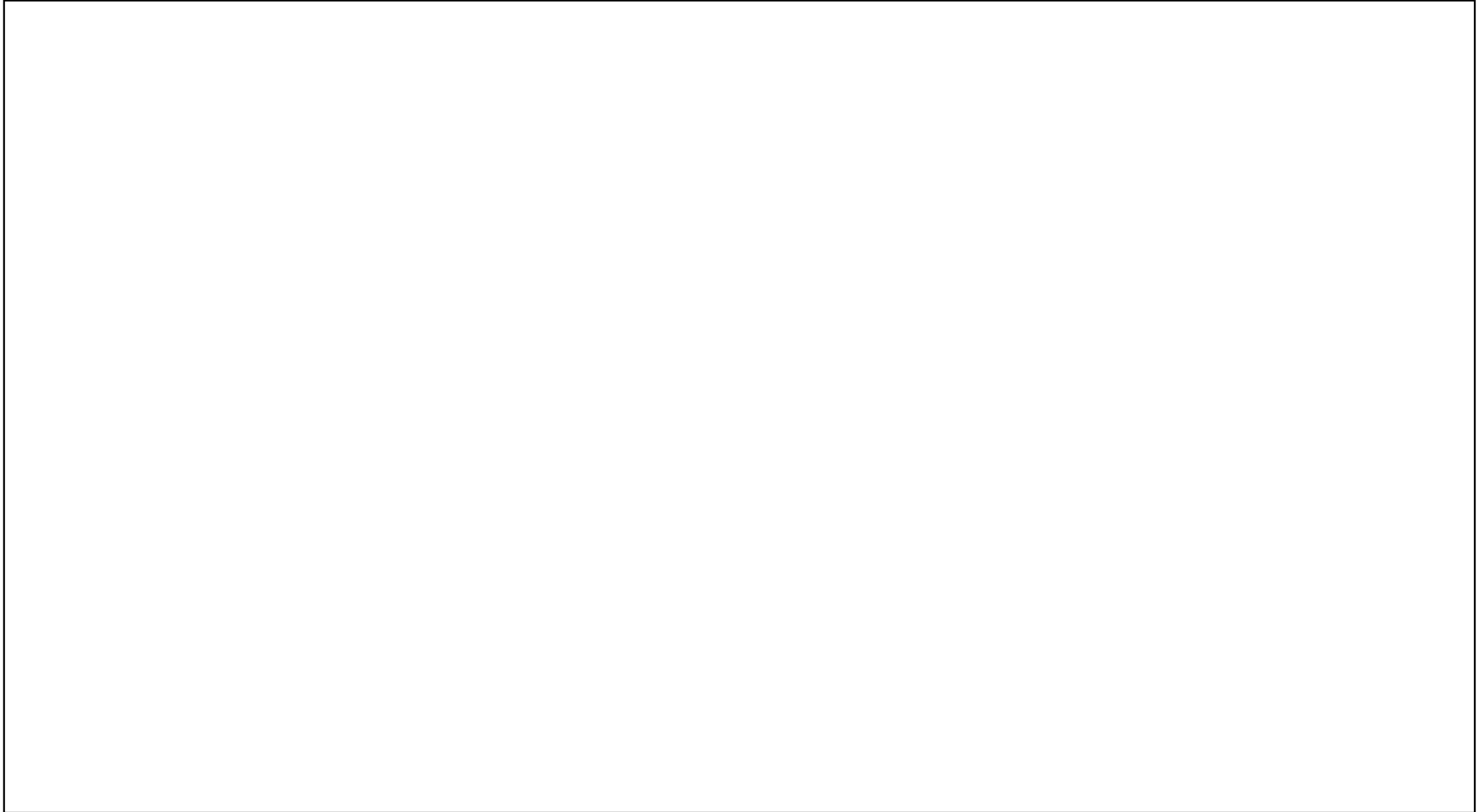

Pos.	Cod.	Denominazione	Name	Dénomination	Bezeichnung	Denominação	名称	Denominación	名称	Q.ty
1	96821831AA	Sella alta pilota	Rider raised seat	Selle haute pilote	Hohe Fahrersitzbank	Assento alto para condutor	驾驶员高鞍座	Asiento alto piloto	ライダーハイシート	1
2	86610301B	Tampone appoggio sella	Seat support pad	Tampon appui selle	Auflagepuffer für die Sitzbank	Tampão de apoio do assento	鞍座支撑垫	Punzón apoyo asiento	シートサポートパッド	4
3	86610191A	Tampone appoggio sella	Seat support pad	Tampon appui selle	Auflagepuffer für die Sitzbank	Tampão de apoio do assento	鞍座支撑垫	Punzón apoyo asiento	シートサポートパッド	4
4	96821841AA	Sella bassa pilota	Rider lowered seat	Selle basse pilote	Niedrige Fahrersitzbank	Assento baixo para condutor	驾驶员低鞍座	Asiento bajo piloto	ライダーローシート	1
5	86610301B	Tampone appoggio sella	Seat support pad	Tampon appui selle	Auflagepuffer für die Sitzbank	Tampão de apoio do assento	鞍座支撑垫	Punzón apoyo asiento	シートサポートパッド	4
6	86610191A	Tampone appoggio sella	Seat support pad	Tampon appui selle	Auflagepuffer für die Sitzbank	Tampão de apoio do assento	鞍座支撑垫	Punzón apoyo asiento	シートサポートパッド	4