



## Istruzioni per la corretta visualizzazione



In ottica di sostenibilità, Ducati consiglia di visualizzare questa istruzione su supporto digitale. Per la corretta visualizzazione dell'istruzione procedere con i seguenti passaggi: 1) Effettuare il download dell'istruzione. 2) Aprire il file PDF con un software adeguato. 3) Selezionare la lingua. 4) Se necessario stampare.



## Instructions for proper viewing



With a view to sustainability, Ducati recommends displaying this instruction on a digital media. To correctly view the instructions, follow these steps: 1) Download the instruction. 2) Open the PDF file with a suitable software. 3) Select the language. 4) Print if necessary.



## Instructions d'affichage correct



Dans un souci de durabilité, Ducati recommande de consulter cette instruction sur un support numérique. Pour l'affichage correct des instructions, effectuer les étapes suivantes : 1) Télécharger l'instruction. 2) Ouvrir le fichier PDF avec un logiciel approprié. 3) Sélectionner la langue. 4) Imprimer, le cas échéant.



## Anleitung zur korrekten Anzeige



Im Sinne der Nachhaltigkeit empfiehlt Ducati, diese Anleitung auf einem digitalen Datenträger zu lesen. Um die Anleitung korrekt anzuzeigen, wie folgt vorgehen: 1) Die Anleitung herunterladen. 2) Die PDF-Datei mit entsprechender Software öffnen. 3) Die Sprache wählen. 4) Falls erforderlich drucken.



## Instruções para a visualização correta



Do ponto de vista da sustentabilidade, a Ducati recomenda visualizar estas instruções em suporte digital. Para a visualização correta das instruções, proceda com as seguintes etapas: 1) Faça o download das instruções. 2) Abra o ficheiro PDF com um software adequado. 3) Selecione a língua. 4) Se for necessário, imprima.



## 正确查看说明



为实现可持续发展，杜卡迪建议您在数码媒体上查看此说明书。请按照以下步骤，正确查看说明：1) 下载说明书。2) 使用合适的软件打开 PDF 格式的文件。3) 选择语言。4) 如有必要，可以打印出来。



## Instrucciones para la visualización correcta



In ottica di sostenibilità, Ducati consiglia di visualizzare questa istruzione su supporto digitale. Per la corretta visualizzazione dell'istruzione procedere con i seguenti passaggi: 1) Effettuare il download dell'istruzione. 2) Aprire il file PDF con un software adeguato. 3) Selezionare la lingua. 4) Se necessario stampare.



## 正しく表示するための手順



持続可能性の観点から、Ducatiでは本説明書をデジタル形式でご利用になられることをお勧めしております。説明を正しく表示するには、以下の手順に従ってください。1) 説明書をダウンロードする。2) 適切なソフトウェアでPDFファイルを開く。3) 言語を選択する。4) 必要な場合は、印刷する。

**Manubrio - 96282321AA****Simbologia**

Per una lettura rapida e razionale sono stati impiegati simboli che evidenziano situazioni di massima attenzione, consigli pratici o semplici informazioni. Prestare molta attenzione al significato dei simboli, in quanto la loro funzione è quella di non dovere ripetere concetti tecnici o avvertenze di sicurezza. Sono da considerare, quindi, dei veri e propri "promemoria". Consultare questa pagina ogni volta che sorgeranno dubbi sul loro significato.

**Attenzione**

La non osservanza delle istruzioni riportate può creare una situazione di pericolo e causare gravi lesioni personali e anche la morte.

**Importante**

Indica la possibilità di arrecare danno al veicolo e/o ai suoi componenti se le istruzioni riportate non vengono eseguite.

**Note**

Fornisce utili informazioni sull'operazione in corso.

**Riferimenti**

	Veicolo
+ rif. alfabetico (Es. A)	Componenti OEM
+ rif. numerico (Es. 1)	Componenti set Performance

Tutte le indicazioni destro o sinistro si riferiscono al senso di marcia del motociclo.

**Avvertenze generali****Attenzione**

Le operazioni riportate nelle pagine seguenti devono essere eseguite da un tecnico specializzato o da un'officina autorizzata Ducati.

**Attenzione**

Le operazioni riportate nelle pagine seguenti se non eseguite a regola d'arte possono pregiudicare la sicurezza del pilota.

**Note**

Documentazione necessaria per eseguire il montaggio del Set è il Manuale Officina, relativo al modello di moto in vostro possesso.

**Note**

Nel caso fosse necessaria la sostituzione di un componente del set consultare la tavola ricambi allegata.

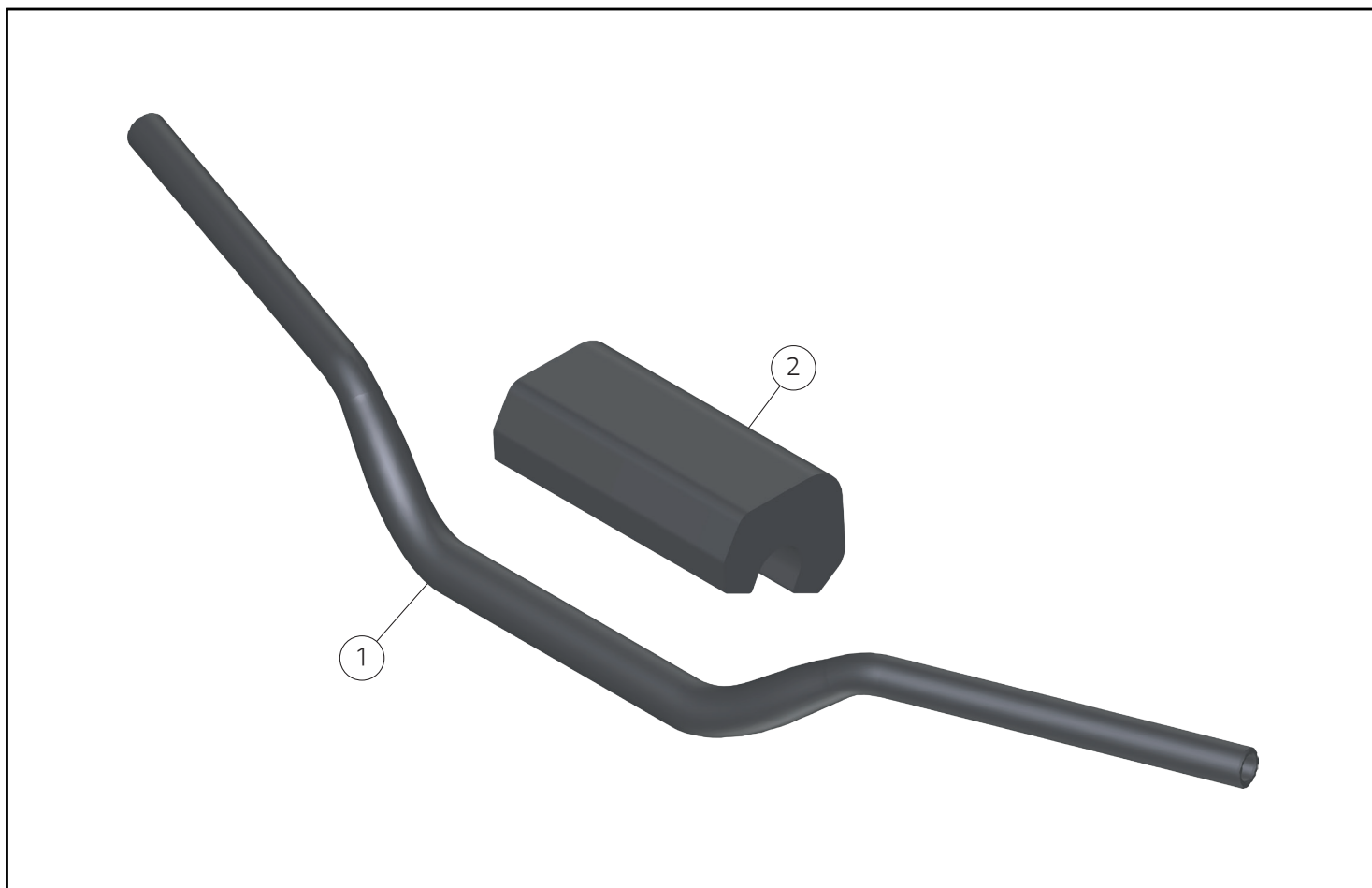

### Importante

I componenti del Set possono essere soggetti ad aggiornamenti; consultare il DCS (Dealer Communication System) per avere informazioni sempre aggiornate.



### Attenzione

Prima di procedere con l'installazione dell'accessorio, verificare la completezza del set e la conformità di ogni singolo componente.

Pos.	Cod.	Denominazione	Q.tà
1	96213481AA	Manubrio	1
2	96213491AA	Paracolpi	1

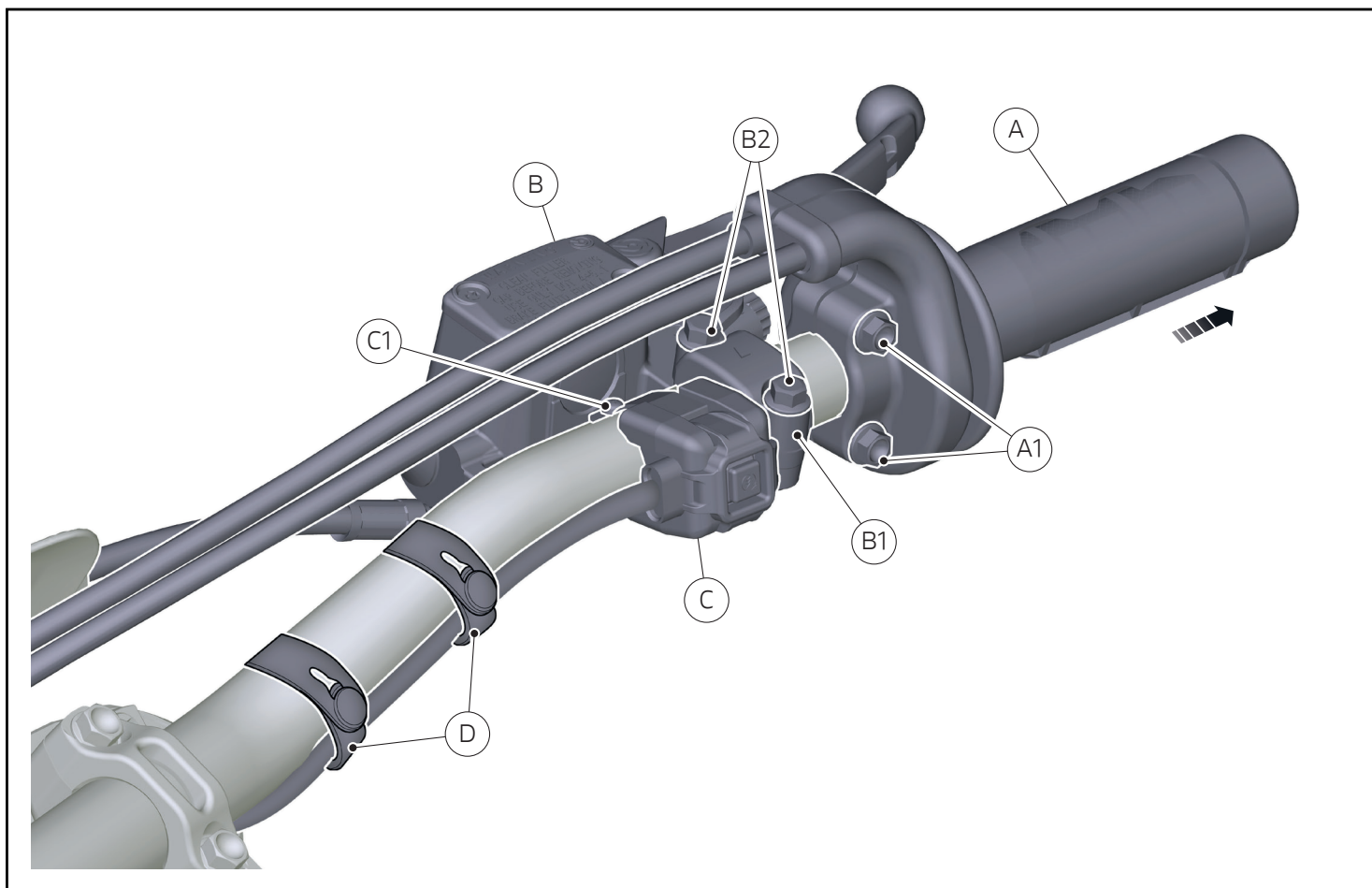

## Smontaggio componenti originali

### Attenzione

Il motore e le parti del sistema di scarico diventano molto calde con l'uso della motocicletta, e rimangono calde ancora per lungo tempo dopo aver fatto funzionare il motore. Per manipolare queste parti usare dei guanti anticalore, o attendere che si siano ben raffreddate.

## Smontaggio comando gas e pompa freno

- Svitare parzialmente le n.2 viti (A1).
- Sfilare il comando gas (A).
- Svitare le n.2 viti (B2).
- Rimuovere il cavallotto (B1) e staccare la pompa freno (B) dal manubrio.
- Rimuovere le n.2 fascette in gomma (D).
- Svitare la vite (C1) e staccare il commutatore destro (C) dal manubrio.

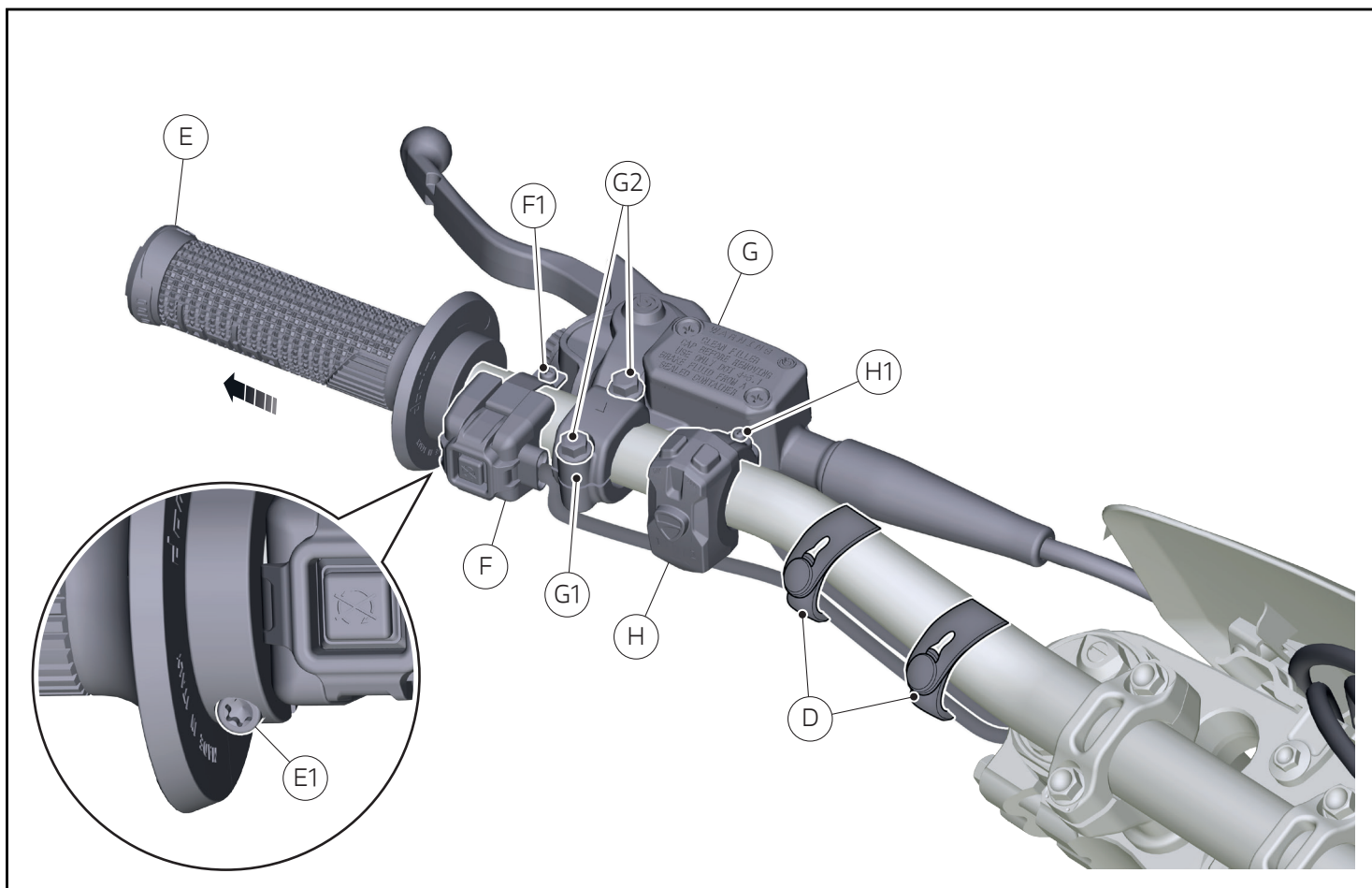

### Smontaggio pompa frizione e commutatori lato sinistro

- Svitare parzialmente la vite (E1) e rimuovere la manopola sinistra (E).
- Rimuovere le n.2 fascette in gomma (D).
- Svitare la vite (F1) e staccare il commutatore sinistro (F) dal manubrio.
- Svitare la vite (H1) e staccare il commutatore mappe (H) dal manubrio.
- Svitare le n.2 viti (G2).
- Rimuovere il cavallotto (G1) e staccare la pompa frizione (G) dal manubrio.

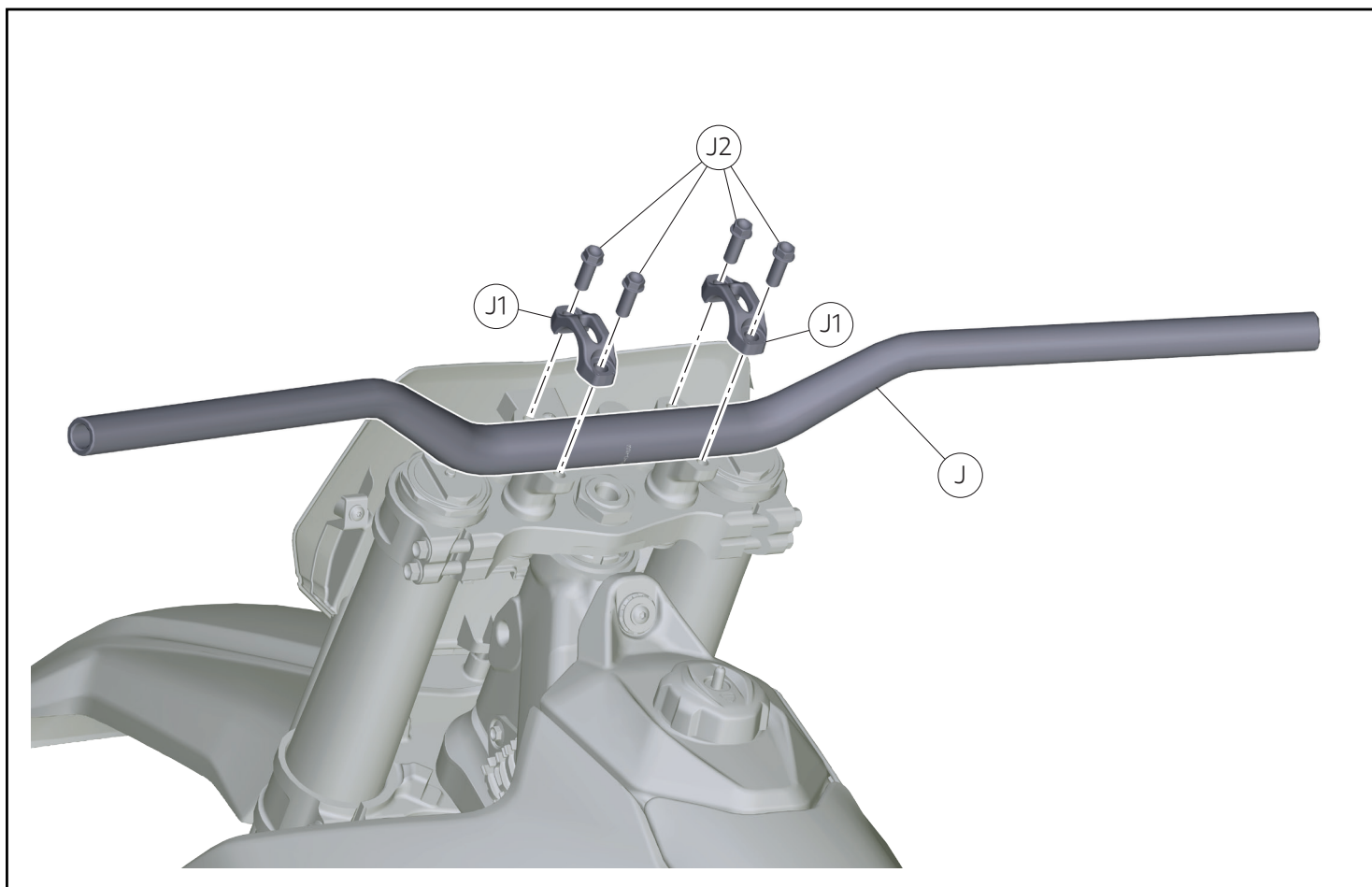

### Smontaggio manubrio

- Svitare le n.4 viti (J2).
- Rimuovere i n.2 cavallotti (J1).
- Rimuovere il manubrio (J).

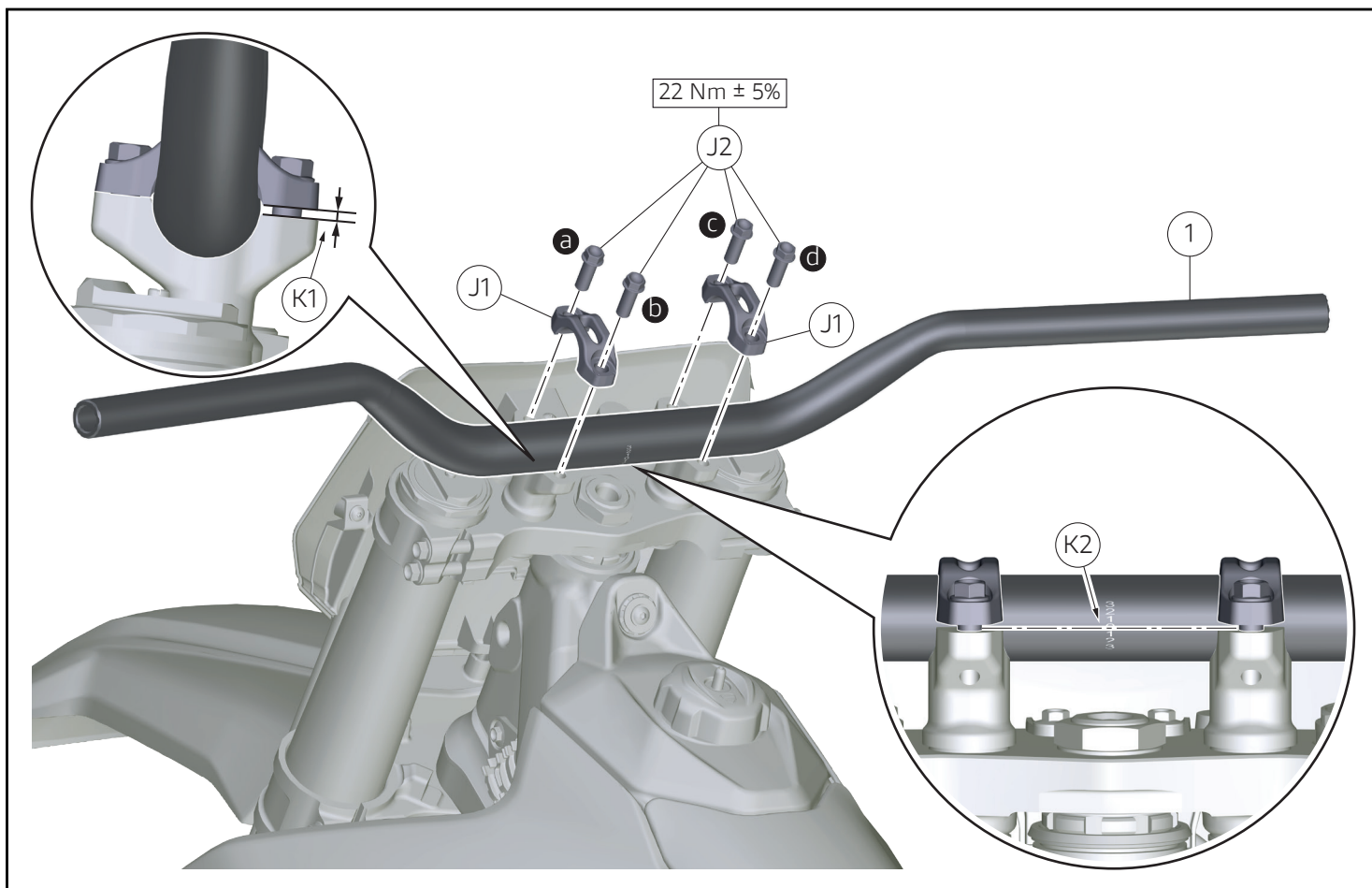

## Montaggio componenti set



### Importante

Verificare, prima del montaggio, che tutti i componenti risultino puliti e in perfetto stato. Adottare tutte le precauzioni necessarie per evitare di danneggiare qualsiasi parte nella quale ci si trova ad operare.

## Montaggio manubrio

- Posizionare il manubrio (1).
- Montare i n.2 cavallotti (J) orientandoli con il gap (K1) nella parte posteriore.
- Applicare del grasso SHELL Retinax HDX2 sul filetto delle n.4 viti (J2) e impuntare.
- Ruotare il manubrio (1) e posizionare il segno "0" (K2) in posizione neutra.
- Serrare alla coppia indicata le n.4 viti (J2) rispettando la sequenza di serraggio (a)-(b)-(c)-(d).

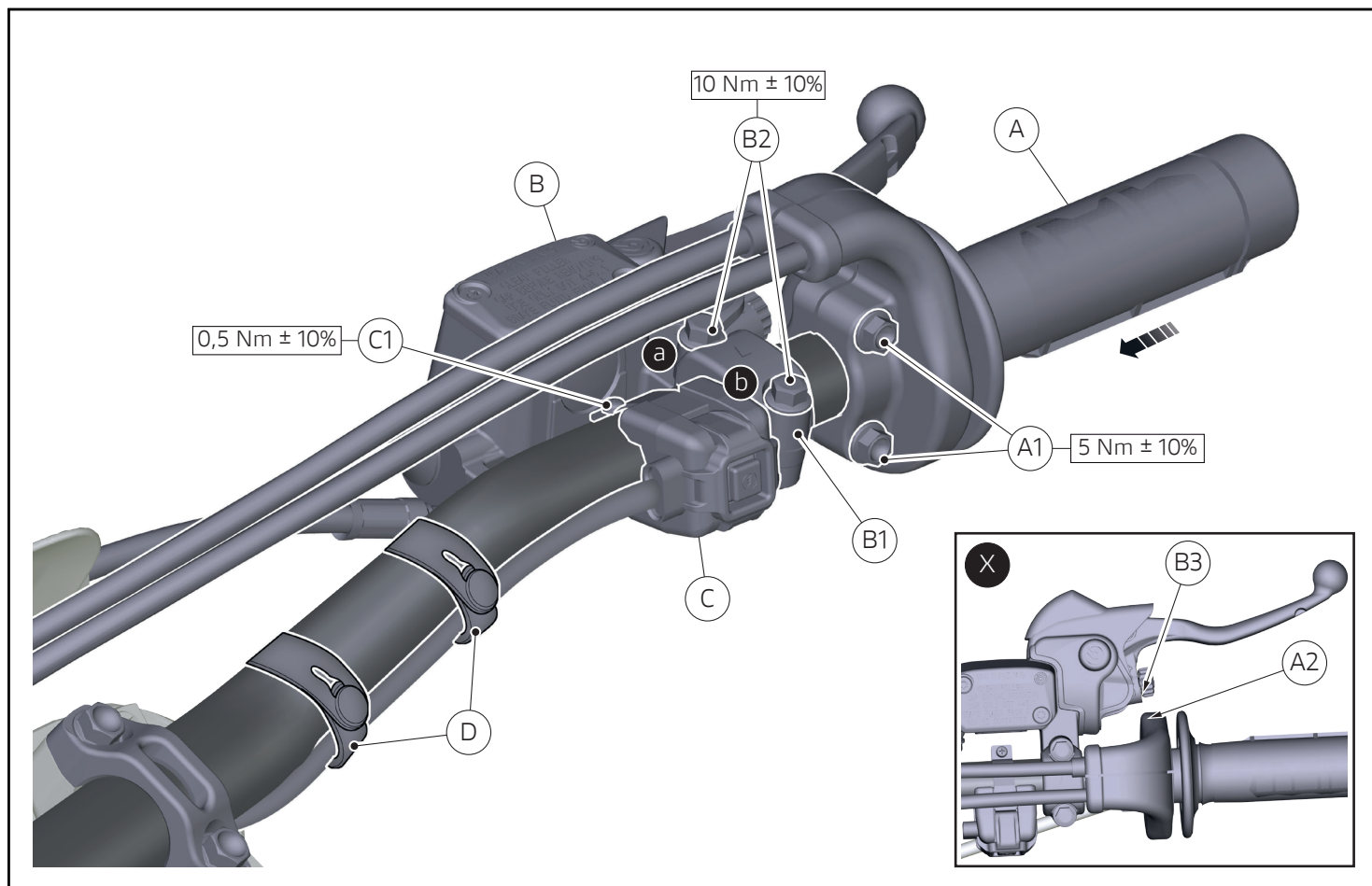

### Rimontaggio comando gas e pompa freno

- Infilare il comando gas (A) portandolo a battuta.
- Impuntare le n.2 viti (A1).
- Serrare alla coppia indicata le n.2 viti (A1).
- Montare a pompa freno (B).
- Posizionare il cavallotto (B1) e impuntare le n.2 viti (B2).



#### Attenzione

Come visibile nell'immagine (X), distanziare e orientare la pompa freno (B) rispetto al comando gas (A) prestando attenzione che il regolatore (B3) non interferisca con lo spigolo (A2) durante l'azionamento del freno.

- Serrare alla coppia indicata le n.2 viti (B2) rispettando la sequenza (a)-(b)-(a).
- Rimontare il commutatore destro (C) e impuntare la vite (C1).
- Serrare alla coppia indicata la vite (C1).
- Rimontare le n.2 fascette in gomma (D).

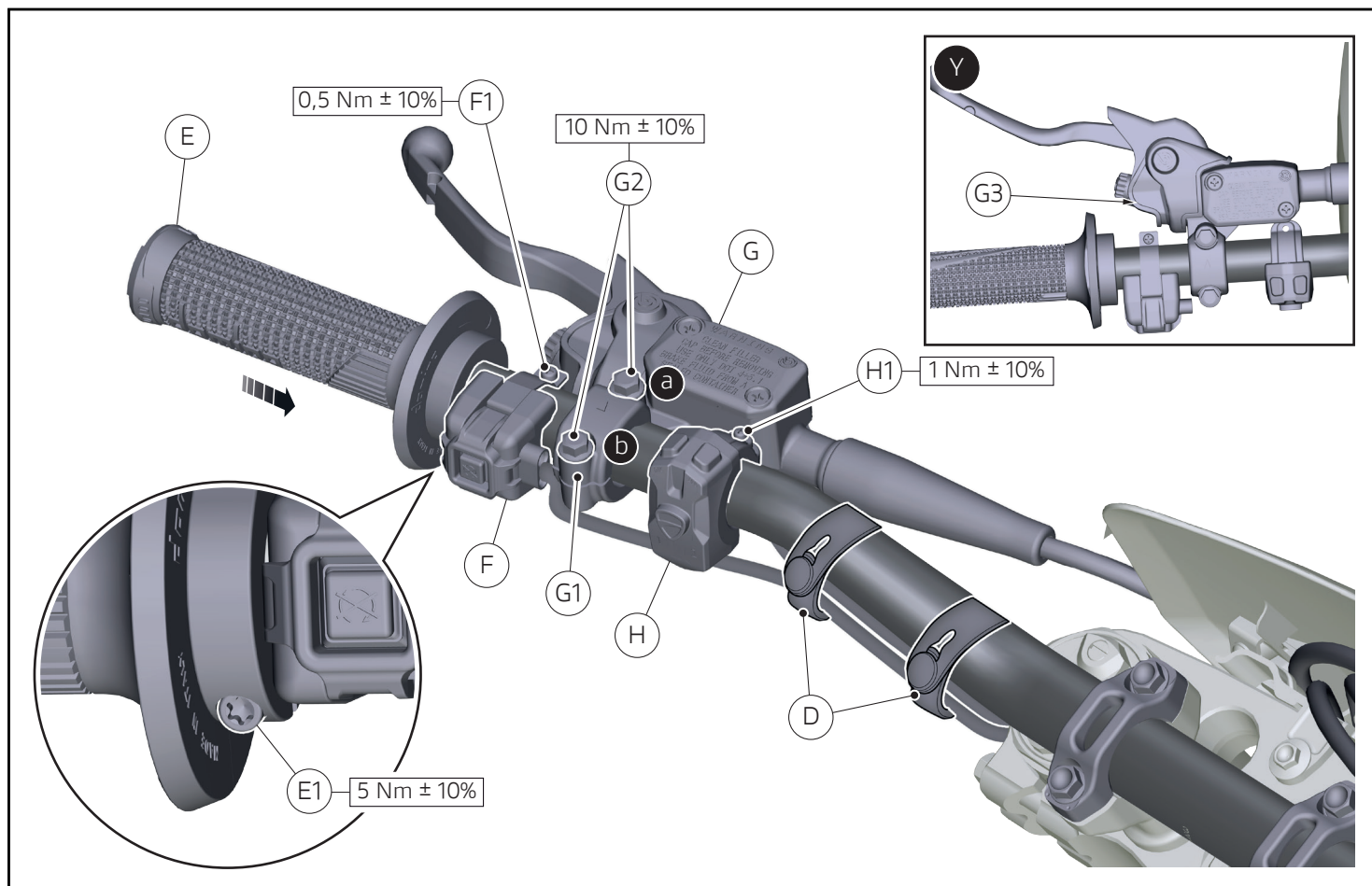

### Rimontaggio pompa frizione e commutatori lato sinistro

- Infilare la manopola sinistra (E).
- Impuntare la vite (E1).
- Serrare alla coppia indicata la vite (E1).
- Rimontare il commutatore sinistro (F) e impuntare la vite (F1).
- Montare a pompa frizione (G).
- Posizionare il cavalletto (G1) e impuntare le n.2 viti (G2).



#### Attenzione

Come visibile nell'immagine (Y), distanziare e orientare la pompa frizione (G) e il commutatore sinistro (F) rispetto alla manopola sinistra (E) prestando attenzione che il normale azionamento della frizione non interferisca con essi.

- Serrare alla coppia indicata le n.2 viti (G2) rispettando la sequenza (a)-(b)-(a).
- Serrare alla coppia indicata la vite (F1).
- Rimontare il commutatore mappe (H) e impuntare la vite H1).
- Serrare alla coppia indicata la vite (H1).

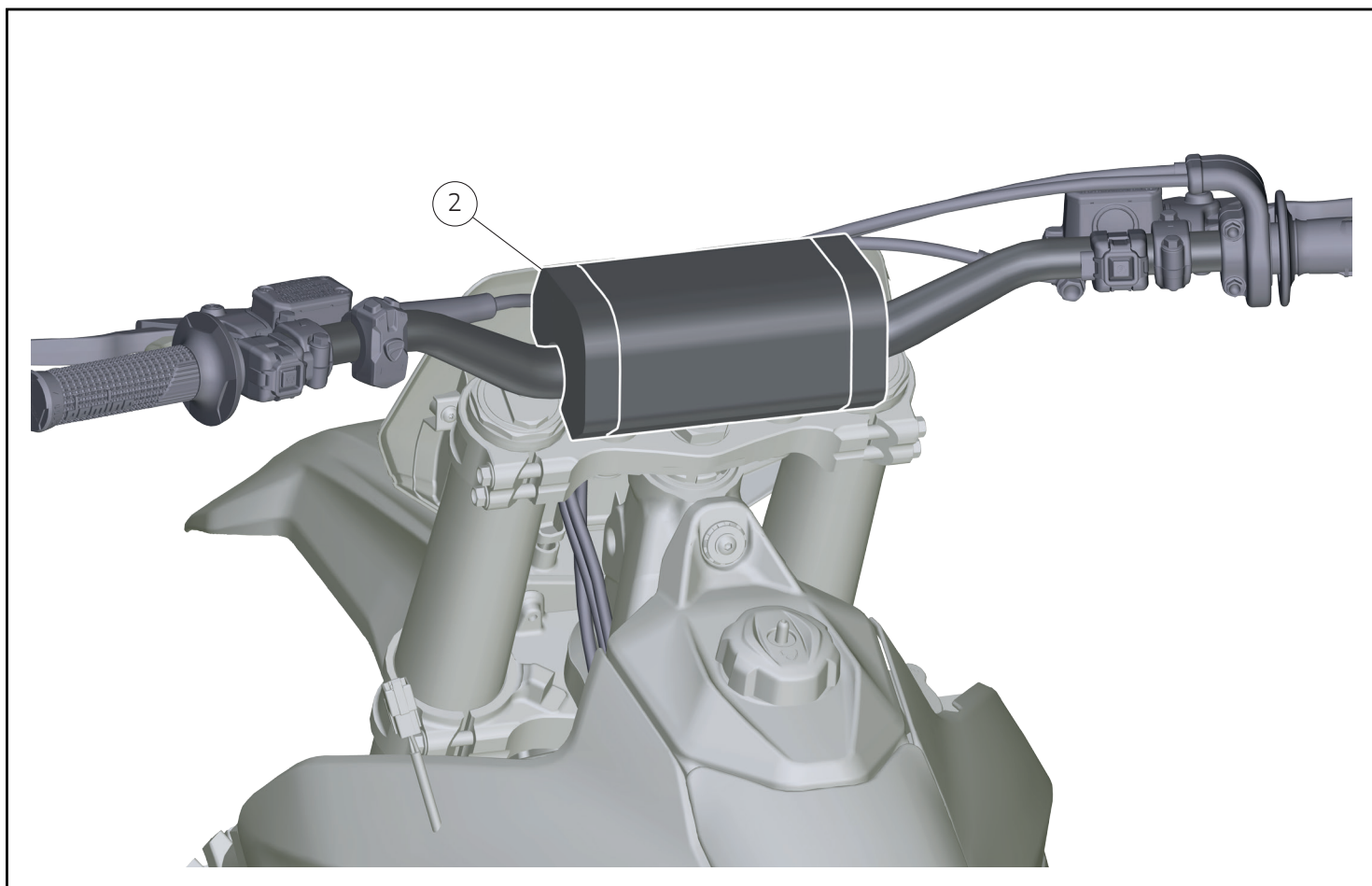

### Montaggio paracolpi

- Montare il paracolpi (2).

# レース専用部品 ご注文書

## ご注文商品

1	P/N	商品名
2	P/N	商品名
3	P/N	商品名
4	P/N	商品名
5	P/N	商品名

## お客様ご記入欄

私は上記レース専用部品を下記車両に装着し、サーキット走行のみに利用し、一般公道には利用しません。

車台番号 ZDM	モデル名
お客様署名	ご注文日

## ドウカティ正規ネットワーク店記入欄

お客様に上記レース専用部品を販売し、レース専用部品のご利用方法を説明いたしました。

販売店署名	販売日	年	月	日
-------	-----	---	---	---

販売店様へお願い

- 上記ご記入の上、弊社アフターセールス部までFAXしてください。FAX : 03 - 6692 - 1317
- 取り付け車両 1台に 1枚でご使用ください。

Manubrio / Handlebar / Guidon / Lenker / Guiador / 车把 / Manillar / ハンドルバー - 96281151AA

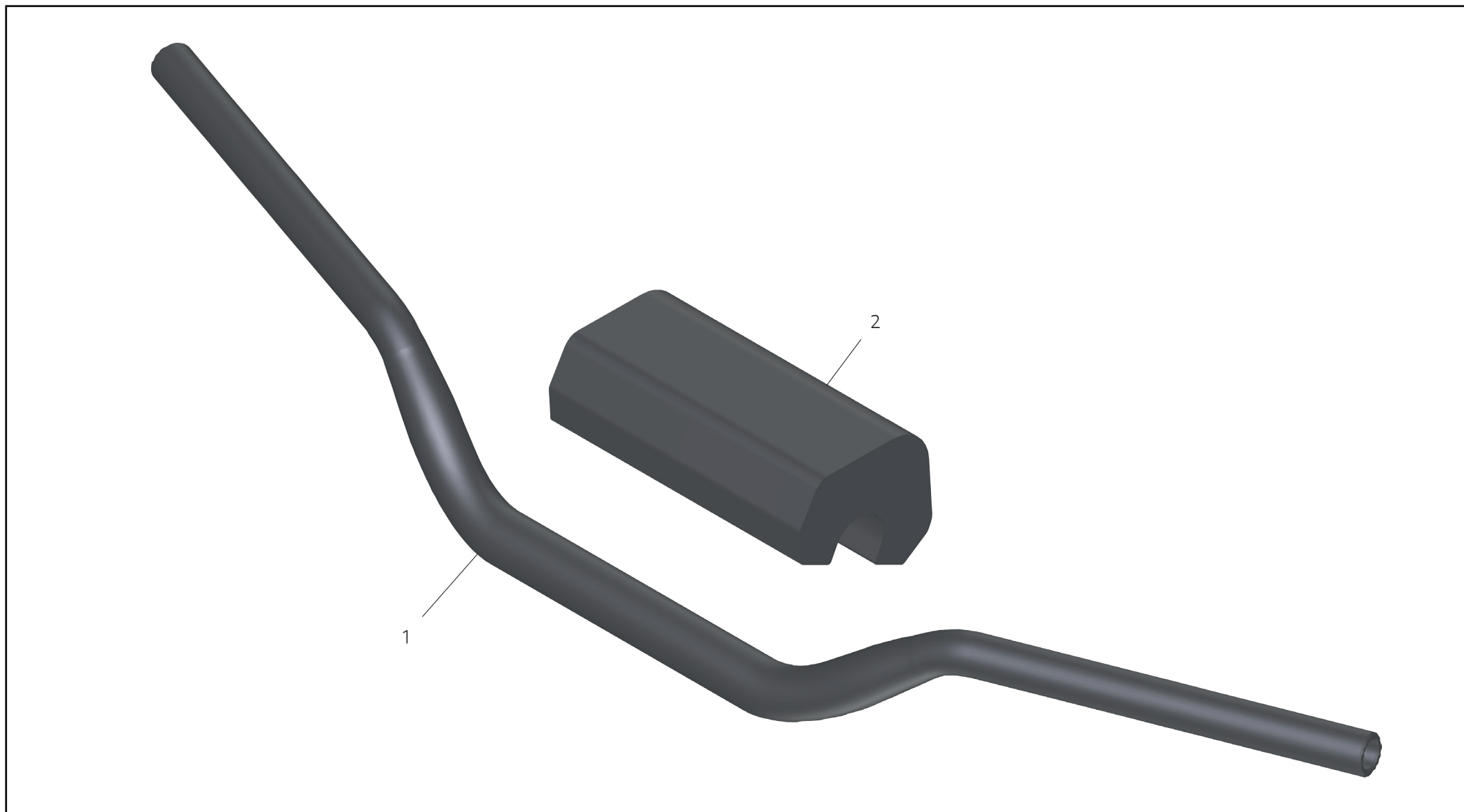

Pos.	Cod.	Denominazione	Name	Dénomination	Bezeichnung	Denominação	名称	Denominación	名称	Q.ty
1	96213481AA	Manubrio	Handlebar	Guidon	Lenker	Guiador	车握把	Manillar	ハンドルバー	1
2	96213491AA	Paracolpi	Bumper	Pare-chocs	Lenkerpolster	Para-choques	防撞板	Paragolpes	パッド	1