



Istruzioni per la corretta visualizzazione



In ottica di sostenibilità, Ducati consiglia di visualizzare questa istruzione su supporto digitale. Per la corretta visualizzazione dell'istruzione procedere con i seguenti passaggi: 1) Effettuare il download dell'istruzione. 2) Aprire il file PDF con un software adeguato. 3) Selezionare la lingua. 4) Se necessario stampare.



Instructions for proper viewing



With a view to sustainability, Ducati recommends displaying this instruction on a digital media. To correctly view the instructions, follow these steps: 1) Download the instruction. 2) Open the PDF file with a suitable software. 3) Select the language. 4) Print if necessary.



Instructions d'affichage correct



Dans un souci de durabilité, Ducati recommande de consulter cette instruction sur un support numérique. Pour l'affichage correct des instructions, effectuer les étapes suivantes : 1) Télécharger l'instruction. 2) Ouvrir le fichier PDF avec un logiciel approprié. 3) Sélectionner la langue. 4) Imprimer, le cas échéant.



Anleitung zur korrekten Anzeige



Im Sinne der Nachhaltigkeit empfiehlt Ducati, diese Anleitung auf einem digitalen Datenträger zu lesen. Um die Anleitung korrekt anzuzeigen, wie folgt vorgehen: 1) Die Anleitung herunterladen. 2) Die PDF-Datei mit entsprechender Software öffnen. 3) Die Sprache wählen. 4) Falls erforderlich drucken.



Instruções para a visualização correta



Do ponto de vista da sustentabilidade, a Ducati recomenda visualizar estas instruções em suporte digital. Para a visualização correta das instruções, proceda com as seguintes etapas: 1) Faça o download das instruções. 2) Abra o ficheiro PDF com um software adequado. 3) Selecione a língua. 4) Se for necessário, imprima.



正确查看说明



为实现可持续发展，杜卡迪建议您在数码媒体上查看此说明书。请按照以下步骤，正确查看说明：1) 下载说明书。2) 使用合适的软件打开 PDF 格式的文件。3) 选择语言。4) 如有必要，可以打印出来。



Instrucciones para la visualización correcta



En aras de la sostenibilidad, Ducati recomienda visualizar esta instrucción en formato digital. Para visualizar correctamente la instrucción, siga los pasos siguientes: 1) Descargar la instrucción. 2) Abrir el archivo PDF con un software adecuado. 3) Seleccionar el idioma. 4) Imprimir si es necesario.



正しく表示するための手順



持続可能性の観点から、Ducatiでは本説明書をデジタル形式でご利用になられることをお勧めしております。説明を正しく表示するには、以下の手順に従ってください。1) 説明書をダウンロードする。2) 適切なソフトウェアでPDFファイルを開く。3) 言語を選択する。4) 必要な場合は、印刷する。

Silenziatori - 96482331AA (EU)
Silenziatori - 96482491AA (USA)

Simbologia

Per una lettura rapida e razionale sono stati impiegati simboli che evidenziano situazioni di massima attenzione, consigli pratici o semplici informazioni. Prestare molta attenzione al significato dei simboli, in quanto la loro funzione è quella di non dovere ripetere concetti tecnici o avvertenze di sicurezza. Sono da considerare, quindi, dei veri e propri "promemoria". Consultare questa pagina ogni volta che sorgeranno dubbi sul loro significato.



Attenzione

La non osservanza delle istruzioni riportate può creare una situazione di pericolo e causare gravi lesioni personali e anche la morte.



Importante

Indica la possibilità di arrecare danno al veicolo e/o ai suoi componenti se le istruzioni riportate non vengono eseguite.



Note

Fornisce utili informazioni sull'operazione in corso.

Riferimenti

	Veicolo
+ rif. alfabetico (Es. A)	Componenti OEM
+ rif. numerico (Es. 1)	Componenti set Performance

Tutte le indicazioni destro o sinistro si riferiscono al senso di marcia del motociclo.

Avvertenze generali



Attenzione

Il montaggio di questo accessorio richiede la disponibilità di attrezzature e competenze tecniche specifiche, oltre al rispetto delle coppie di serraggio indicate dal costruttore (ove necessario).

Un montaggio non corretto può compromettere la sicurezza della tua moto ed eventualmente invalidare la garanzia sui componenti legati all'errata installazione.

Per questo motivo, per l'installazione, si raccomanda di rivolgersi sempre a un concessionario o a un'officina autorizzata Ducati.



Attenzione

Le operazioni riportate nelle pagine seguenti se non eseguite a regola d'arte possono pregiudicare la sicurezza del pilota.



Note

Documentazione necessaria per eseguire il montaggio del Set è il Manuale Officina, relativo al modello di moto in vostro possesso.



Note

Nel caso fosse necessaria la sostituzione di un componente del set consultare la tavola ricambi allegata.



Importante

I componenti del Set possono essere soggetti ad aggiornamenti; consultare il DCS (Dealer Communication System) per avere informazioni sempre aggiornate.

Attenzione

Prima di procedere con l'installazione dell'accessorio, verificare la completezza del set e la conformità di ogni singolo componente.

Pos.	Cod.	Denominazione	Q.tà
1	96425182AA	Silenziatore (EU)	1
1	96425191AA	Silenziatore (USA)	1
2	74143422A	Fascetta V-Clamp	2

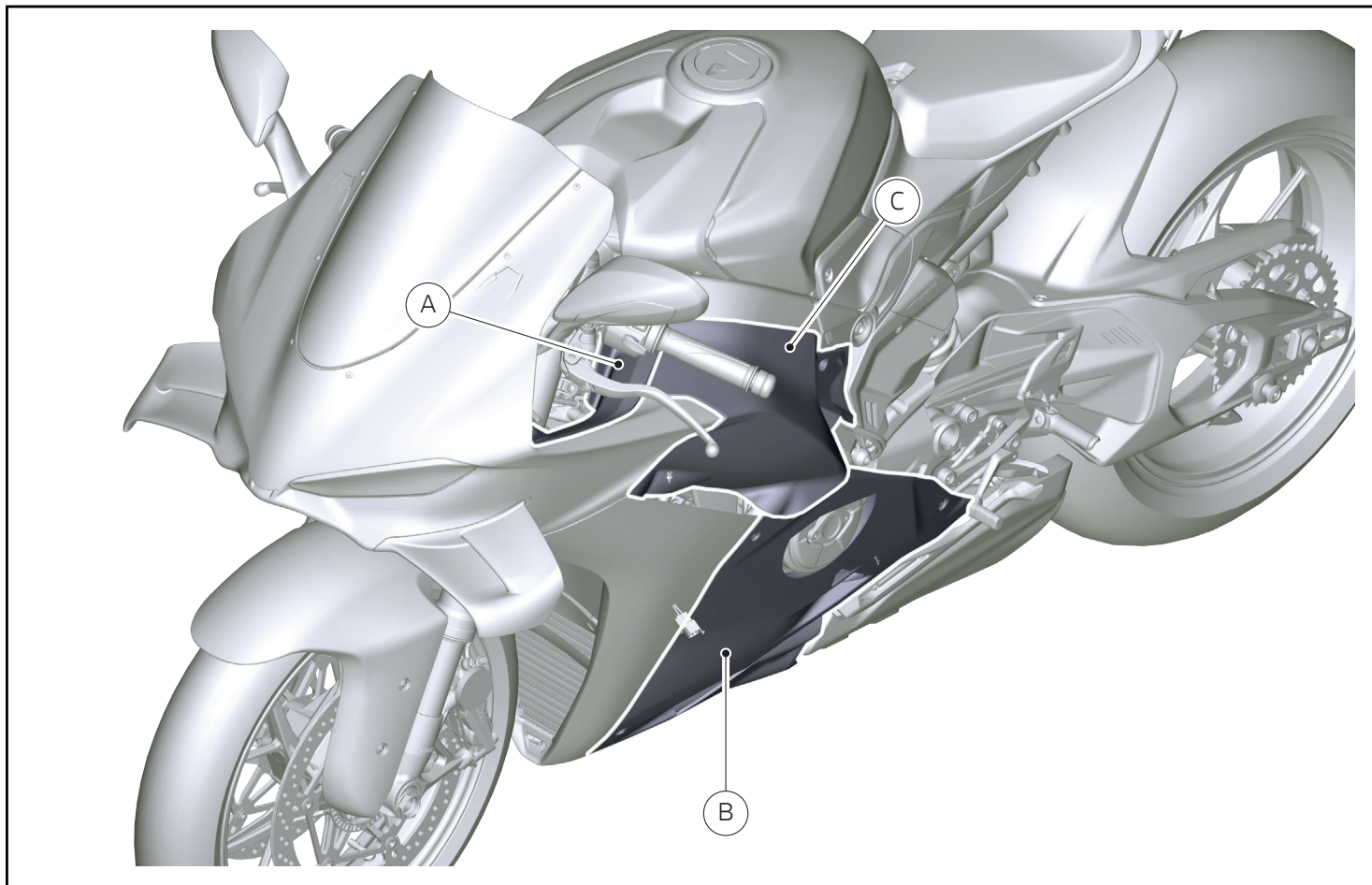

Smontaggio componenti originali

Attenzione

Il motore e le parti del sistema di scarico diventano molto calde con l'uso della motocicletta, e rimangono calde ancora per lungo tempo dopo aver fatto funzionare il motore. Per manipolare queste parti usare dei guanti anticalore, o attendere che si siano ben raffreddate.

Smontaggio plance

- Per la procedura di smontaggio delle plance (A) fare riferimento a quanto riportato sul manuale officina alla sezione "Smontaggio plance".

Smontaggio carene inferiori

- Per la procedura di smontaggio delle carene inferiori (B) fare riferimento a quanto riportato sul manuale officina alla sezione "Smontaggio carene inferiori".

Smontaggio carene superiori

- Per la procedura di smontaggio delle carene superiori (C) fare riferimento a quanto riportato sul manuale officina alla sezione "Smontaggio carene superiori".

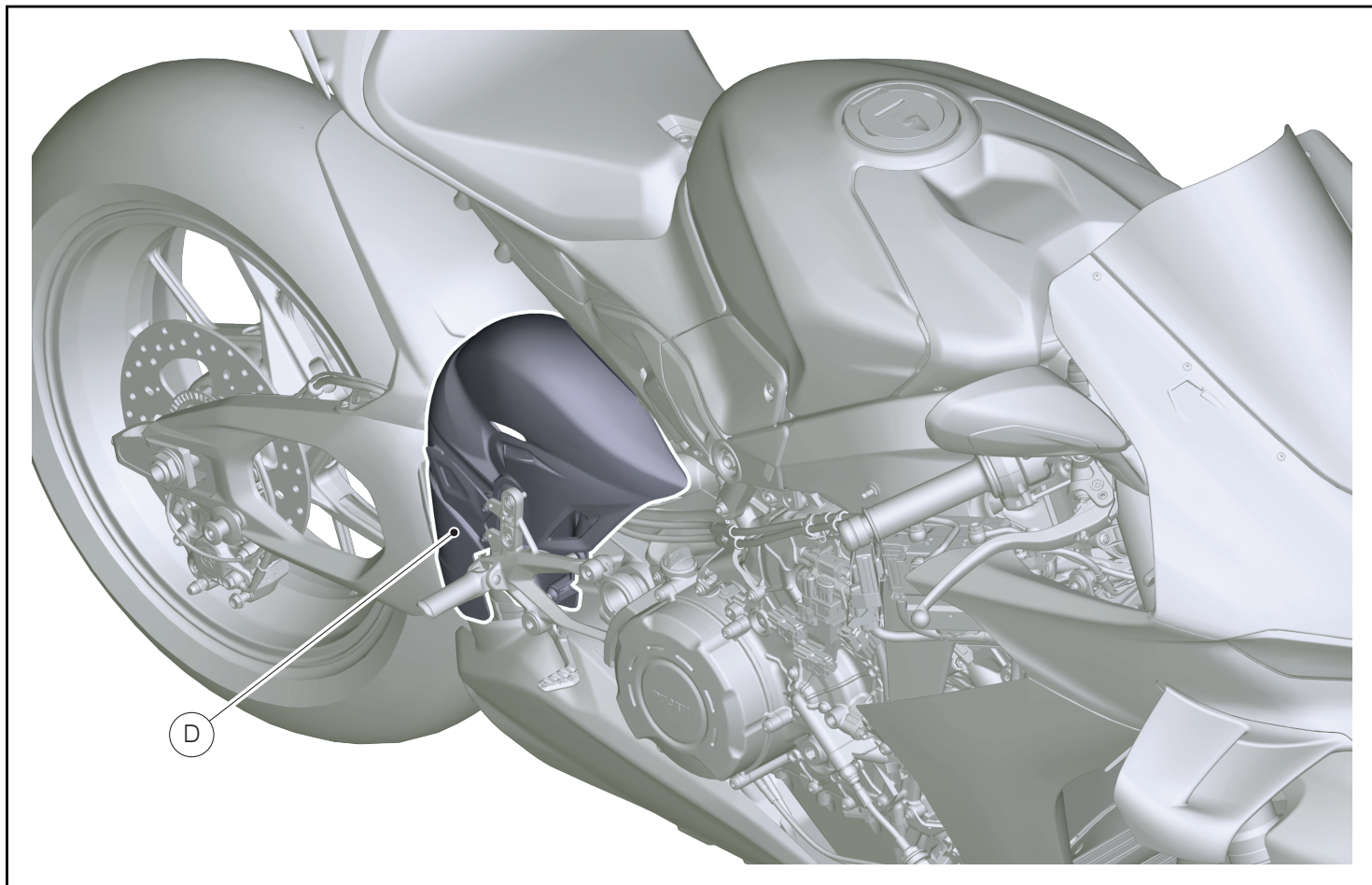

Smontaggio paracalore bancata posteriore

- Per la procedura di smontaggio del paracalore bancata posteriore (D) fare riferimento a quanto riportato sul manuale officina alla sezione "Smontaggio paracalore bancata posteriore".

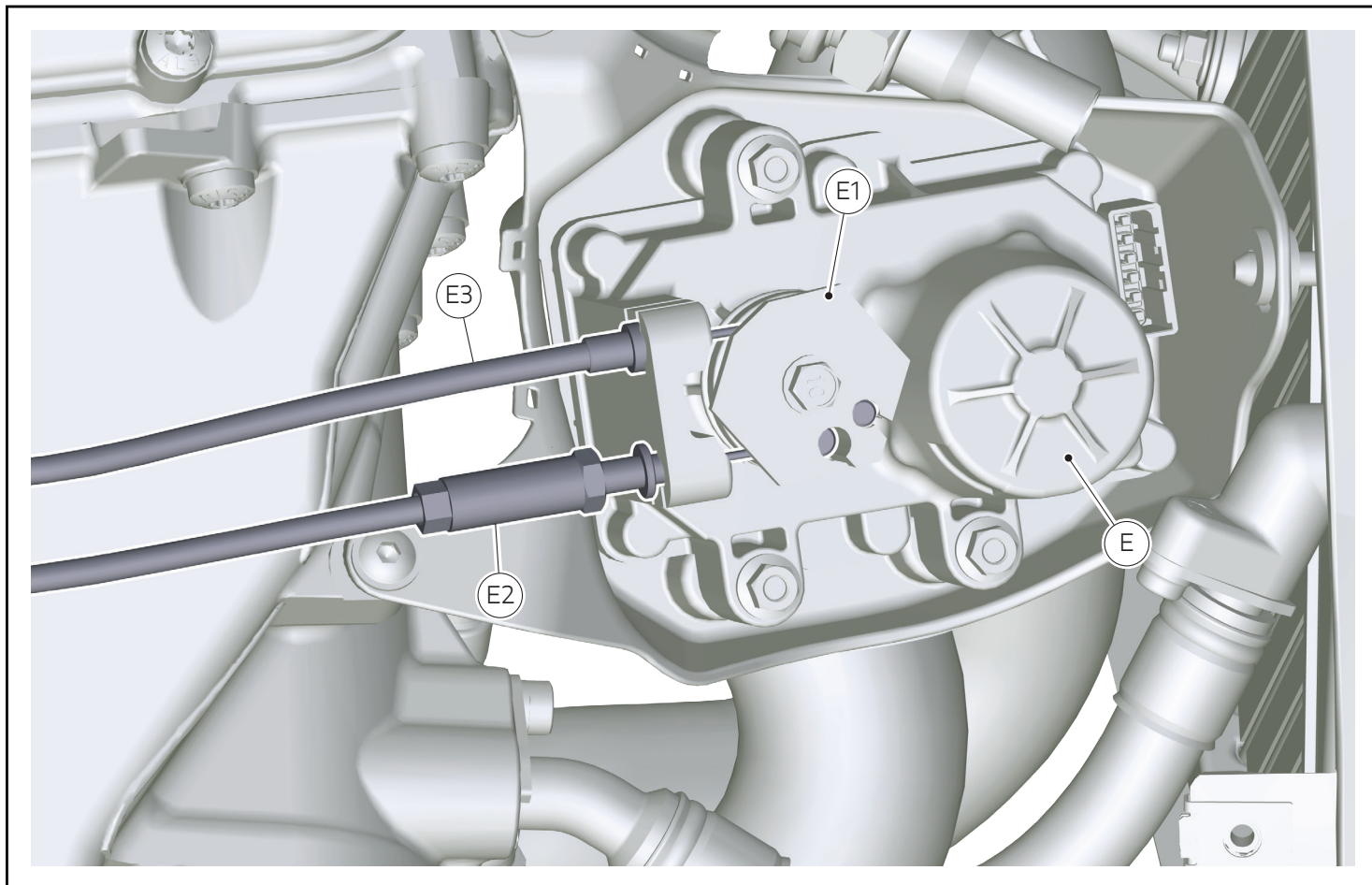

Smontaggio cavi apertura e chiusura valvola di scarico

- Rimuovere il cavo apertura valvola di scarico (E2) dal motorino valvola di scarico (E), svincolando il suo nottolino dalla carrucola (E1).
- Rimuovere il cavo chiusura valvola di scarico (E3) dal motorino valvola di scarico (E), svincolando il suo nottolino dalla carrucola (E1).

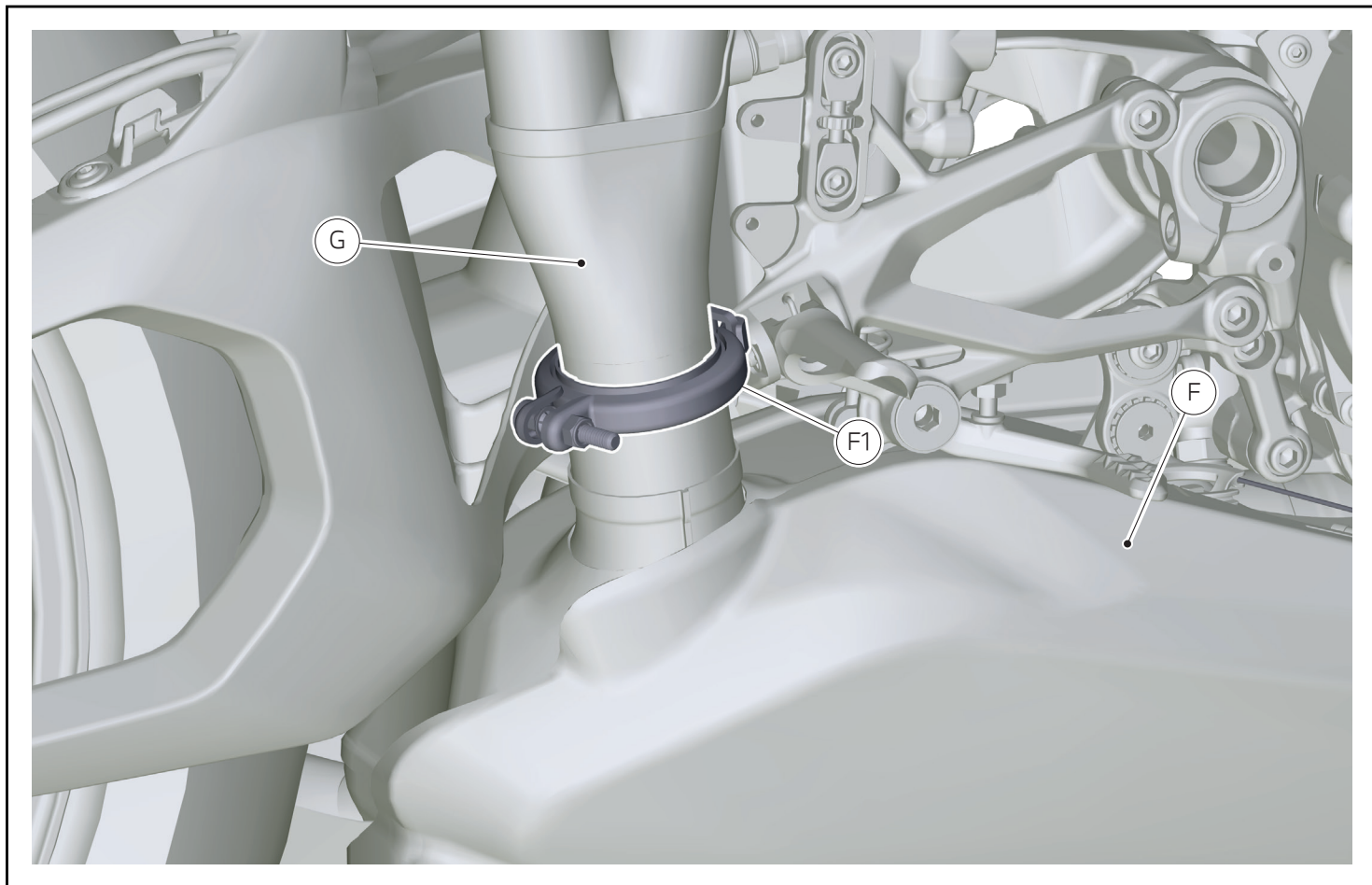

Smontaggio silenziatore

- Allentare la fascetta (F1) fissaggio assieme silenziatore (F) al collettore di scarico posteriore (G).

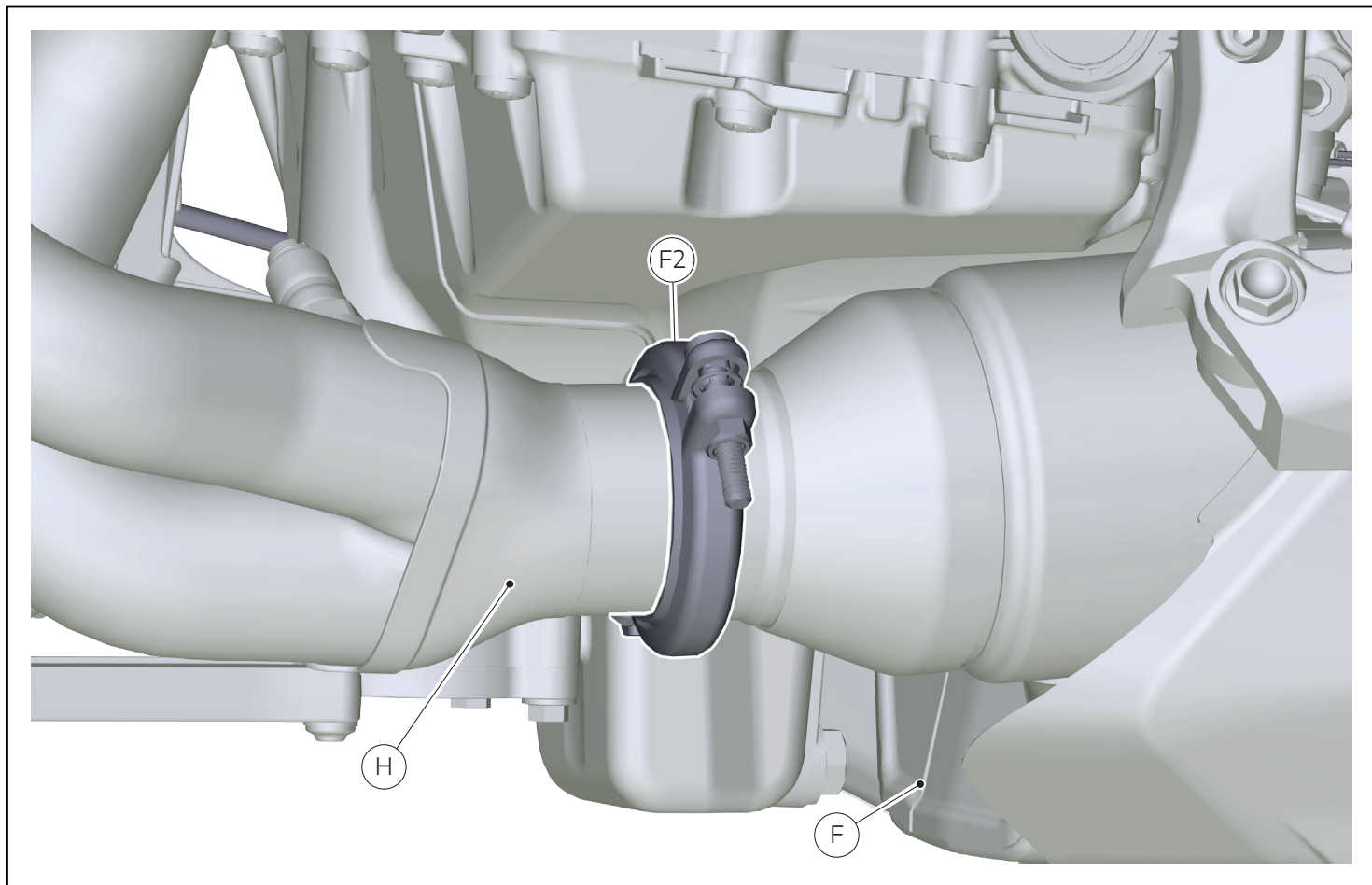

Smontaggio silenziatore

- Allentare la fascetta (F2) fissaggio assieme silenziatore (F) al collettore di scarico anteriore (H).

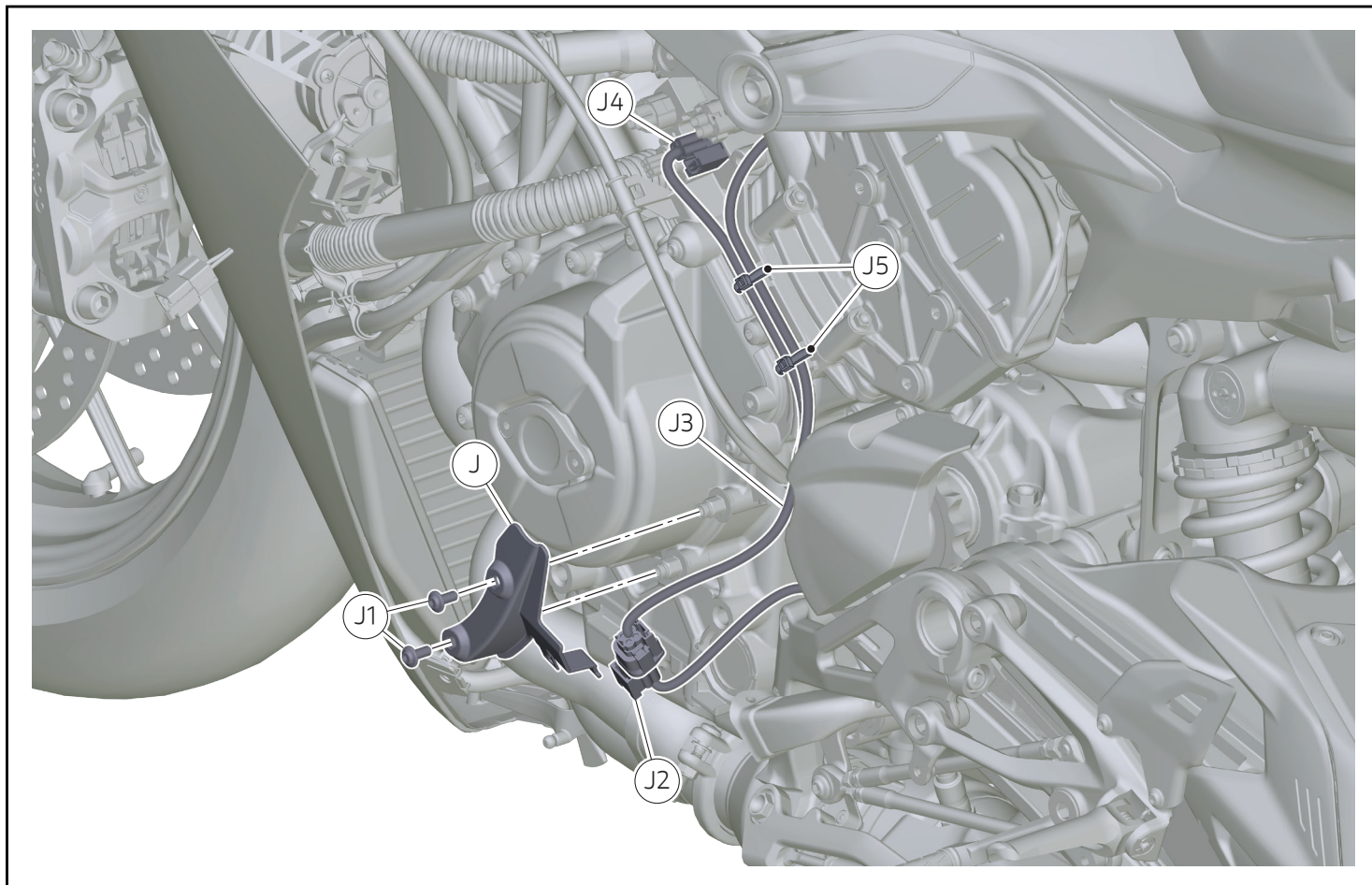

Stacco connettori lambda lato sinistro (Solo per modelli equipaggiati di sonde lambda sul silenziatore)

- Rimuovere le n.2 fascette in nylon (J5).
- Disconnettere il connettore (J4) (Lambda 5) e liberare il cablaggio.
- Svitare le n.2 viti (J1).
- Smontare la cover (J).
- Separare il connettore (J2) (Lambda 6) dalla linguetta porta connettore della cover (J).
- Disconnettere il connettore (J2) (Lambda 6) dal cablaggio (J3).



Note

Conservare per il rimontaggio la cover (J) e le n.2 viti (J1).

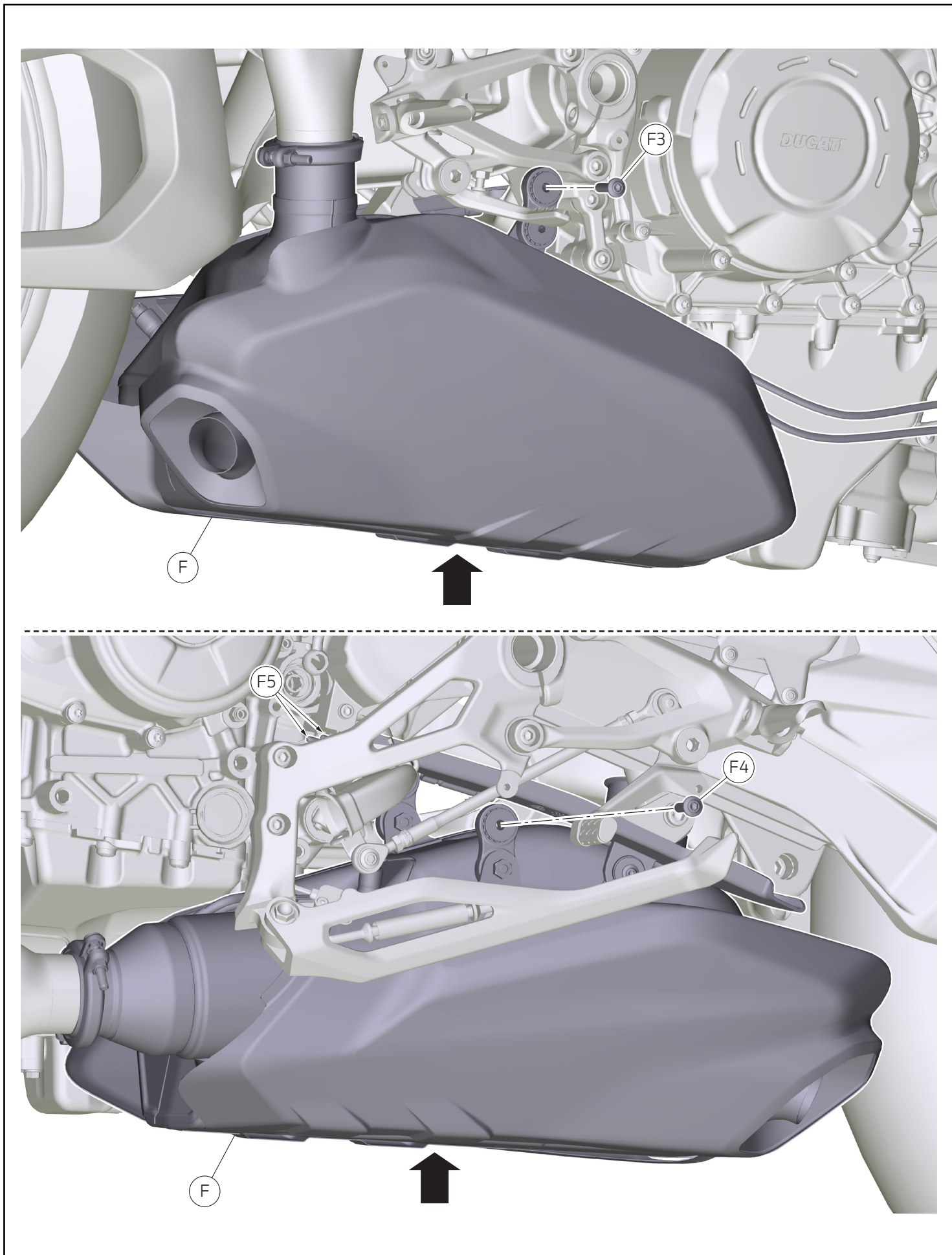

Smontaggio silenziatore

- Sostenere con apposito attrezzo di sollevamento commerciale il silenziatore (F).
- Svitare la vite (F3) sul lato destro.
- Svitare la vite (F4) sul lato sinistro.
- Sfilare i perni (F5) del paraspruzzi catena.
- Smontare il silenziatore (F) dal veicolo.

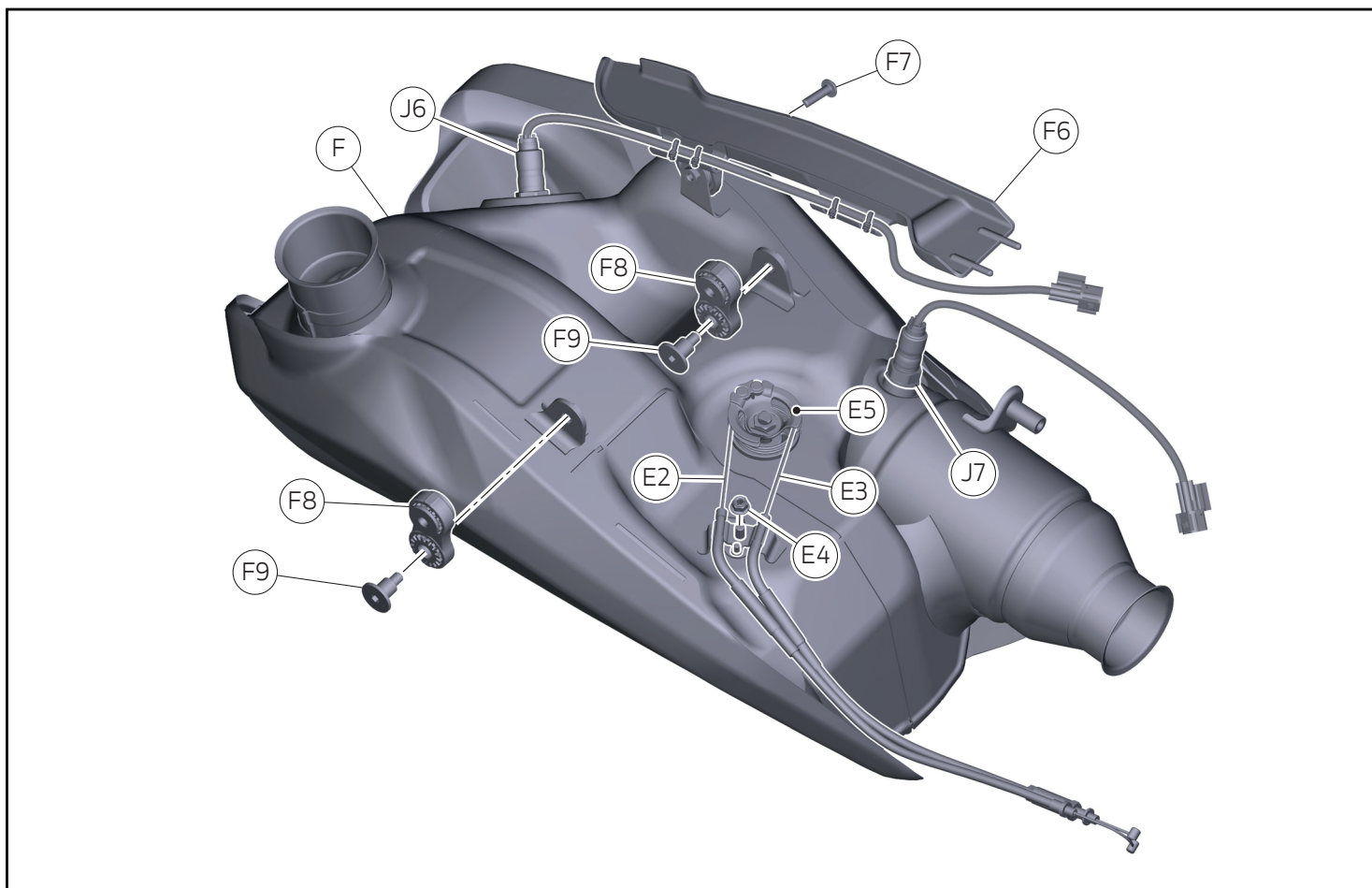

Scomposizione silenziatore



Importante

Per modelli privi di sonde lambda sul silenziatore, ignorare lo smontaggio della sonda (lambda 6) (J6) e della sonda (lambda 5) (J7).

- Svitare il dado (E4).
- Rimuovere il cavo apertura valvola di scarico (E2) e il cavo chiusura valvola di scarico (E3), svincolando i rispettivi nottolini dalla carrucola (E5).
- Svitare la vite (F7).
- Svitare la sonda (lambda 6) (J6) e rimuoverla insieme al paraspruzzi catena (F6).
- Svitare la sonda (lambda 5) (J7).
- Svitare le n.2 viti speciali (F9).
- Rimuovere i n.2 supporti (F8).



Note

Si consiglia di verificare l'usura dei gommini montati nei supporti (F8), ed eventualmente sostituirli.

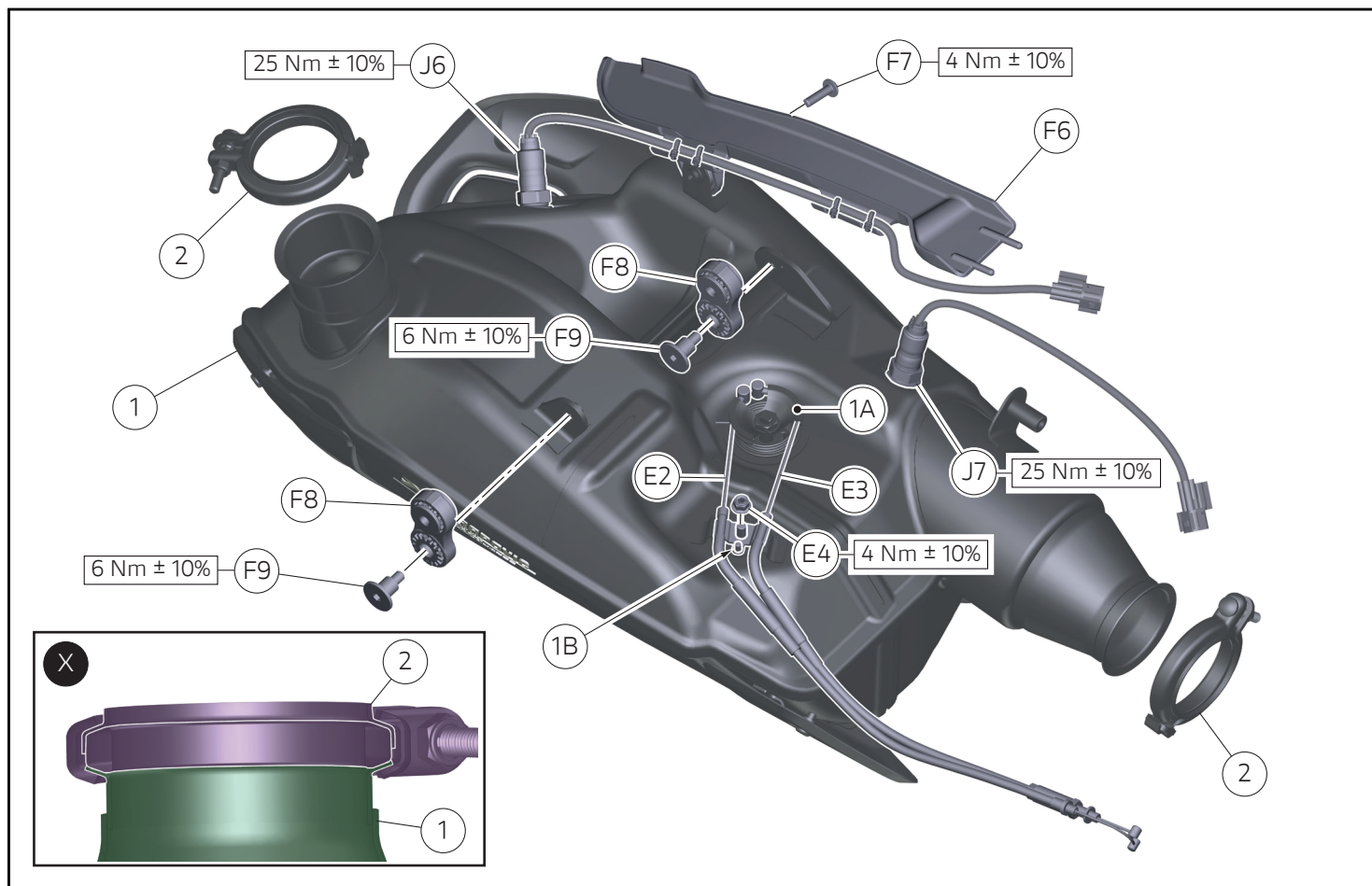

Montaggio componenti set

Importante

Verificare, prima del montaggio, che tutti i componenti risultino puliti e in perfetto stato. Adottare tutte le precauzioni necessarie per evitare di danneggiare qualsiasi parte nella quale ci si trova ad operare.

Premontaggio silenziatore

Importante

Per modelli privi di sonde lambda sul silenziatore, ignorare il montaggio della sonda (lambda 6) (J6) e della sonda (lambda 5) (J7).

- Posizionare i n.2 supporti (F8) e impuntare le n.2 viti speciali (F9).
- Serrare alla coppia indicata le n.2 viti speciali (F9).
- Posizionare il cavo apertura valvola di scarico (E2) e il cavo chiusura valvola di scarico (E3) calzando i rispettivi nottolini nella carrucola (1A).
- Prestare attenzione a inserire il perno (1B) nel apposito foro, e impuntare il dado (E4).
- Serrare alla coppia indicata il dado (E4).
- Applicare del grasso al rame CUPRUM 320 sul filetto della sonda (lambda 6) (J6) e della sonda (lambda 5) (J7) e impuntare.
- Serrare alla coppia indicata la sonda (lambda 6) (J6) e la sonda (lambda 5) (J7).
- Posizionare il paraspruzzi catena (F6) e impuntare la vite (F7).
- Serrare alla coppia indicata la vite (F7).
- Montare le n.2 Fascetta V-Clamp (2) evitando di serrarle.
- Assicurarsi di calzare correttamente le n.2 Fascetta V-Clamp (2) al silenziatore (1) come mostrato in figura (X).

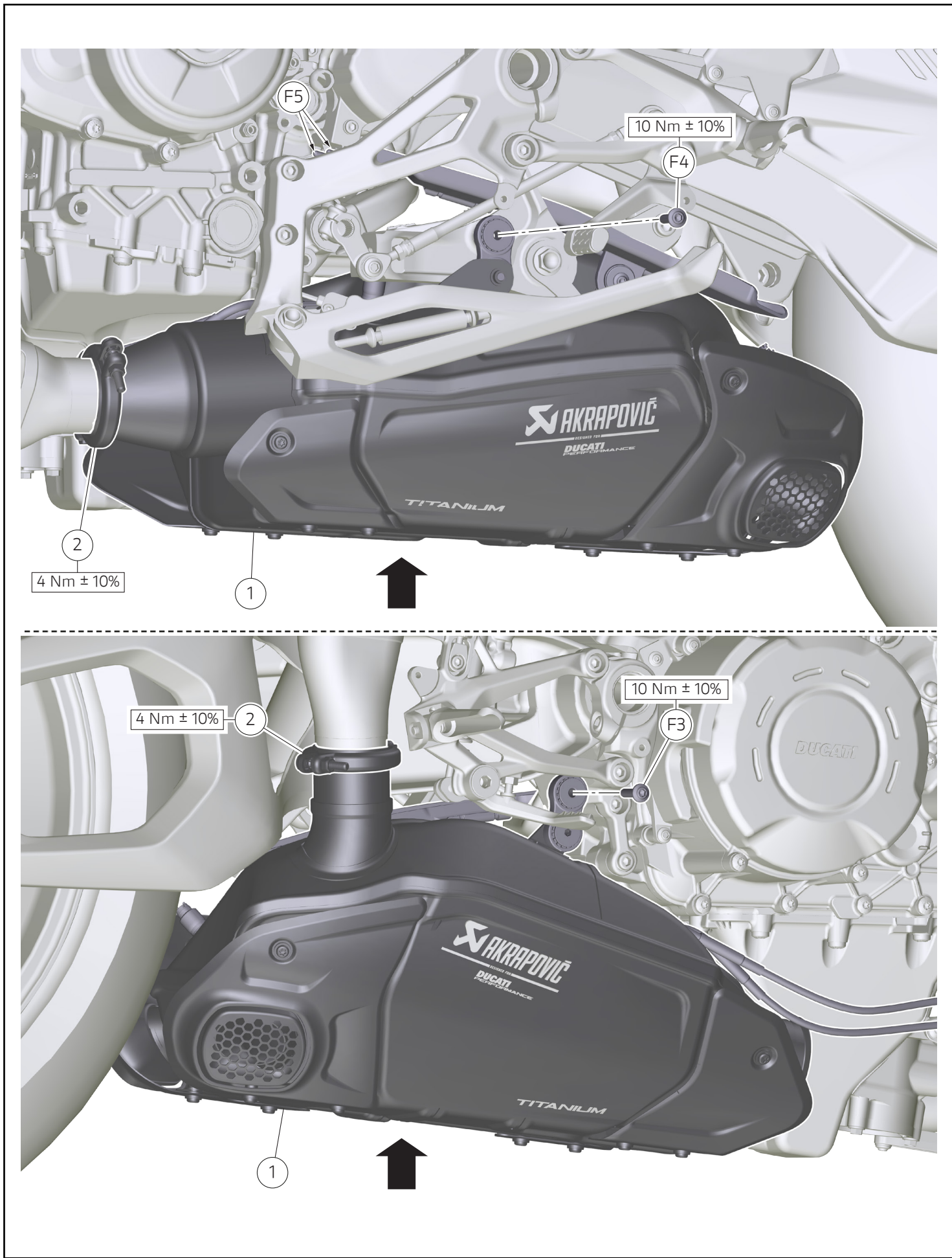

Montaggio silenziatore

- Sostenere con apposito attrezzo di sollevamento commerciale il silenziatore (F) e posizionarlo infilando i n.2 perni (F5).
- Impuntare la vite (F4).
- Impuntare la vite (F3).
- Serrare alla coppia indicata la vite (F4).
- Serrare alla coppia indicata la vite (F4).
- Applicare del grasso al rame CUPRUM 320 sul filetto delle n.2 Fascetta V-Clamp (2).
- Serrare alla coppia indicata le n.2 Fascetta V-Clamp (2).

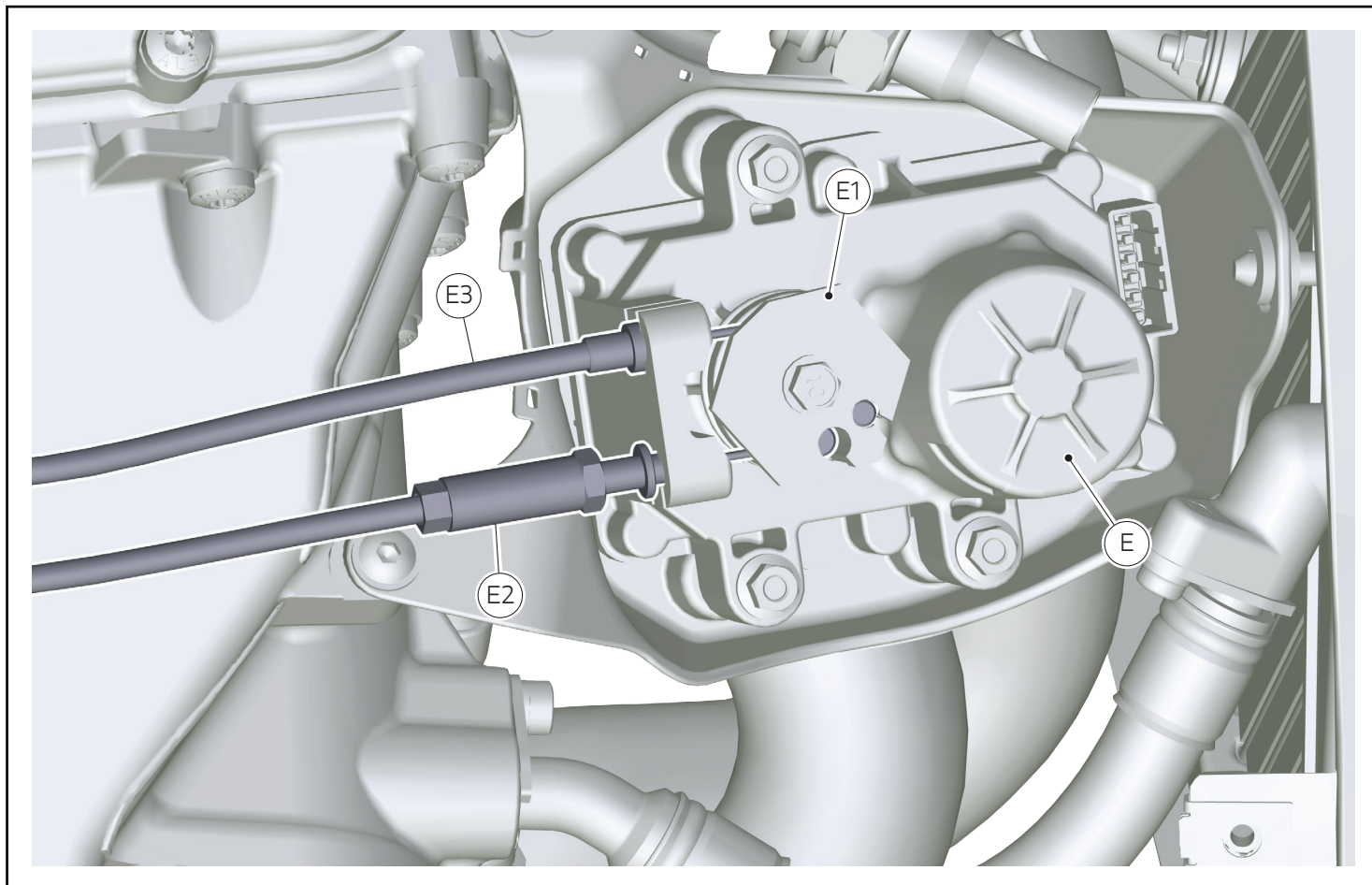

Rimontaggio cavi apertura e chiusura valvola di scarico

- Rimontare il cavo apertura valvola di scarico (E2) nel motorino valvola di scarico (E), agganciando il suo nottolino dalla carrucola (E1).
- Rimontare il cavo chiusura valvola di scarico (E3) nel motorino valvola di scarico (E), agganciando il suo nottolino dalla carrucola (E1).

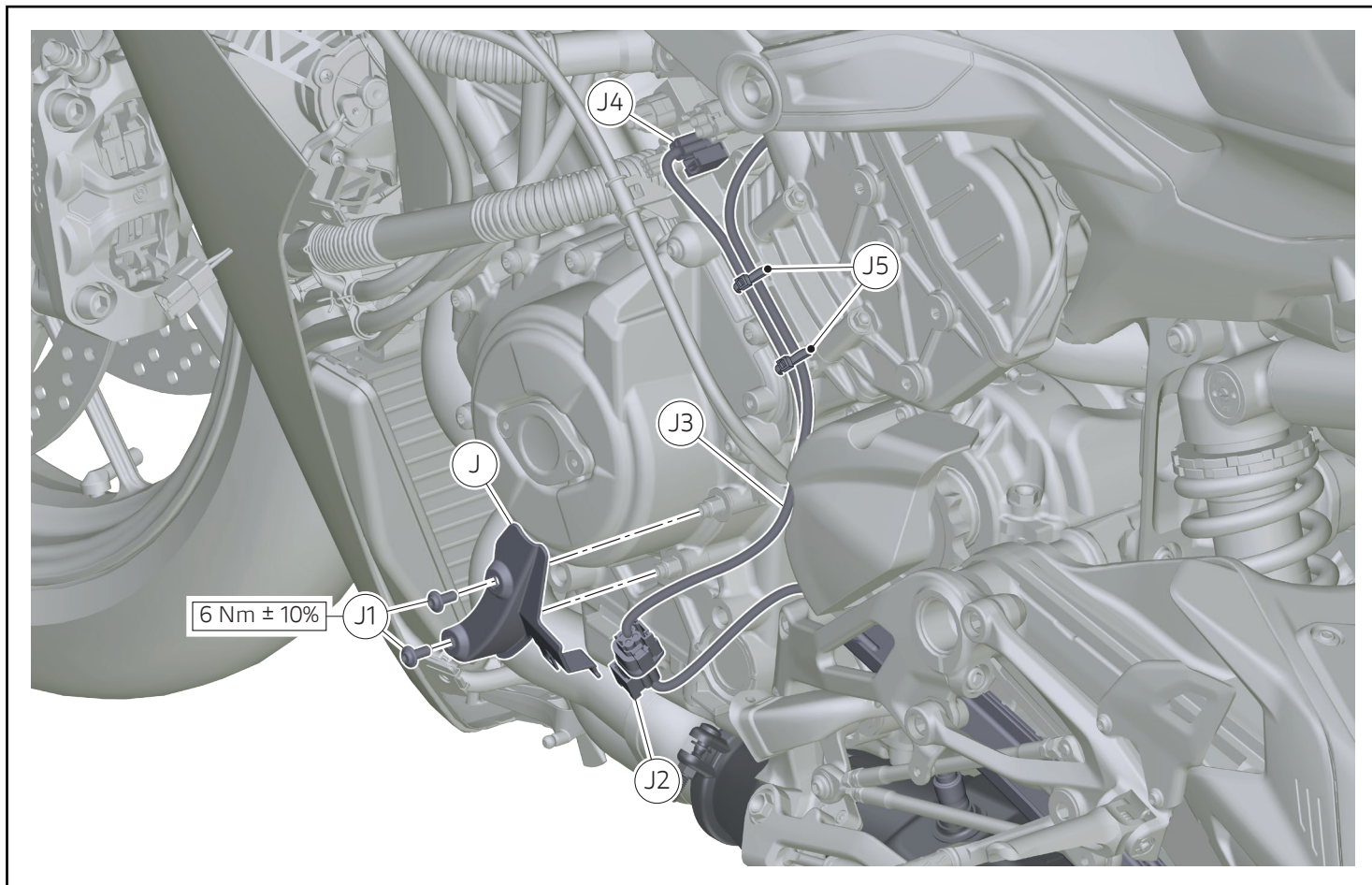

Riconnessione connettori lambda lato sinistro (Solo per modelli equipaggiati di sonde lambda sul silenziatore)

- Riconnettere il connettore (J4) (Lambda 5) e liberare il cablaggio.
- Riconnettere il connettore (J2) (Lambda 6) dal cablaggio (J3).
- Montare il connettore (J2) (Lambda 6) dalla linguetta porta connettore della cover (J).
- Posizionare la cover (J) e impuntare le n.2 viti (J1).
- Serrare alla coppia indicata le n.2 viti (J1).
- Applicare le n.2 fascette in nylon (J5).

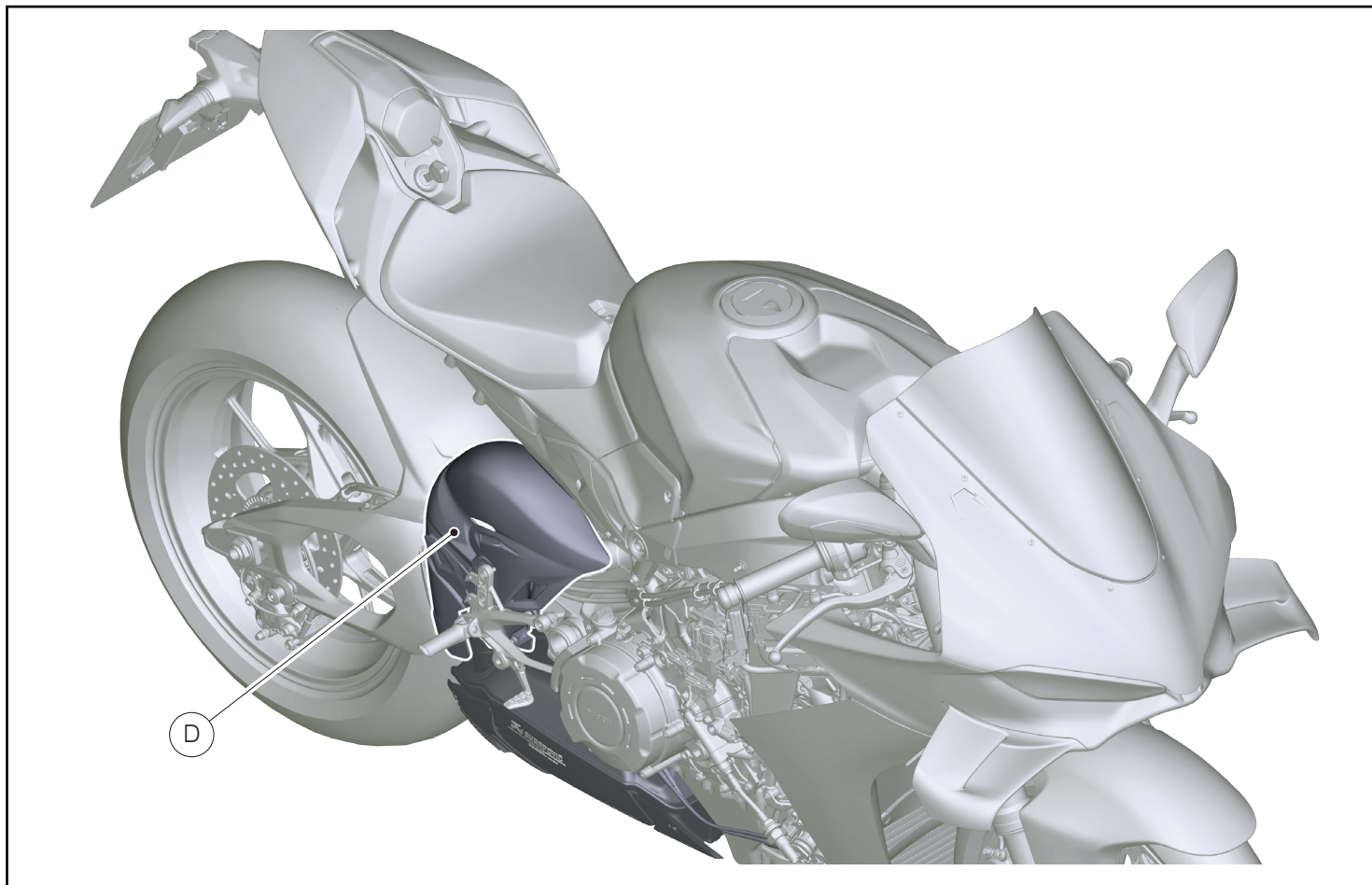

Rimontaggio paracalore bancata posteriore

- Per la procedura di montaggio del paracalore bancata posteriore (D) fare riferimento a quanto riportato sul manuale officina alla sezione "Montaggio paracalore bancata posteriore".

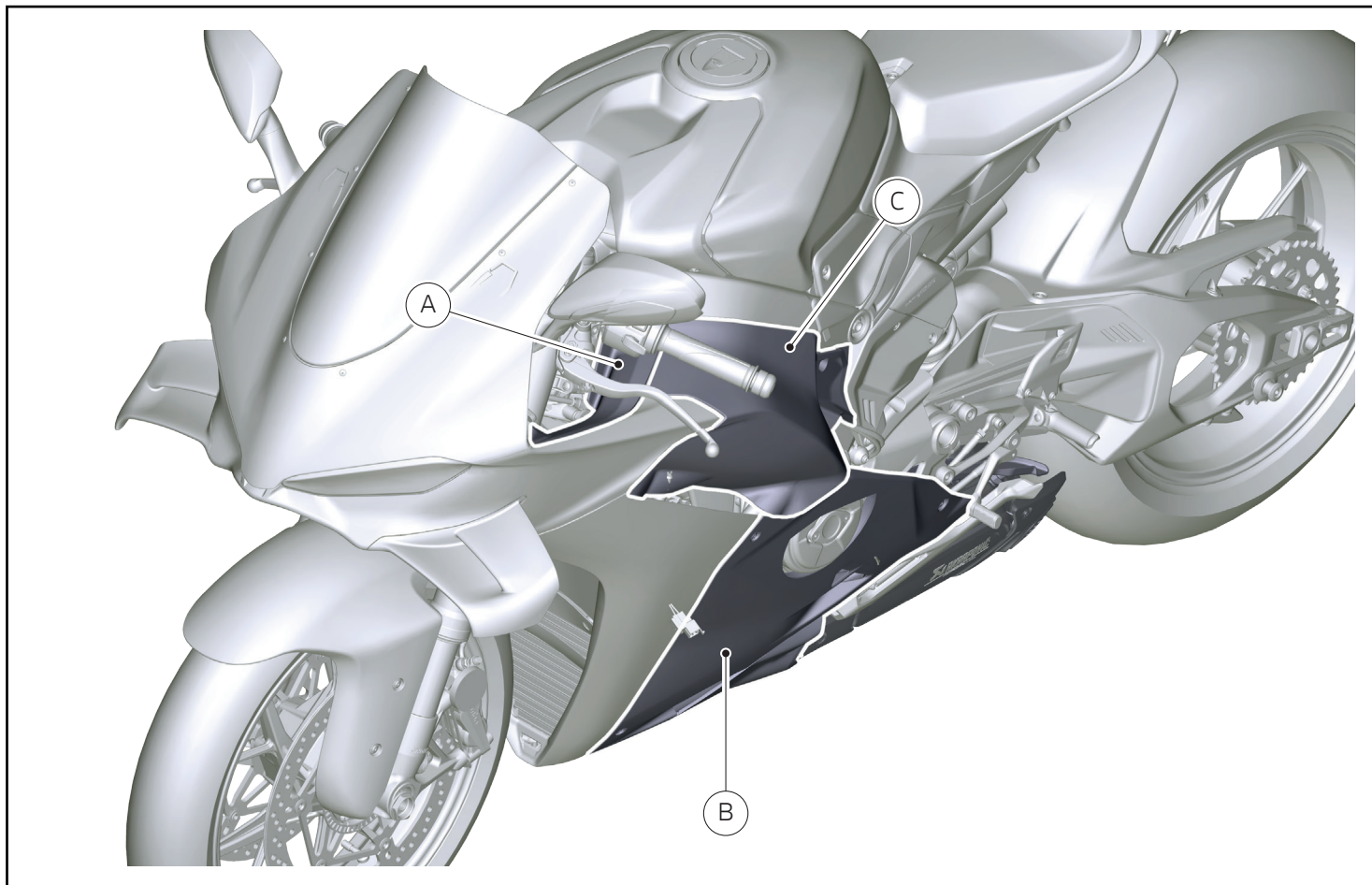

Rimontaggio carene superiori

- Per la procedura di montaggio delle carene superiori (C) fare riferimento a quanto riportato sul manuale officina alla sezione "Montaggio carene superiori".

Rimontaggio carene inferiori

- Per la procedura di montaggio delle carene inferiori (B) fare riferimento a quanto riportato sul manuale officina alla sezione "Montaggio carene inferiori".

Rimontaggio plance

- Per la procedura di montaggio delle plance (A) fare riferimento a quanto riportato sul manuale officina alla sezione "Montaggio plance".

レース専用部品 ご注文書

ご注文商品

1	P/N	商品名
2	P/N	商品名
3	P/N	商品名
4	P/N	商品名
5	P/N	商品名

お客様ご記入欄

私は上記レース専用部品を下記車両に装着し、サーキット走行のみに利用し、一般公道には利用しません。

車台番号 ZDM	モデル名
お客様署名	ご注文日

ドウカティ正規ネットワーク店記入欄

お客様に上記レース専用部品を販売し、レース専用部品のご利用方法を説明いたしました。

販売店署名	販売日	年	月	日
-------	-----	---	---	---

販売店様へお願い

- 上記ご記入の上、弊社アフターセールス部までFAXしてください。FAX : 03 - 6692 - 1317
- 取り付け車両 1台に 1枚でご使用ください。

Silenziatori / Silencers / Silencieux / Schalldämpfer / Silenciadores / 消音器 / Silenciadores / サイレンサー - 96482331AA (EU) - 96482491AA (USA)



Pos.	Cod.	Denominazione	Name	Dénomination	Bezeichnung	Denominação	名称	Denominación	名称	Q.ty
2	74143422A	Fascetta V-Clamp	V-clamp	Collier V-Clamp	„V-Clamp“-Schelle	Braçadeira V-Clamp	V 型夹	Abrazadera V-Clamp	V型クランプ	2