



Istruzioni per la corretta visualizzazione



In ottica di sostenibilità, Ducati consiglia di visualizzare questa istruzione su supporto digitale. Per la corretta visualizzazione dell'istruzione procedere con i seguenti passaggi: 1) Effettuare il download dell'istruzione. 2) Aprire il file PDF con un software adeguato. 3) Selezionare la lingua. 4) Se necessario stampare.



Instructions for proper viewing



With a view to sustainability, Ducati recommends displaying this instruction on a digital media. To correctly view the instructions, follow these steps: 1) Download the instruction. 2) Open the PDF file with a suitable software. 3) Select the language. 4) Print if necessary.



Instructions d'affichage correct



Dans un souci de durabilité, Ducati recommande de consulter cette instruction sur un support numérique. Pour l'affichage correct des instructions, effectuer les étapes suivantes : 1) Télécharger l'instruction. 2) Ouvrir le fichier PDF avec un logiciel approprié. 3) Sélectionner la langue. 4) Imprimer, le cas échéant.



Anleitung zur korrekten Anzeige



Im Sinne der Nachhaltigkeit empfiehlt Ducati, diese Anleitung auf einem digitalen Datenträger zu lesen. Um die Anleitung korrekt anzuzeigen, wie folgt vorgehen: 1) Die Anleitung herunterladen. 2) Die PDF-Datei mit entsprechender Software öffnen. 3) Die Sprache wählen. 4) Falls erforderlich drucken.



Instruções para a visualização correta



Do ponto de vista da sustentabilidade, a Ducati recomenda visualizar estas instruções em suporte digital. Para a visualização correta das instruções, proceda com as seguintes etapas: 1) Faça o download das instruções. 2) Abra o ficheiro PDF com um software adequado. 3) Selecione a língua. 4) Se for necessário, imprima.



正确查看说明



为实现可持续发展，杜卡迪建议您在数码媒体上查看此说明书。请按照以下步骤，正确查看说明：1) 下载说明书。2) 使用合适的软件打开 PDF 格式的文件。3) 选择语言。4) 如有必要，可以打印出来。



Instrucciones para la visualización correcta



En aras de la sostenibilidad, Ducati recomienda visualizar esta instrucción en formato digital. Para visualizar correctamente la instrucción, siga los pasos siguientes: 1) Descargar la instrucción. 2) Abrir el archivo PDF con un software adecuado. 3) Seleccionar el idioma. 4) Imprimir si es necesario.



正しく表示するための手順



持続可能性の観点から、Ducatiでは本説明書をデジタル形式でご利用になられることをお勧めしております。説明を正しく表示するには、以下の手順に従ってください。1) 説明書をダウンロードする。2) 適切なソフトウェアでPDFファイルを開く。3) 言語を選択する。4) 必要な場合は、印刷する。

Cerchi fusi - 96380231AB (Rosso)**Cerchi fusi - 96380231AC (Oro)****Simbologia**

Per una lettura rapida e razionale sono stati impiegati simboli che evidenziano situazioni di massima attenzione, consigli pratici o semplici informazioni. Prestare molta attenzione al significato dei simboli, in quanto la loro funzione è quella di non dovere ripetere concetti tecnici o avvertenze di sicurezza. Sono da considerare, quindi, dei veri e propri "promemoria". Consultare questa pagina ogni volta che sorgeranno dubbi sul loro significato.

**Attenzione**

La non osservanza delle istruzioni riportate può creare una situazione di pericolo e causare gravi lesioni personali e anche la morte.

**Importante**

Indica la possibilità di arrecare danno al veicolo e/o ai suoi componenti se le istruzioni riportate non vengono eseguite.

**Note**

Fornisce utili informazioni sull'operazione in corso.

Riferimenti

	Veicolo
+ rif. alfabetico (Es. A)	Componenti OEM
+ rif. numerico (Es. 1)	Componenti set Performance

Tutte le indicazioni destro o sinistro si riferiscono al senso di marcia del motociclo.

Avvertenze generali**Attenzione**

Il montaggio di questo accessorio richiede la disponibilità di attrezzature e competenze tecniche specifiche, oltre al rispetto delle coppie di serraggio indicate dal costruttore (ove necessario).

Un montaggio non corretto può compromettere la sicurezza della tua moto ed eventualmente invalidare la garanzia sui componenti legati all'errata installazione.

Per questo motivo, per l'installazione, si raccomanda di rivolgersi sempre a un concessionario o a un'officina autorizzata Ducati.

**Attenzione**

Le operazioni riportate nelle pagine seguenti se non eseguite a regola d'arte possono pregiudicare la sicurezza del pilota.

**Note**

Documentazione necessaria per eseguire il montaggio del Set è il Manuale Officina, relativo al modello di moto in vostro possesso.

**Note**

Nel caso fosse necessaria la sostituzione di un componente del set consultare la tavola ricambi allegata.

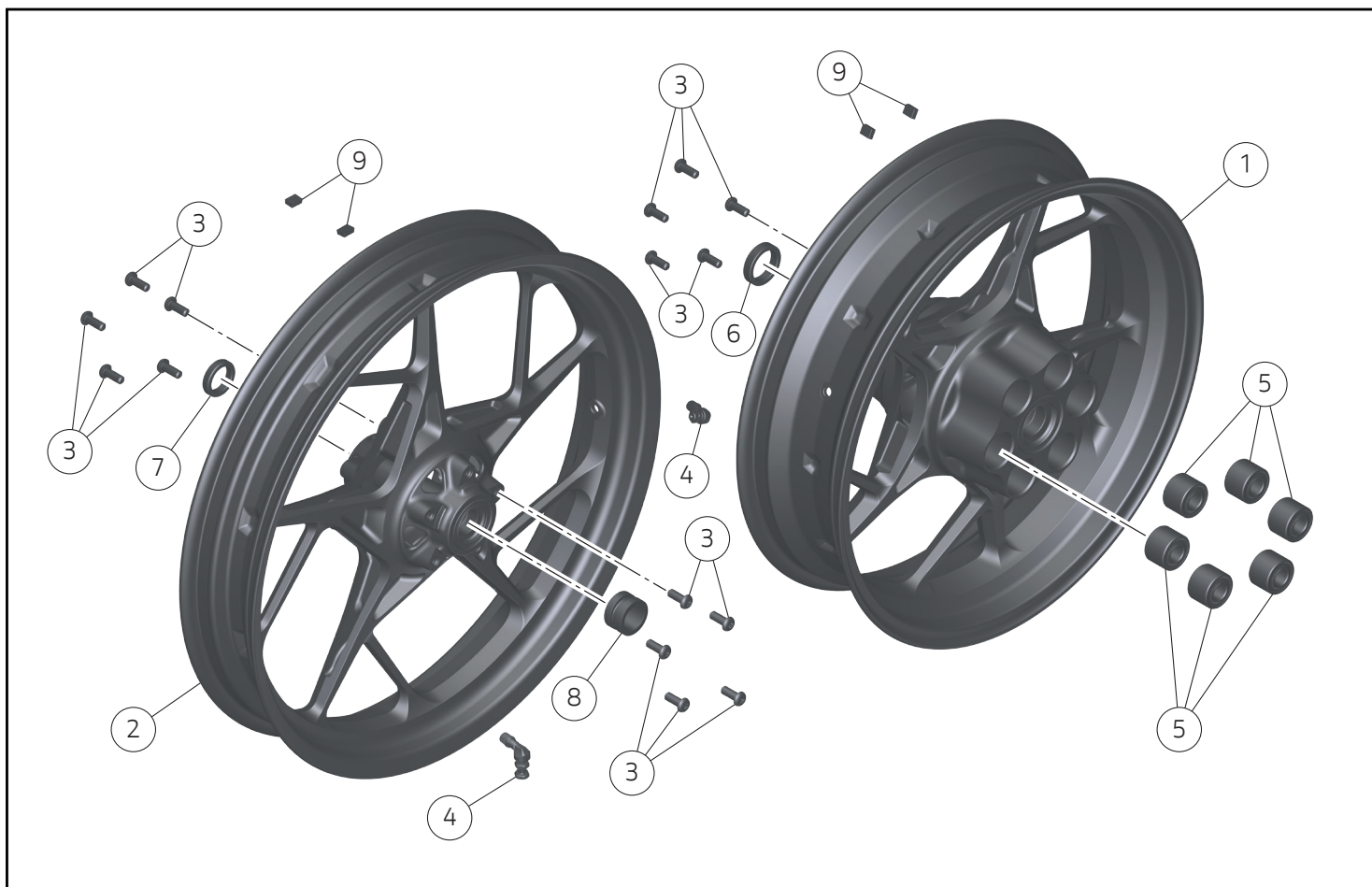

Importante

I componenti del Set possono essere soggetti ad aggiornamenti; consultare il DCS (Dealer Communication System) per avere informazioni sempre aggiornate.

Attenzione

Prima di procedere con l'installazione dell'accessorio, verificare la completezza del set e la conformità di ogni singolo componente.

Pos.	Cod.	Denominazione	Q.tà
1	50222561AB	Cerchio posteriore 4,5x17" (Rosso)	1
1	50222561AC	Cerchio posteriore 4,5x17" (Oro)	1
2	50122951BB	Cerchio anteriore 3,00"x19" (Rosso)	1
2	50122951BC	Cerchio anteriore 3,00"x19" (Oro)	1
3	72050513CA	Vite TBTI M8x20	15
4	49720071AC	Valvola angolata	2
5	70010591A	Gommino parastrappi	6
6	7131F751A	Distanziale ruota posteriore	1
7	71316411AA	Distanziale d25xD35xh7,5	1
8	71316441AA	Distanziale sinistro ruota anteriore	1
9	83340031A	Peso equilibratura	4

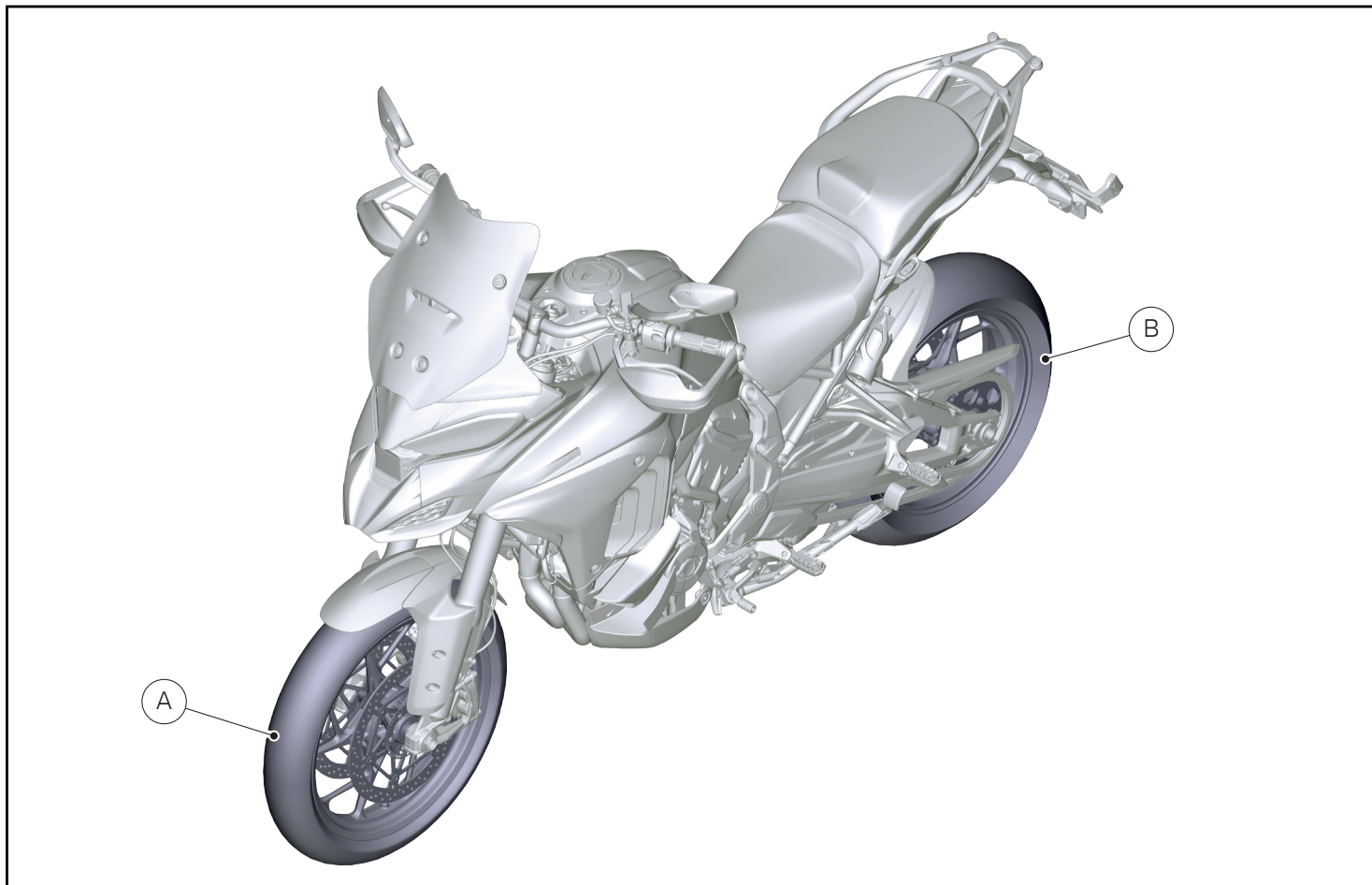

Smontaggio componenti originali



Attenzione

Il motore e le parti del sistema di scarico diventano molto calde con l'uso della motocicletta, e rimangono calde ancora per lungo tempo dopo aver fatto funzionare il motore. Per manipolare queste parti usare dei guanti anticalore, o attendere che si siano ben raffreddate.

Smontaggio ruota anteriore

- Per la procedura di smontaggio della ruota anteriore (A) fare riferimento a quanto riportato sul manuale officina alla sezione "Smontaggio ruota anteriore".

Smontaggio ruota posteriore

- Per la procedura di smontaggio della ruota posteriore (B) fare riferimento a quanto riportato sul manuale officina alla sezione "Smontaggio ruota posteriore".

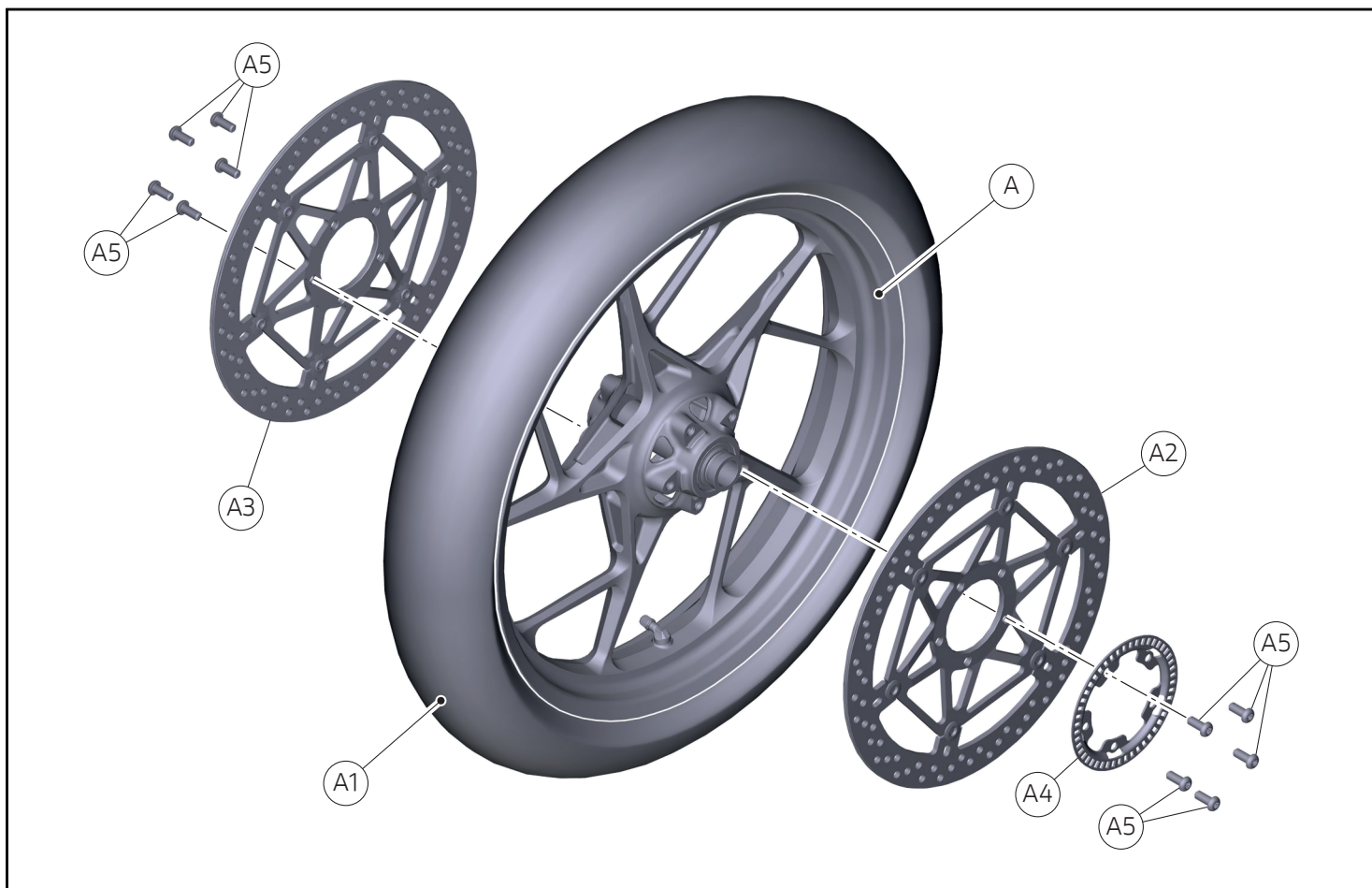

Scomposizione ruota anteriore

- Svitare le n.5 viti (A5) sul lato sinistro.
- Rimuovere la ruota fonica (A4).
- Rimuovere il disco freno anteriore sinistro (A2).
- Svitare le n.5 viti (A5) sul lato destro.
- Rimuovere il disco freno anteriore destro (A3).
- Smontare il pneumatico anteriore (A1) dal cerchio anteriore (A).

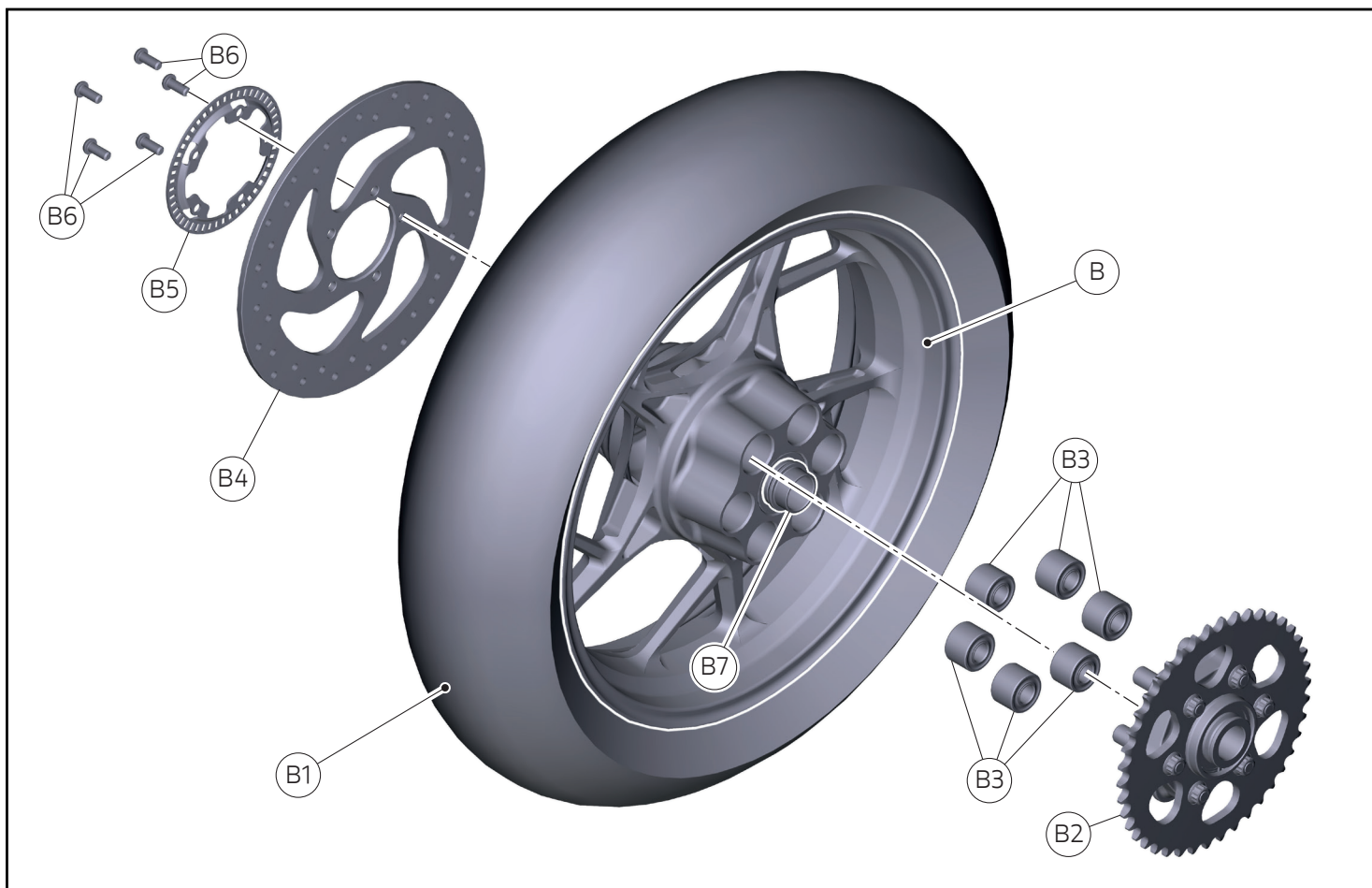

Scomposizione ruota posteriore

- Separare il gruppo flangia/portacorona (B2) dal cerchio posteriore (B).
- Rimuovere i n.5 gommini parastrappi (B3).
- Svitare le n.4 viti (B6).
- Rimuovere la ruota fonica posteriore (B5).
- Rimuovere il disco freno posteriore destro (B4).
- Smontare il distanziale (B7).
- Smontare il pneumatico posteriore (B1) dal cerchio posteriore (B).

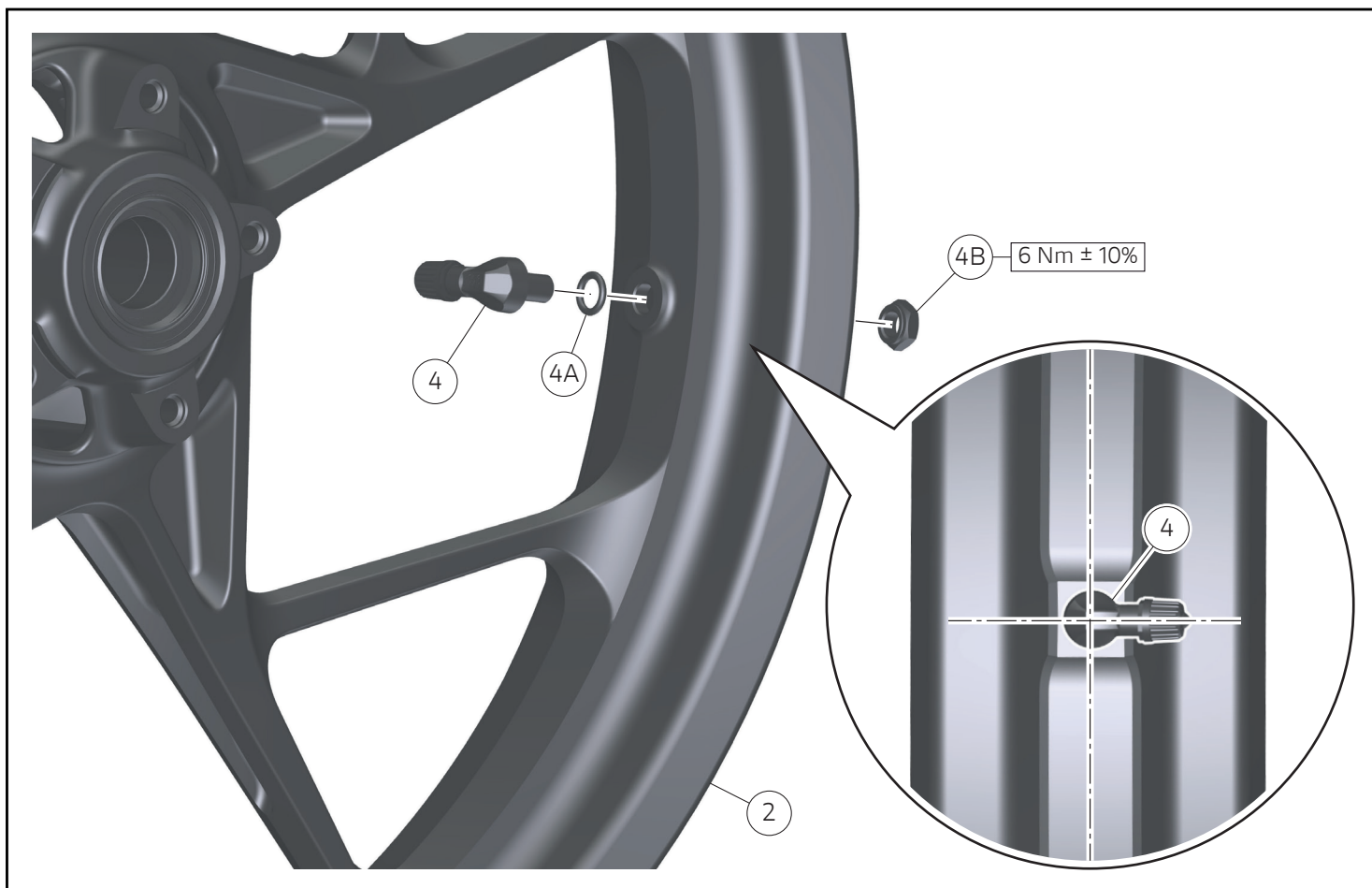

Montaggio componenti set

Importante

Verificare, prima del montaggio, che tutti i componenti risultino puliti e in perfetto stato. Adottare tutte le precauzioni necessarie per evitare di danneggiare qualsiasi parte nella quale ci si trova ad operare.

Premontaggio ruota anteriore

- Infilare l'o-ring (4A) nella valvola (4).
- Posizionare la valvola (4) nel foro del cerchio anteriore (2)
- Orientare la valvola (4) ortogonalmente all'asse del cerchio anteriore (2) e rivolta verso il lato destro del veicolo.
- Impuntare il dado (4B).
- Serrare alla coppia indicata il dado (4B).

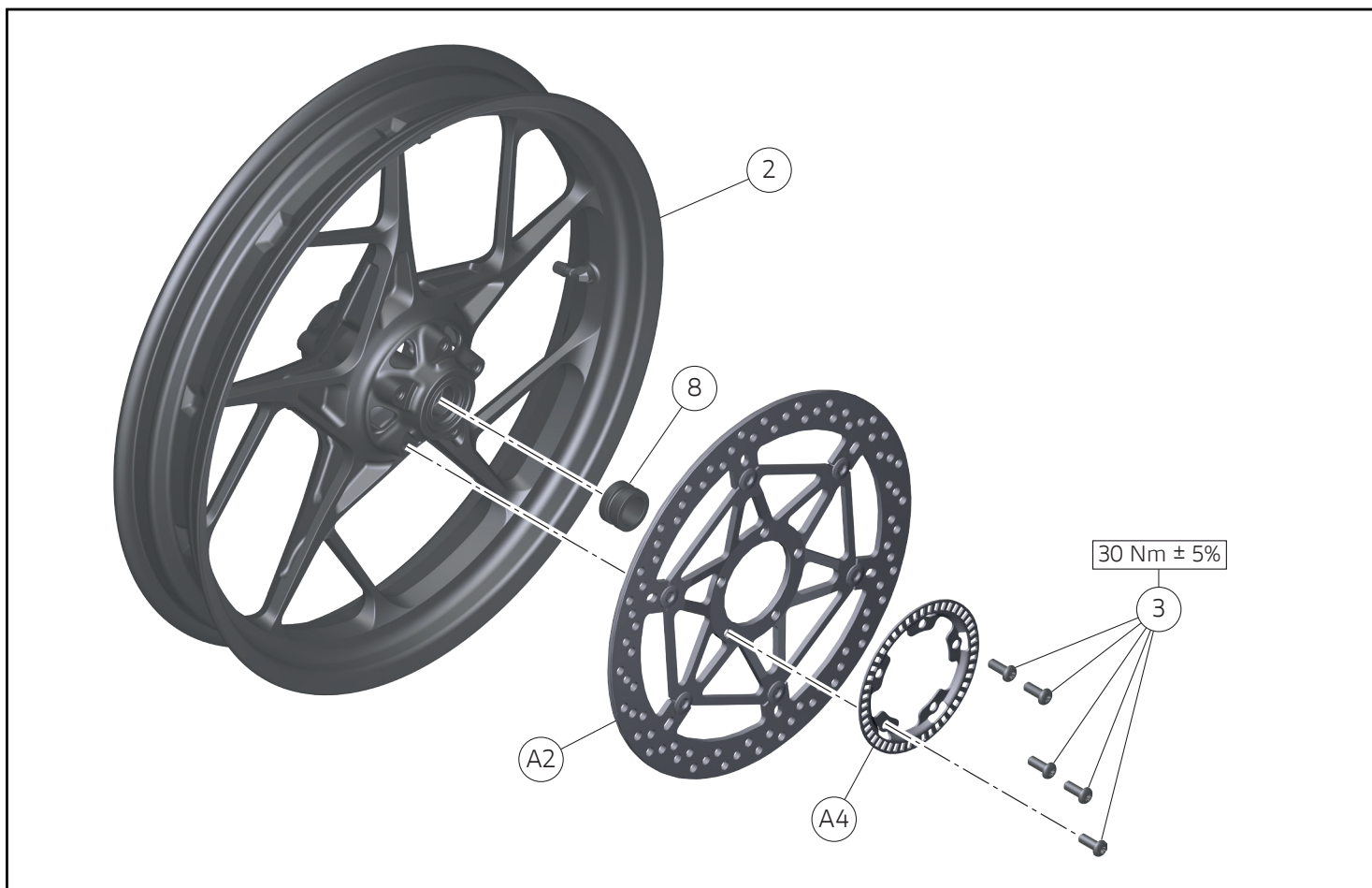

Attenzione

Quando si procede con il montaggio dei dischi freno sul cerchio, pulire perfettamente le superfici di appoggio.

- Posizionare il disco freno anteriore sinistro (A2).
- Posizionare la ruota fonica (A4).
- Impuntare le n.5 viti (3).
- Serrare alla coppia indicata le n.5 viti (3).
- Montare il distanziale anteriore sinistro (8).

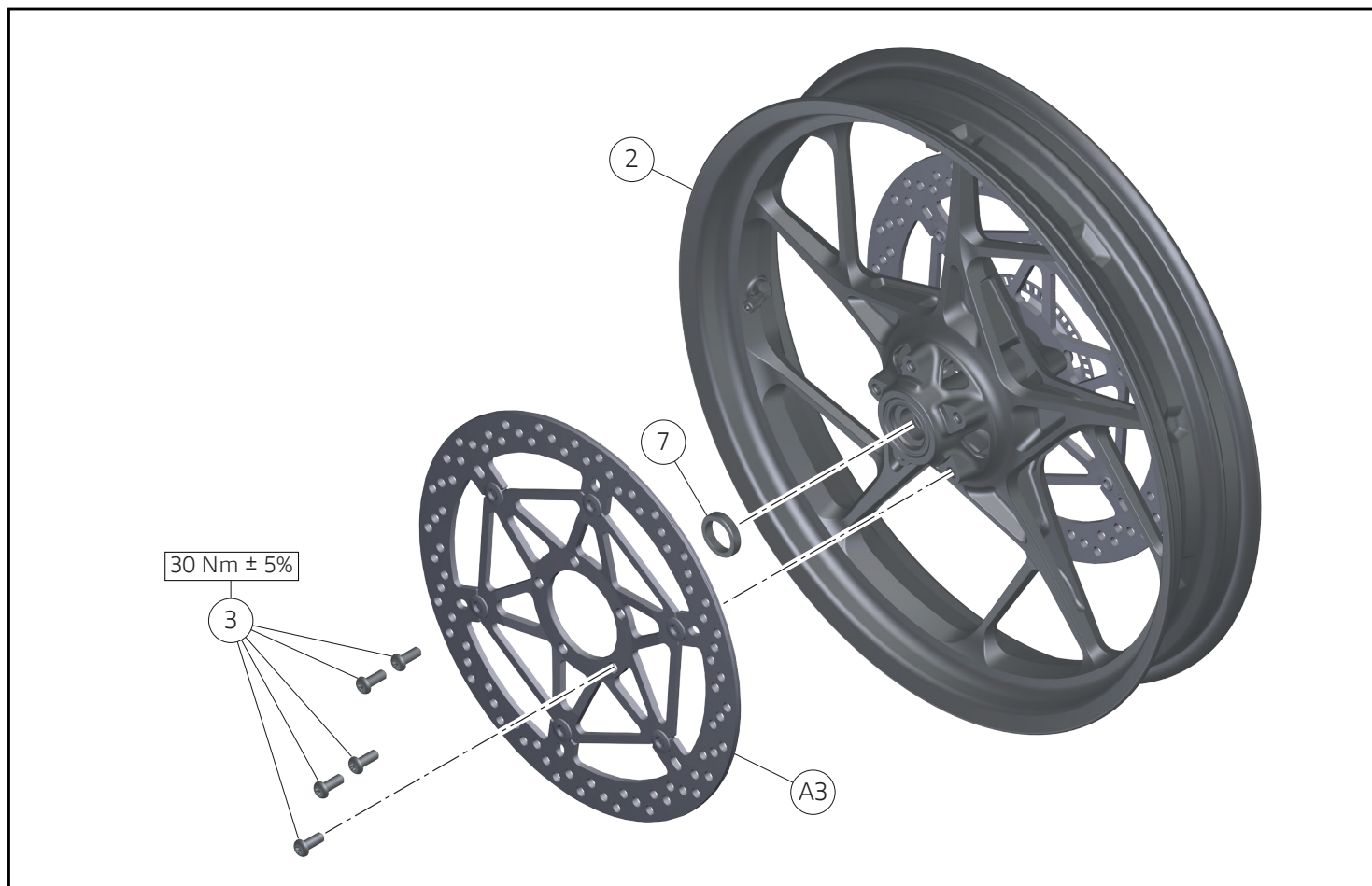

Attenzione

Quando si procede con il montaggio dei dischi freno sul cerchio, pulire perfettamente le superfici di appoggio.

- Posizionare il disco freno anteriore destro (A3).
- Impuntare le n.5 viti (3).
- Serrare alla coppia indicata le n.5 viti (3).
- Montare il distanziale anteriore destro (7).

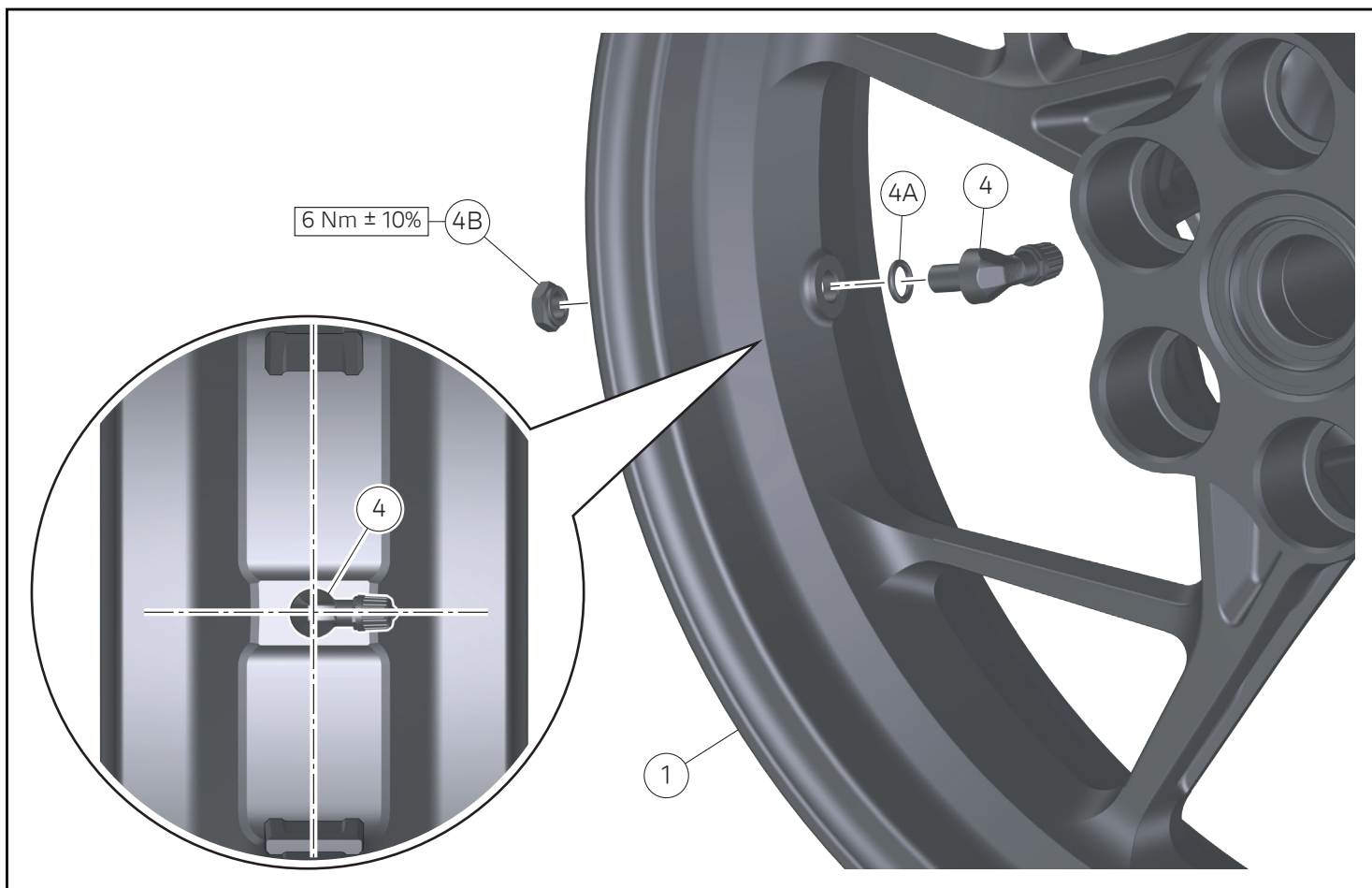

Premontaggio ruota posteriore

- Infilare l'o-ring (4A) nella valvola (4).
- Posizionare la valvola (4) nel foro del cerchio posteriore (1).
- Orientare la valvola (4) ortogonalmente all'asse del cerchio posteriore (1) e rivolta verso il lato destro del veicolo.
- Impuntare il dado (4B).
- Serrare alla coppia indicata il dado (4B).

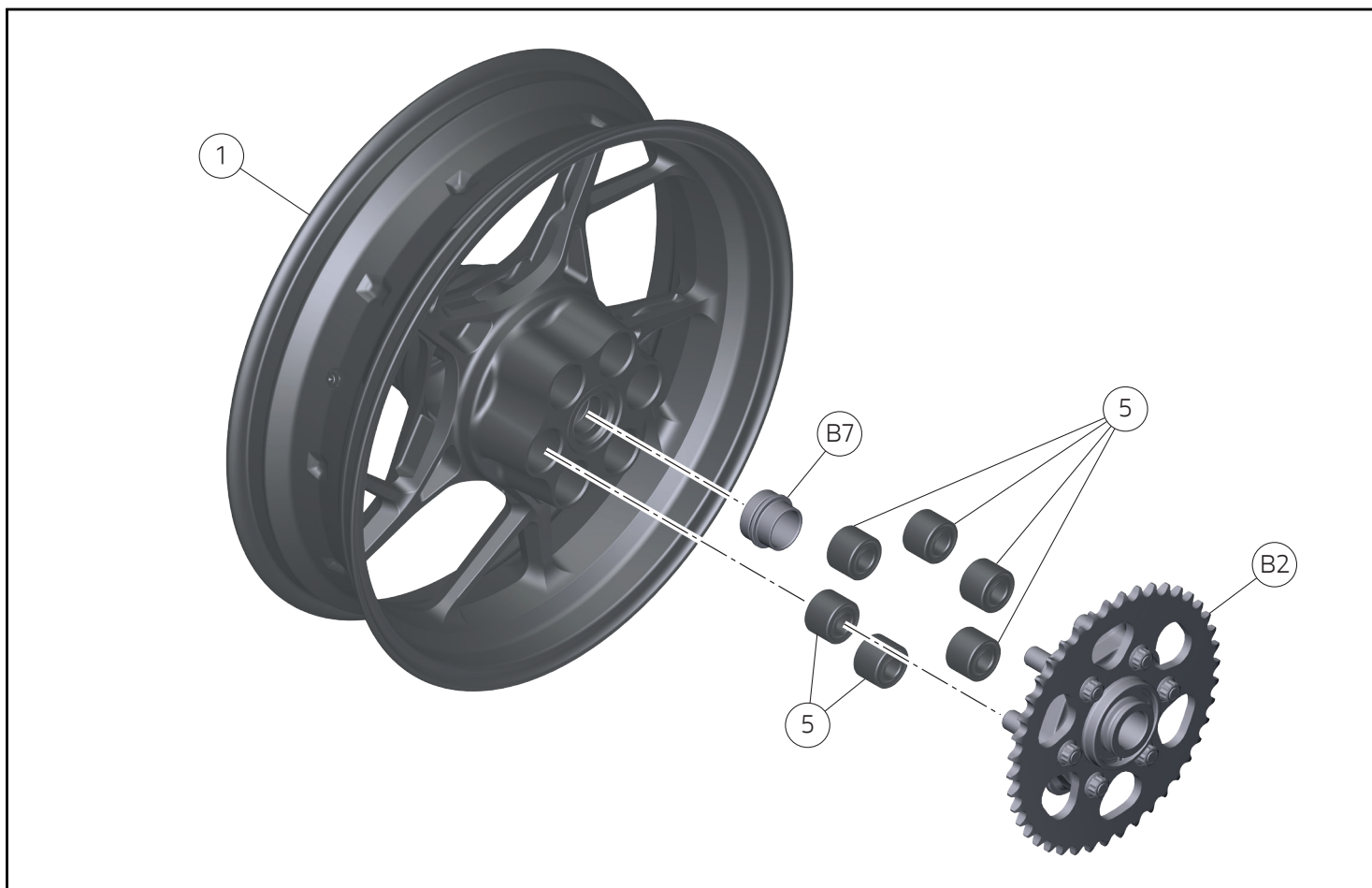

- Posizionare i n.6 gommini parastrappi (5).
- Montare il distanziale (B7).
- Posizionare il gruppo flangia/portacorona (B2).

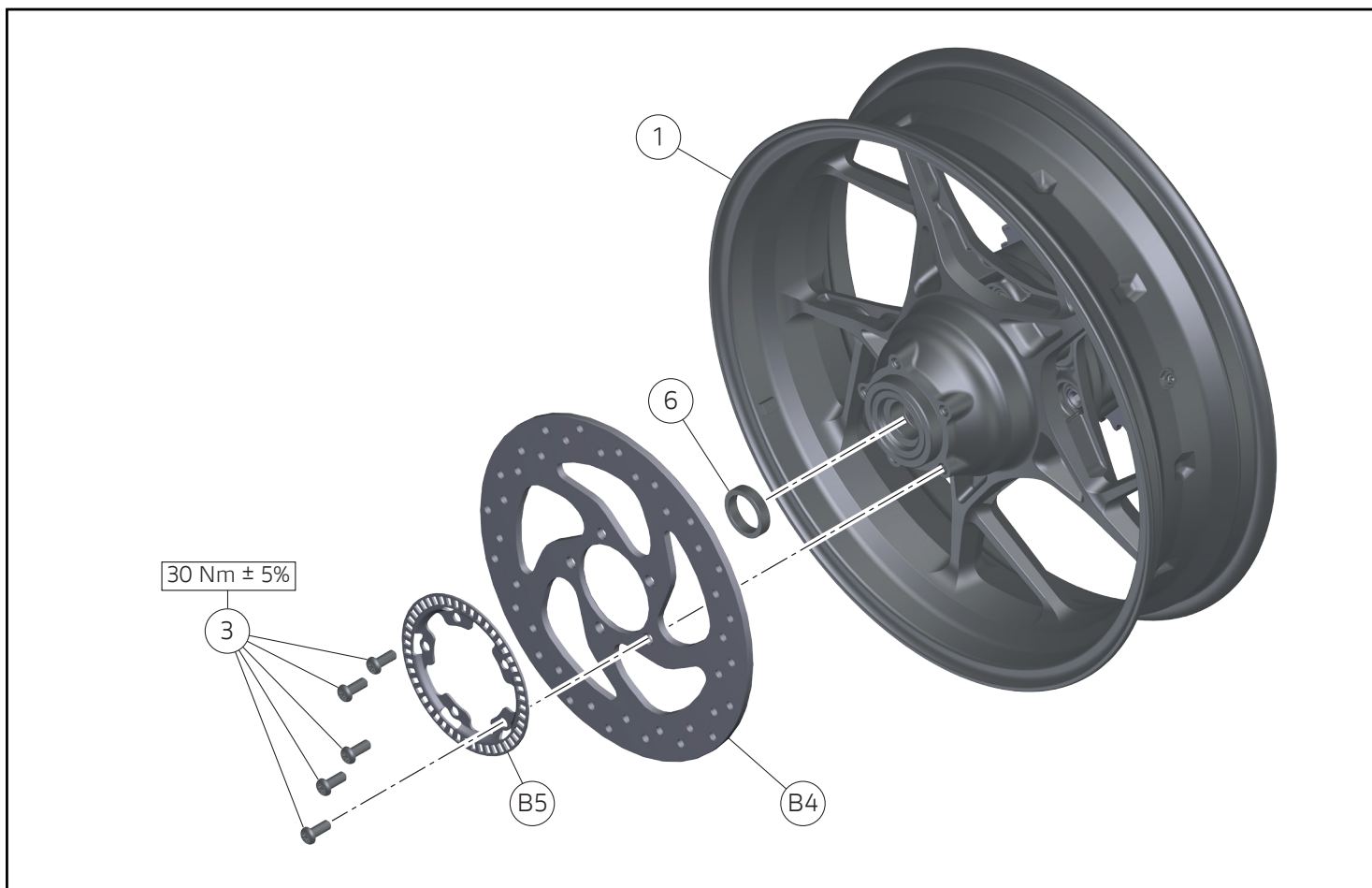

Attenzione

Quando si procede con il montaggio dei dischi freno sul cerchio, pulire perfettamente le superfici di appoggio.

- Posizionare il disco freno posteriore destro (B4).
- Posizionare la ruota fonica (B5).
- Impuntare le n.5 viti (3).
- Serrare alla coppia indicata le n.5 viti (3)
- Montare il distanziale (4).

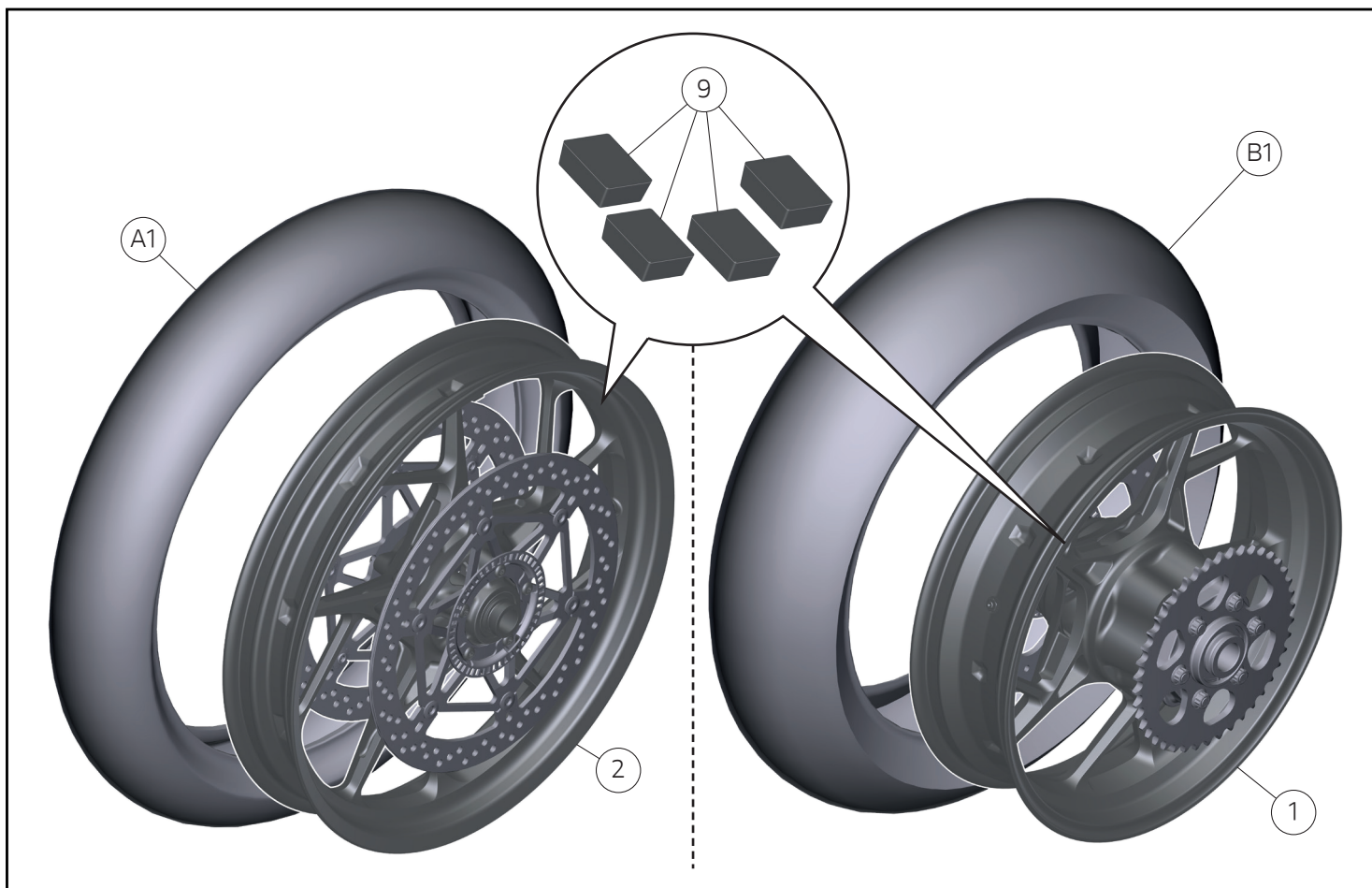

Montaggio pneumatici

- Montare il pneumatico anteriore (A1) sul cerchio anteriore (2).
- Montare il pneumatico posteriore (B1) sul cerchio posteriore (1).

Note

Nel Set sono disponibili n.4 Pesi equilibratura (9).

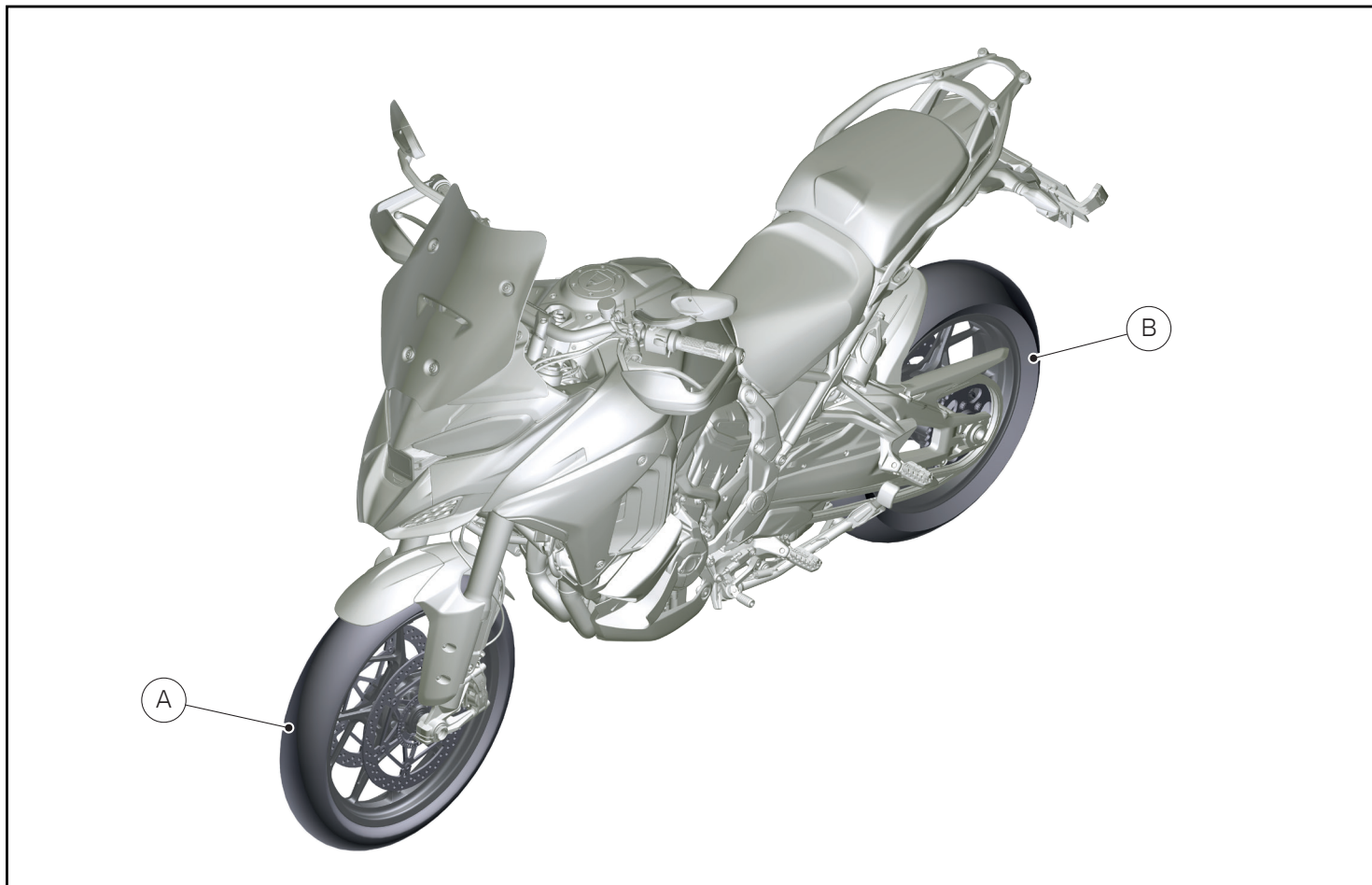

Montaggio ruota anteriore

- Per la procedura di montaggio della ruota anteriore (A) fare riferimento a quanto riportato sul manuale officina alla sezione "Montaggio ruota anteriore".

Montaggio ruota posteriore

- Per la procedura di montaggio della ruota posteriore (B) fare riferimento a quanto riportato sul manuale officina alla sezione "Montaggio ruota posteriore".

レース専用部品 ご注文書

ご注文商品

1	P/N	商品名
2	P/N	商品名
3	P/N	商品名
4	P/N	商品名
5	P/N	商品名

お客様ご記入欄

私は上記レース専用部品を下記車両に装着し、サーキット走行のみに利用し、一般公道には利用しません。

車台番号 ZDM	モデル名
お客様署名	ご注文日

ドウカティ正規ネットワーク店記入欄

お客様に上記レース専用部品を販売し、レース専用部品のご利用方法を説明いたしました。

販売店署名	販売日	年	月	日
-------	-----	---	---	---

販売店様へお願い

- 上記ご記入の上、弊社アフターセールス部までFAXしてください。FAX : 03 - 6692 - 1317
- 取り付け車両 1台に 1枚でご使用ください。

Cerchi fusi / Cast rims / Jantes moulées / Gussfelgen / Jantes fundidas / 铸造轮辋 / Llantas fundidas / 铸造ホイールリム -
96380231AB (Rosso) - 96380231AC (Oro)

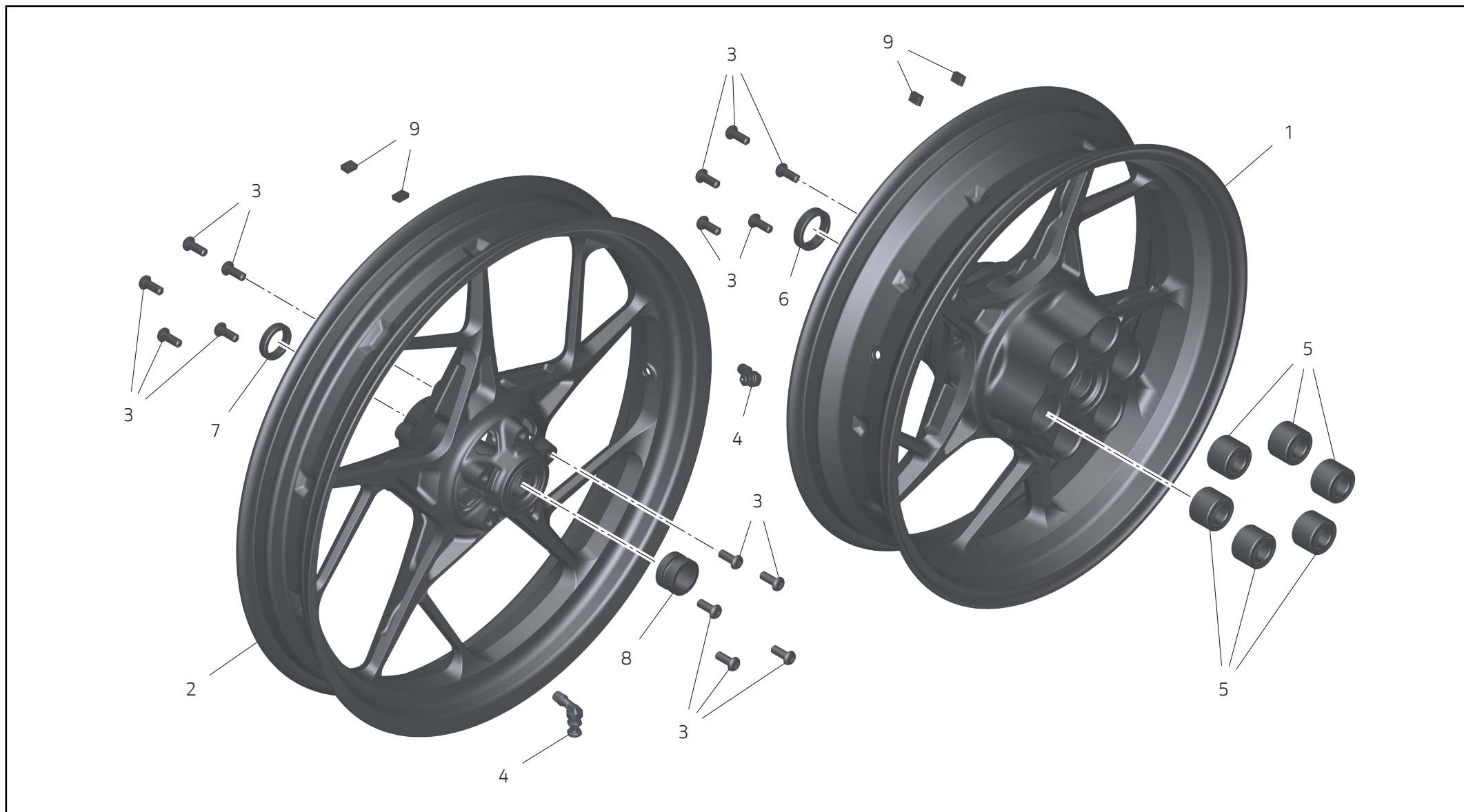

Pos.	Cod.	Denominazione	Name	Dénomination	Bezeichnung	Denominação	名称	Denominación	名称	Q.ty
1	50222561AB	Cerchio posteriore 4,5x17" (Rosso)	4.5x17" rear wheel rim (Red)	Jante arrière 4,5x17" (Gris)	Hinterradfelge 4,5x17" (Rot)	Jante traseira 4,5x17" (Vermelha)	后轮辋 4.5x17" (红色)	Llanta trasera 4,5x17" (Rojo)	リアホイールリム 4.5x17" (レッド)	1
1	50222561AC	Cerchio posteriore 4,5x17" (Oro)	4.5x17" rear wheel rim (Gold)	Jante arrière 4,5x17" (Or)	Hinterradfelge 4,5x17" (Gold)	Jante traseira 4,5x17" (Dourada)	后轮辋 4.5x17" (金色)	Llanta trasera 4,5x17" (Oro)	リアホイールリム 4.5x17" (ゴールド)	1
2	50122951BB	Cerchio anteriore 3,00"x19" (Rosso)	3.00"x19" front wheel rim (Red)	Jante avant 3,00"x19" (Rouge)	Vorderradfelge 3,00"x19" (Rot)	Jante dianteira 3,00"x19" (Vermelha)	前轮辋 3.00"x19" (红色)	Llanta delantera 3,00x19" (Rojo)	フロントホイールリム 3.00"x19" (レッド)	1
2	50122951BC	Cerchio anteriore 3,00"x19" (Oro)	3.00"x19" front wheel rim (Gold)	Jante avant 3,00"x19" (Or)	Vorderradfelge 3,00"x19" (Gold)	Jante dianteira 3,00"x19" (Dourada)	前轮辋 3.00"x19" (金色)	Llanta delantera 3,00x19" (Oro)	フロントホイールリム 3.00"x19" (ゴールド)	1
3	72050513CA	Vite TBTI M8x20	Torx pan head screw M8x20	Vis à tête bombée Torx creux M8x20	Linsenkopfschraube mit Innensechsrund/ Torx M8x20	Parafuso Torx interno de cabeça abaulada M8x20	六角盘头内六角螺钉 M8x20	Tornillo de cabeza redonda con Torx encastrado M8x20	ボタンヘッドトルクスクリュー M8x20	15
4	49720071AC	Valvola angolata	Angled valve	Soupape coudée	Winkelventil	Válvula angulada	角阀	Válvula angular	L型バルブ	2
5	70010591A	Gommino parastrappi	Silent block	Plot caoutchouc amortisseur de couple	Ruckdämpfergummi	Borracha de alívio de esforço	减震器橡胶圈	Aro de goma silentbloc	ストラップガードラバー	6
6	7131F751A	Distanziale ruota posteriore	Rear wheel spacer	Entretoise roue arrière	Distanzstück für Hinterrad	Espaçador para roda traseira	后轮垫片	Separador rueda trasera	リアホイールスペーサー	1
7	71316411AA	Distanziale d25xD35xh7,5	Spacer d25xD35xh7.5	Entretoise d25xD35xh7,5	Distanzstück d25xD35xh7,5	Espaçador d25xD35xh7,5	垫片 d25xD35xh7.5	Separador d25xD35xh7,5	スペーサー d25xD35xh7.5	1
8	71316441AA	Distanziale sinistro ruota anteriore	Front wheel LH spacer	Entretoise gauche roue avant	Linkes Distanzstück für Vorderrad	Espaçador da esquerda para roda dianteira	前轮左侧垫片	Separador izquierdo rueda delantera	フロントホイール左スペーサー	1
9	83340031A	Peso equilibratura	Balancing weight	Poids d'équilibrage	Auswuchtgewicht	Peso de equilíbragem	平衡块	Peso equilibrado	バランスウェイト	4