



Istruzioni per la corretta visualizzazione



In ottica di sostenibilità, Ducati consiglia di visualizzare questa istruzione su supporto digitale. Per la corretta visualizzazione dell'istruzione procedere con i seguenti passaggi: 1) Effettuare il download dell'istruzione. 2) Aprire il file PDF con un software adeguato. 3) Selezionare la lingua. 4) Se necessario stampare.



Instructions for proper viewing



With a view to sustainability, Ducati recommends displaying this instruction on a digital media. To correctly view the instructions, follow these steps: 1) Download the instruction. 2) Open the PDF file with a suitable software. 3) Select the language. 4) Print if necessary.



Instructions d'affichage correct



Dans un souci de durabilité, Ducati recommande de consulter cette instruction sur un support numérique. Pour l'affichage correct des instructions, effectuer les étapes suivantes : 1) Télécharger l'instruction. 2) Ouvrir le fichier PDF avec un logiciel approprié. 3) Sélectionner la langue. 4) Imprimer, le cas échéant.



Anleitung zur korrekten Anzeige



Im Sinne der Nachhaltigkeit empfiehlt Ducati, diese Anleitung auf einem digitalen Datenträger zu lesen. Um die Anleitung korrekt anzuzeigen, wie folgt vorgehen: 1) Die Anleitung herunterladen. 2) Die PDF-Datei mit entsprechender Software öffnen. 3) Die Sprache wählen. 4) Falls erforderlich drucken.



Instruções para a visualização correta



Do ponto de vista da sustentabilidade, a Ducati recomenda visualizar estas instruções em suporte digital. Para a visualização correta das instruções, proceda com as seguintes etapas: 1) Faça o download das instruções. 2) Abra o ficheiro PDF com um software adequado. 3) Selecione a língua. 4) Se for necessário, imprima.



正确查看说明



为实现可持续发展，杜卡迪建议您在数码媒体上查看此说明书。请按照以下步骤，正确查看说明：1) 下载说明书。2) 使用合适的软件打开 PDF 格式的文件。3) 选择语言。4) 如有必要，可以打印出来。



Instrucciones para la visualización correcta



En aras de la sostenibilidad, Ducati recomienda visualizar esta instrucción en formato digital. Para visualizar correctamente la instrucción, siga los pasos siguientes: 1) Descargar la instrucción. 2) Abrir el archivo PDF con un software adecuado. 3) Seleccionar el idioma. 4) Imprimir si es necesario.



正しく表示するための手順



持続可能性の観点から、Ducatiでは本説明書をデジタル形式でご利用になられることをお勧めしております。説明を正しく表示するには、以下の手順に従ってください。1) 説明書をダウンロードする。2) 適切なソフトウェアでPDFファイルを開く。3) 言語を選択する。4) 必要な場合は、印刷する。

Borsa posteriore - 96782271AA

Simbologia

Per una lettura rapida e razionale sono stati impiegati simboli che evidenziano situazioni di massima attenzione, consigli pratici o semplici informazioni. Prestare molta attenzione al significato dei simboli, in quanto la loro funzione è quella di non dovere ripetere concetti tecnici o avvertenze di sicurezza. Sono da considerare, quindi, dei veri e propri "promemoria". Consultare questa pagina ogni volta che sorgeranno dubbi sul loro significato.



Attenzione

La non osservanza delle istruzioni riportate può creare una situazione di pericolo e causare gravi lesioni personali e anche la morte.



Importante

Indica la possibilità di arrecare danno al veicolo e/o ai suoi componenti se le istruzioni riportate non vengono eseguite.



Note

Fornisce utili informazioni sull'operazione in corso.

Riferimenti

	Veicolo
 + rif. alfabetico (Es. A)	Componenti OEM
 + rif. numerico (Es. 1)	Componenti set Performance

Tutte le indicazioni destro o sinistro si riferiscono al senso di marcia del motociclo.

Avvertenze generali



Attenzione

Il montaggio di questo accessorio richiede la disponibilità di attrezzature e competenze tecniche specifiche, oltre al rispetto delle coppie di serraggio indicate dal costruttore (ove necessario).

Un montaggio non corretto può compromettere la sicurezza della tua moto ed eventualmente invalidare la garanzia sui componenti legati all'errata installazione.

Per questo motivo, per l'installazione, si raccomanda di rivolgersi sempre a un concessionario o a un'officina autorizzata Ducati.



Attenzione

Le operazioni riportate nelle pagine seguenti se non eseguite a regola d'arte possono pregiudicare la sicurezza del pilota.



Note

Documentazione necessaria per eseguire il montaggio del Set è il Manuale Officina, relativo al modello di moto in vostro possesso.



Note

Nel caso fosse necessaria la sostituzione di un componente del set consultare la tavola ricambi allegata.

Pagina volutamente lasciata bianca

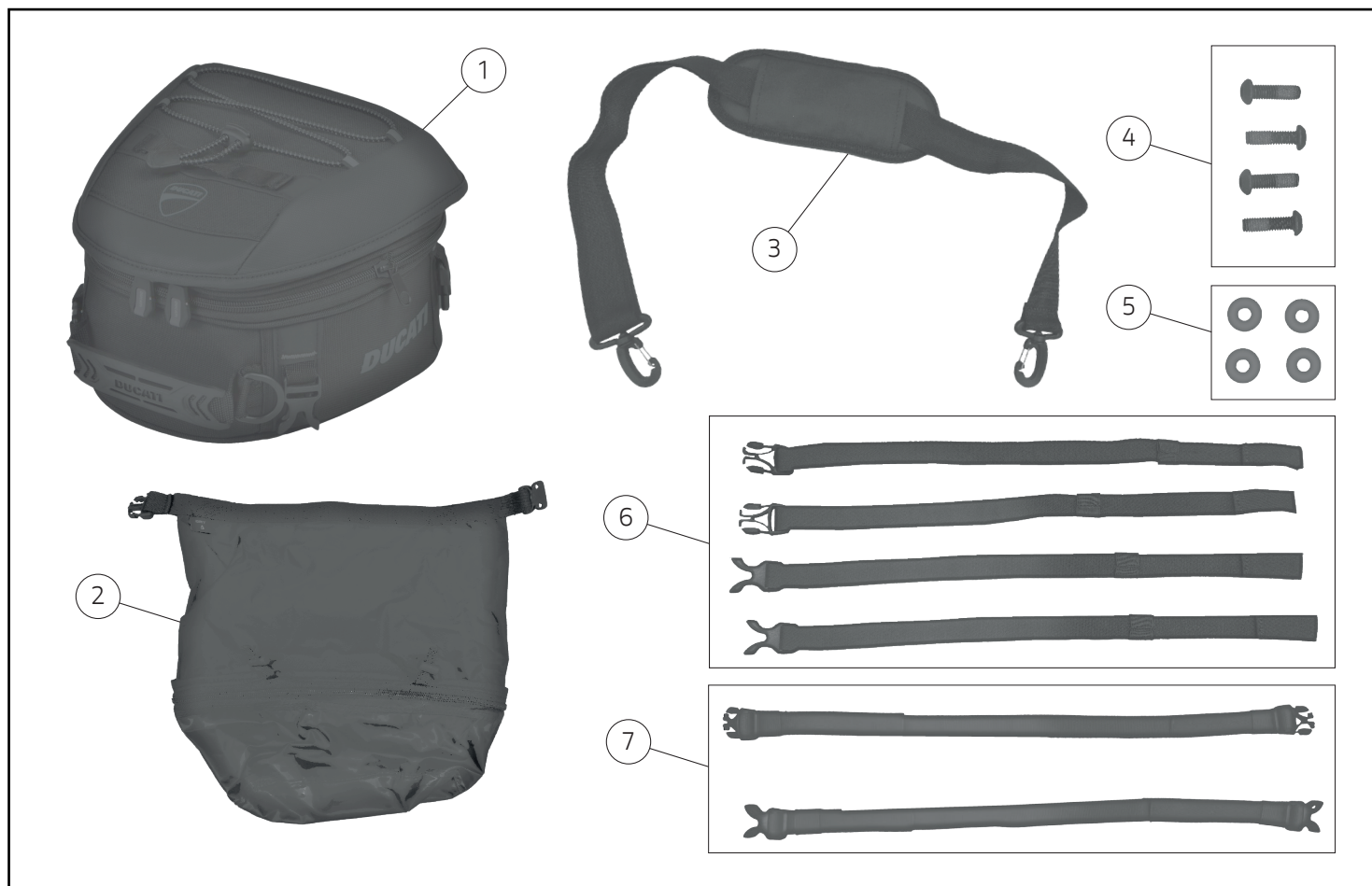

Importante

I componenti del Set possono essere soggetti ad aggiornamenti; consultare il DCS (Dealer Communication System) per avere informazioni sempre aggiornate.

Attenzione

Prima di procedere con l'installazione dell'accessorio, verificare la completezza del set e la conformità di ogni singolo componente.

Note Eeguire.

Pos.	Cod.	Denominazione	Q.tà
1	96782271AA	Borsa posteriore	1
2	-	Sacca impermeabile interna	1
3	-	Tracolla per borsa	1
4	-	Vite di fissaggio	4
5	-	Rosetta	4
6	-	Cinghia con asola e fibbia a scatto	4
7	-	Cinghia con doppia fibbia a scatto	2

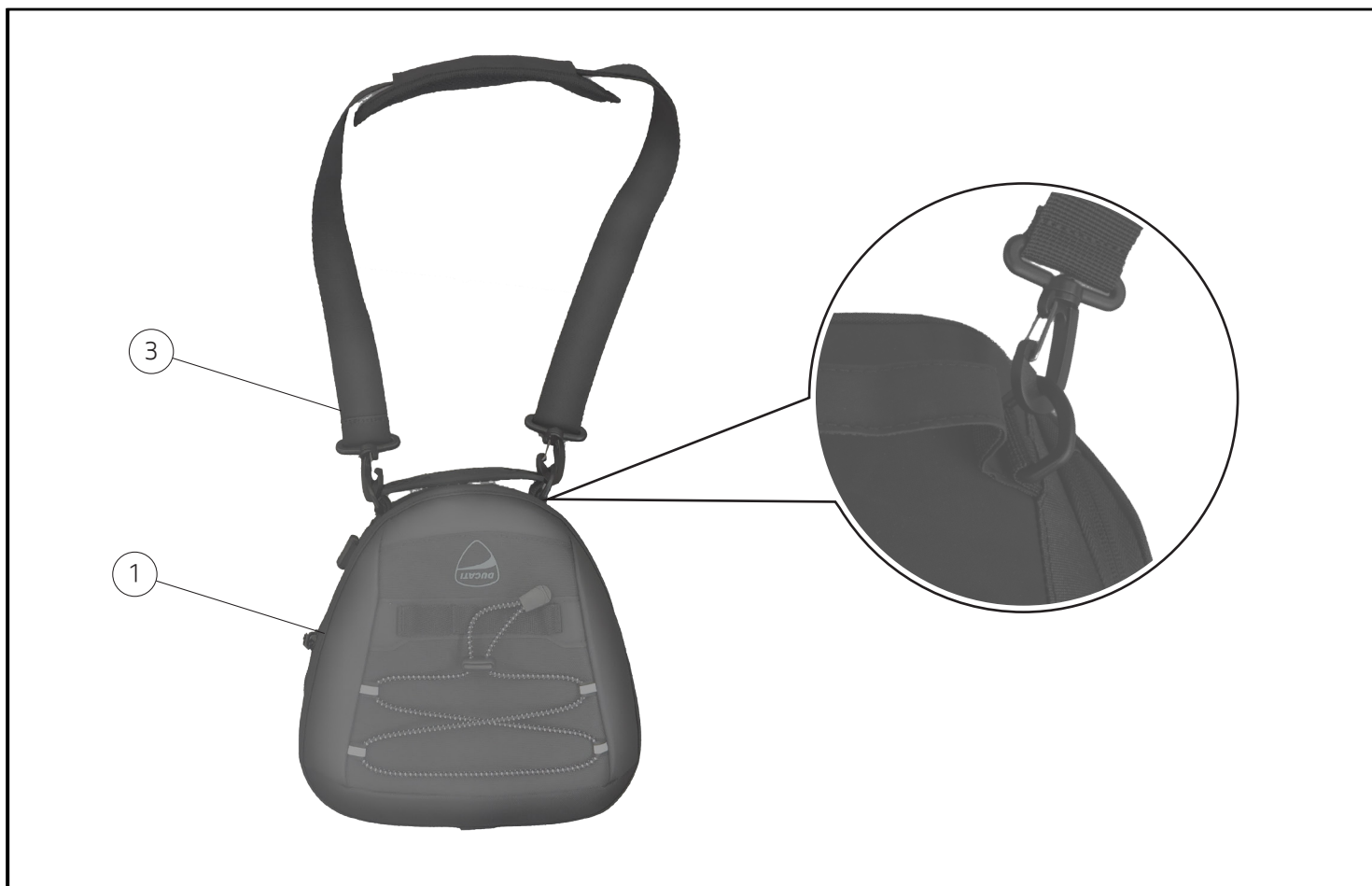

Montaggio componenti set

Tracolla per borsa morbida

Nel set è presente una tracolla (3) per il trasporto della borsa (1) da rimuovere assolutamente in fase di marcia.

- Installare la tracolla (3) con i ganci come in figura.

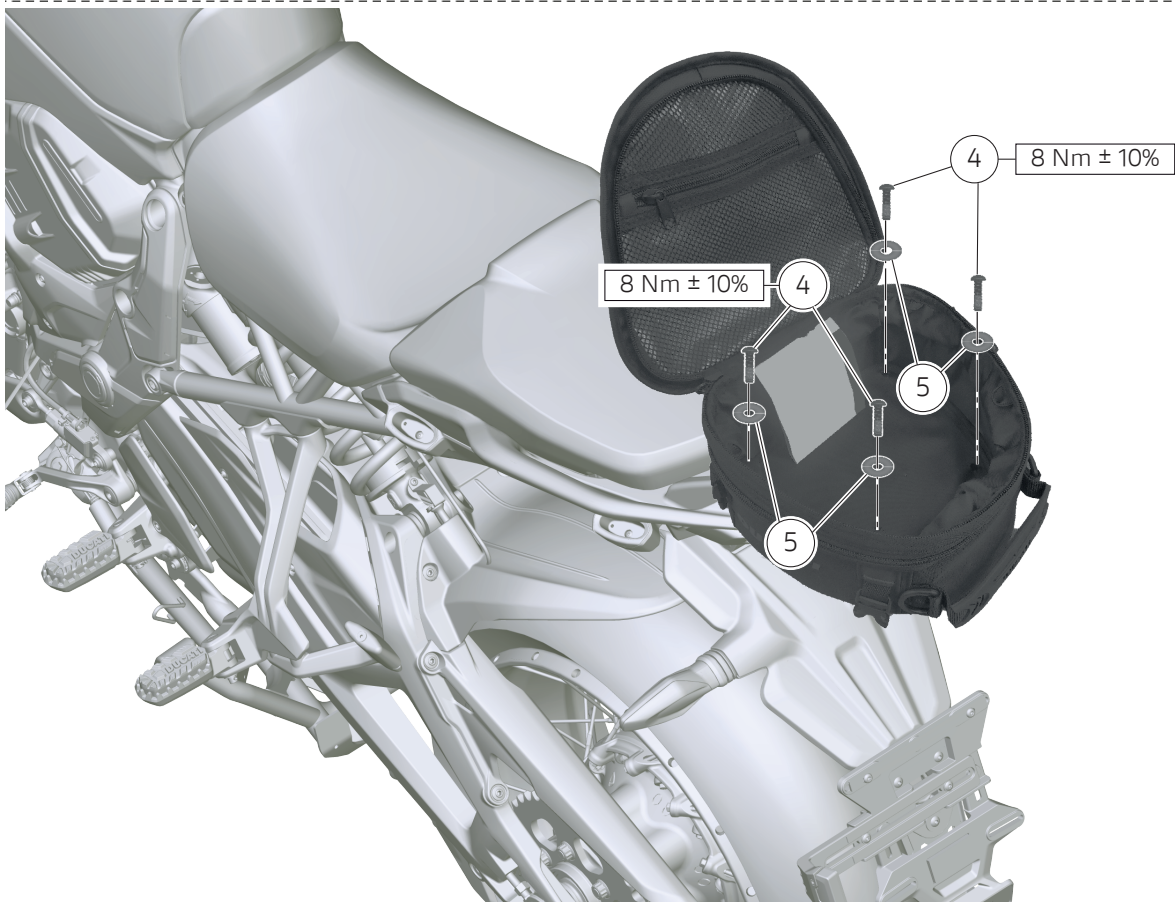
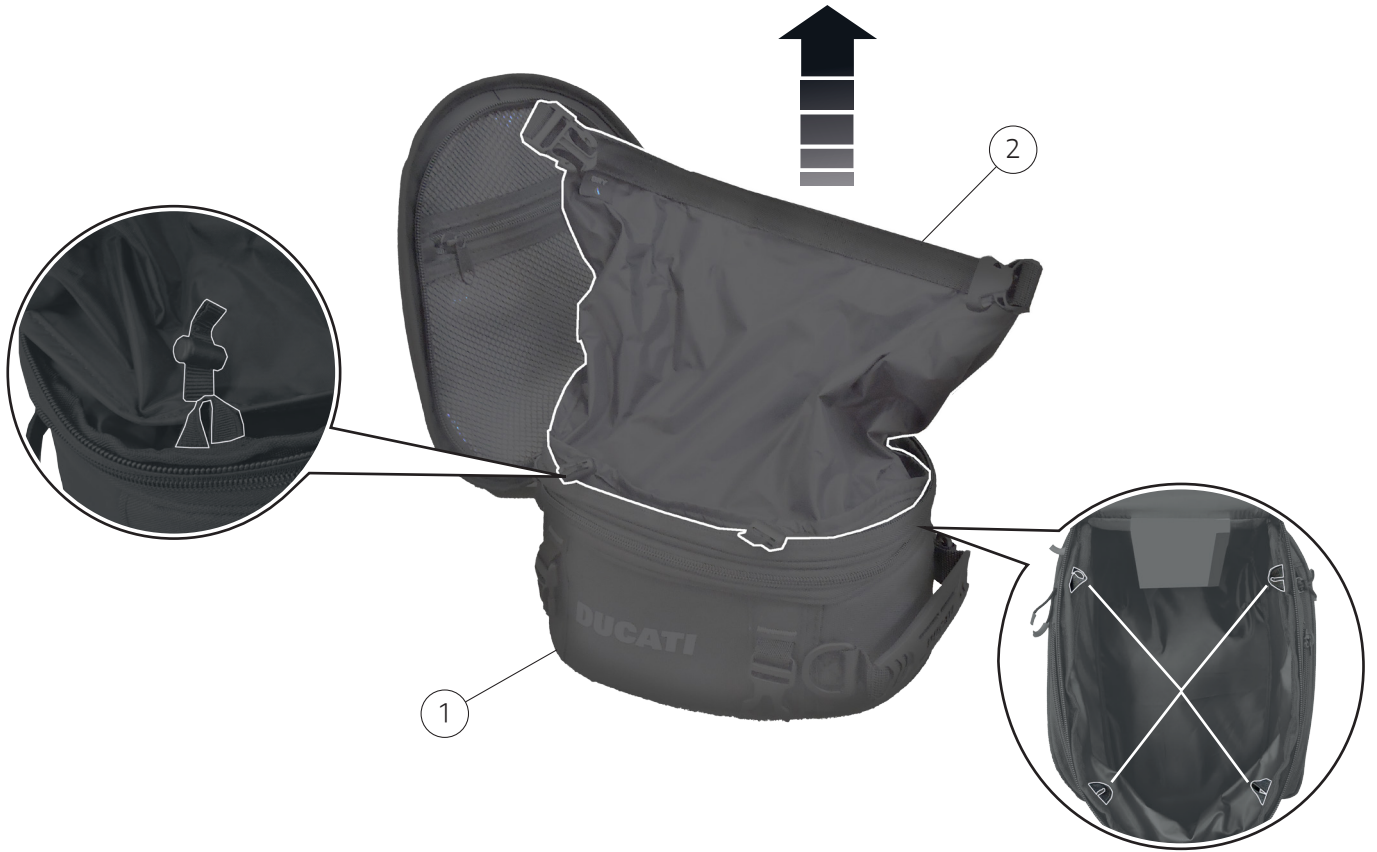

**Importante**

Verificare, prima del montaggio, che tutti i componenti risultino puliti e in perfetto stato.
Adottare tutte le precauzioni necessarie per evitare di danneggiare qualsiasi parte nella quale ci si trova a operare.

**Importante**

Per evitare danni alle borse stesse evitare di introdurre oggetti che potrebbero, con le vibrazioni, lacerare le pareti.

**Attenzione**

Carichi eccessivi potrebbero danneggiare i fissaggi o la borsa stessa.

**Attenzione**

Rispettare sempre il codice della strada in merito al trasporto di oggetti.

Sacca impermeabile interna.**Importante**

La sacca interna deve essere completamente chiusa per garantire la sua impermeabilità.

**Importante**

La sacca interna ha un verso di orientamento, è importante rispettarlo per il corretto posizionamento all'interno della borsa

Nel set è presente una sacca removibile e impermeabile.

- Inserire la sacca impermeabile (2) e fissarla tramite le quattro asole presenti all'interno della borsa (1) come in figura

Montaggio su portapacchi di serie.

Nel montaggio su portapacchi di serie dei modelli Multistrada V4, è necessario rimuovere la sacca (2) per avere accesso ai fori di fissaggio (vedi figura).

- Allineare i n°4 fori presenti sul fondo della borsa (1) con i n°4 fissaggi filettati del portapacchi.
- Calzare le rosette (5) sulle viti (4).
- Impuntare le viti (4) attraverso i fori della borsa (1) e serrarle alla coppia indicata.
- Introdurre e fissare la sacca impermeabile (2)



Fissaggio con cinghie.



Importante

Per evitare danni alle borse o ai fissaggi scelti, ancorare e regolare le cinghie con attenzione.



Importante

Verificare che la borsa sia solidamente assicurata prima di procedere con il veicolo. Controllarla periodicamente durante la marcia.

Nel set sono presenti n°4 cinghie con asola e fibbia a scatto (6) e n°2 cinghie con doppia fibbia a scatto (7) da utilizzare per ottenere un fissaggio ottimale nel maggior numero di condizioni possibili.

Utilizzare le cinghie con la parte di fibbia a scatto corretta.

Su Multistrada l'utilizzo delle cinghie in aggiunta ai fissaggi tramite viti è fortemente consigliato durante la percorrenza di strade accidentate o fuori strada.

Il solo fissaggio con le viti potrebbe non essere sufficiente e causare danni alla borsa e al suo contenuto.

- Utilizzare le cinghie di fissaggio (7) facendole scorrere sulle maniglie passeggero come nell'immagine e fissarle con le fibbie presenti sulla borsa (1), attenzione al gancio a scatto corretto.
- Assicurare n°2 cinghie (6) con il gancio a scatto corretto alla maniglia passeggero facendole scorrere su se stesse attraverso l'asola presente sulla parte terminale della cinghia (vedi lente).
- Procedere con il fissaggio delle cinghie (6) alla borsa (1) incrociandole per limitare il movimento della borsa (1)
- Regolare e raccogliere le eccedenze delle cinghie di fissaggio con gli elastici presenti sulle stesse o utilizzare delle fascette in nylon nel caso non siano presenti.

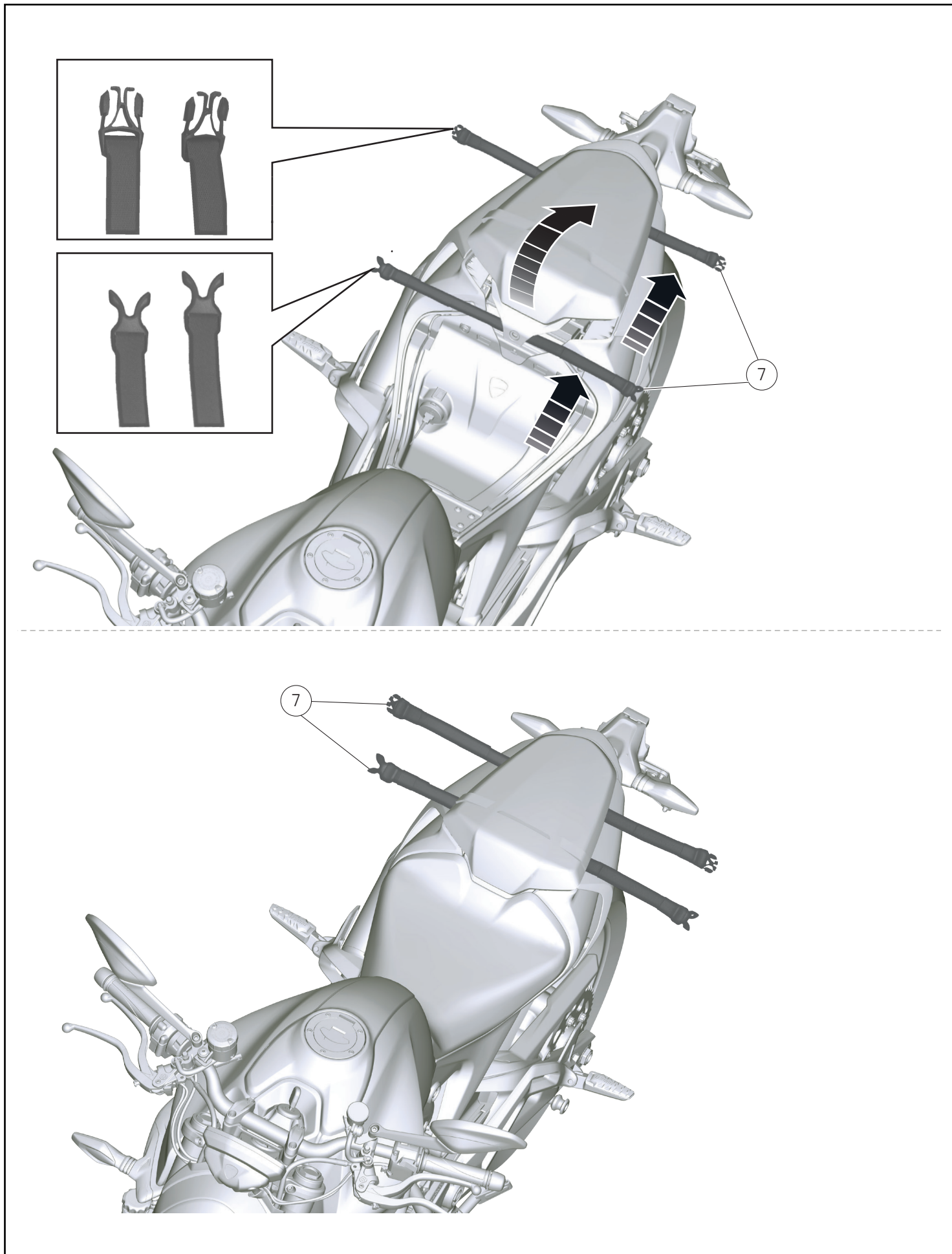

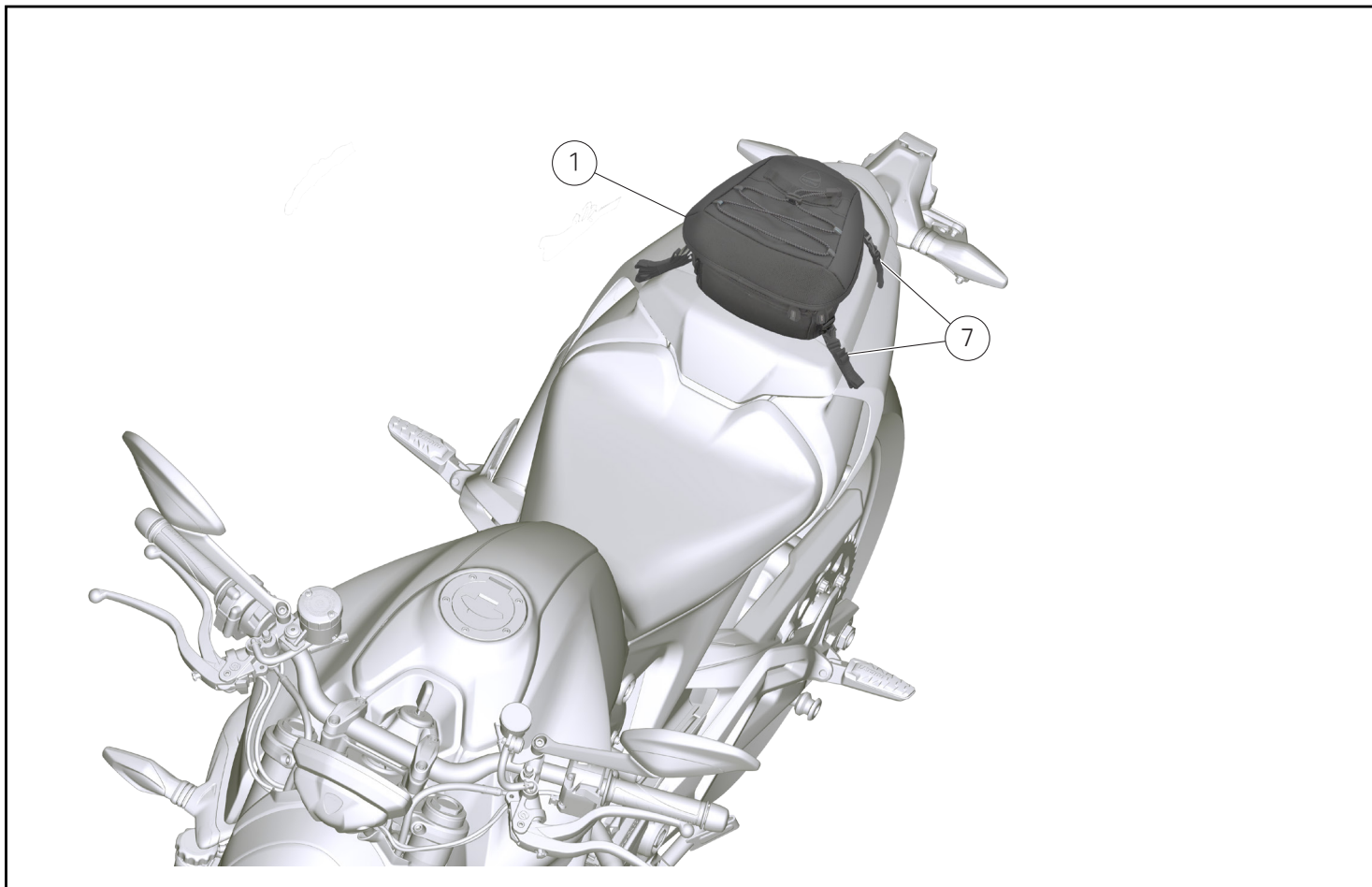

Fissaggio esclusivo con cinghie 1.

Di seguito viene riportato un esempio d'installazione con solo le cinghie fissaggio (6) e (7) utili per il montaggio su i restanti modelli con applicabilità dell'accessorio.

- Aprire e sollevare leggermente la sella del passeggero, per l'apertura sella inerente al proprio modello fare riferimento al libretto di uso e manutenzione alla voce "Smontaggio e rimontaggio selle".
- Inserire facendo scorrere tra sella e telaio posteriore della moto le cinghie (7) controllando la corretta sequenza in base ai ganci a scatto presenti sulla borsa.
- Assicurarsi di non interferire con impianto elettrico o simili e sistema di chiusura sella prima di procedere con il rimontaggio selle, per il rimontaggio inerente al proprio modello fare riferimento al libretto di uso e manutenzione alla voce "Smontaggio e rimontaggio selle".
- Assicurare la borsa alle cinghie tramite i ganci a scatto.
- Regolare e raccogliere le eccedenze delle cinghie di fissaggio con gli elastici presenti sulle stesse o utilizzare delle fascette in nylon nel caso non siano presenti.

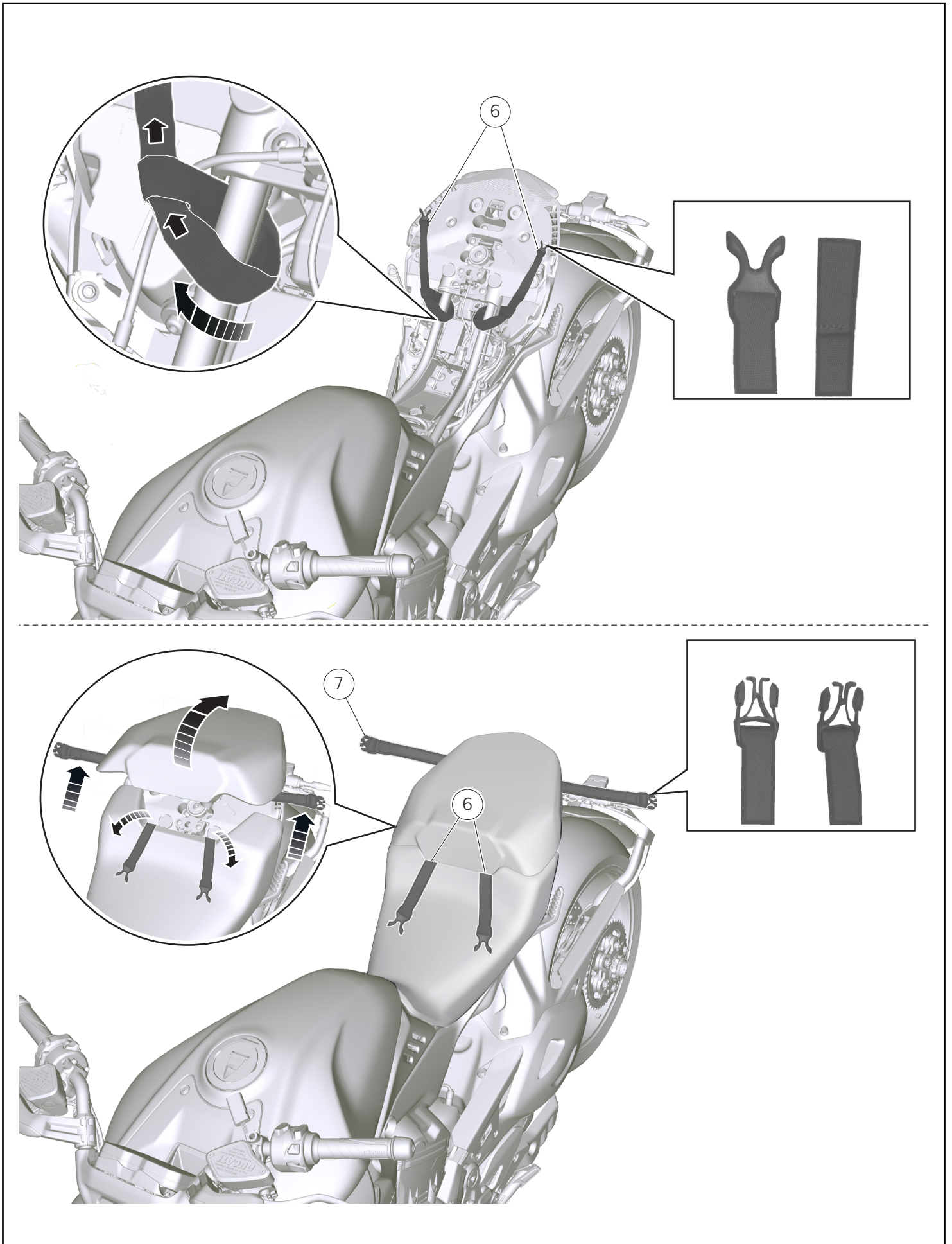

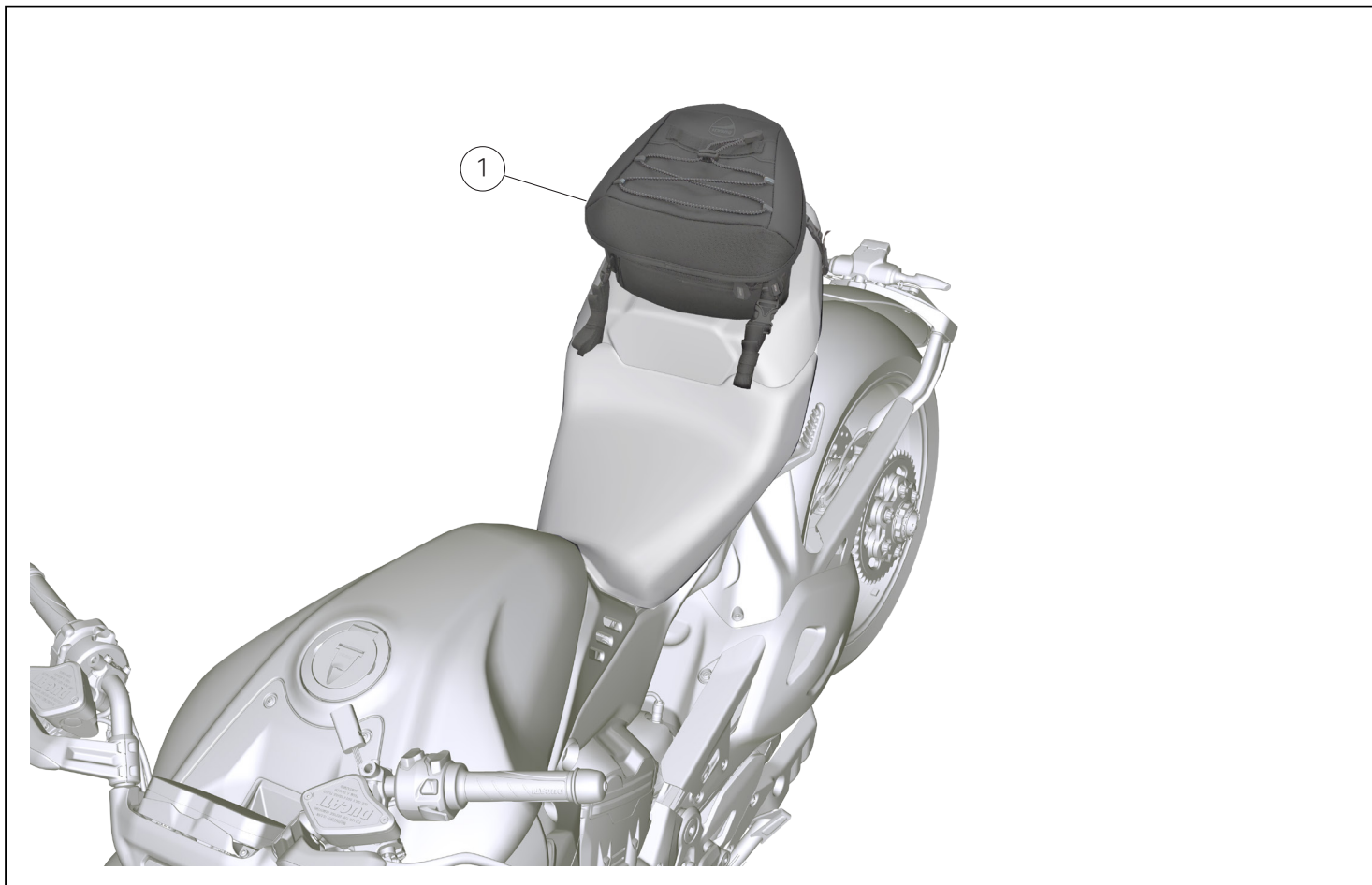

Fissaggio esclusivo con cinghie 2.

Di seguito viene riportato un esempio d'installazione con solo le cinghie fissaggio (6) e (7) utili per il montaggio su i restanti modelli con applicabilità dell'accessorio.

- Aprire e sollevare leggermente la sella del passeggero, per l'apertura sella inerente al proprio modello fare riferimento al libretto di uso e manutenzione alla voce "Smontaggio e rimontaggio selle".
- Assicurare n°2 cinghie (6) con il gancio a scatto corretto su telaio o simili facendole scorrere su se stesse attraverso l'asola presente sulla parte terminale della cinghia (vedi lente) stando attenti non interferire con impianto elettrico o simili e sistema di chiusura sella prima di procedere con la chiusura.
- Sistemare la cinghia (7) nella parte posteriore della sella.
- Procedere con il rimontaggio selle, per il rimontaggio inerente al proprio modello fare riferimento al libretto di uso e manutenzione alla voce "Smontaggio e rimontaggio selle".
- Assicurare la borsa alle cinghie tramite i ganci a scatto.
- Regolare e raccogliere le eccedenze delle cinghie di fissaggio con gli elastici presenti sulle stesse o utilizzare delle fascette in nylon nel caso non siano presenti.

Fissaggio borsa.

La borsa posteriore (1) può essere installata su altri veicoli anche se non riportati negli esempi, per l'applicabilità veicolo consultare il catalogo accessori.

Seguire le seguenti accortezze per tutti i tipi di installazione



Attenzione

- Fare attenzione a non utilizzare parti mobili e organi in movimento per ancorare la borsa come ruote, forcellone, catena di trasmissione, mono ammortizzatore o simili.
- Fare attenzione a non utilizzare l'impianto di scarico per ancorare la borsa.
- Fissare la borsa lontana da fonti di calore.
- Durante il posizionamento della borsa non coprire dispositivi luminosi, catadiottri e targa del veicolo; in caso di veicolo con radar prestare attenzione a non coprire il raggio di funzionamento dello stesso.
- Non ancorare le cinghie di fissaggio su impianto elettrico o tubazioni freni, benzina e impianto di raffreddamento.
- Raccogliere le eccedenze delle cinghie di fissaggio con gli elastici presenti sugli stessi o utilizzare delle fascette in nylon nel caso non siano presenti in modo che non intralcino il movimento del veicolo.
- Non ancorare le cinghie di fissaggio o la borsa stessa in zone che potrebbero pregiudicare la guida del veicolo come manubrio e comandi.
- Per evitare aperture accidentali delle borse, posizionare le 2 linguette delle cerniere nel lato opposto al senso di marcia del motoveicolo.
- E' inoltre consigliato assicurare la chiusura delle cerniere con un lucchetto per evitare la perdita accidentale del carico.
- Rispettare sempre il codice della strada in merito al trasporto di oggetti.



Importante

- Non ancorare le cinghie di fissaggio su parti fragili che potrebbero danneggiarsi come carrozzeria, dispositivi luminosi o simili.
- Prestare attenzione alle parti verniciate, se necessario proteggerle dal contatto con gli accessori utilizzati per il fissaggio della borsa.
- Verificare che la borsa sia solidamente assicurata prima di procedere con il veicolo, ontrollarla periodicamente durante la marcia.

レース専用部品 ご注文書

ご注文商品

1	P/N	商品名
2	P/N	商品名
3	P/N	商品名
4	P/N	商品名
5	P/N	商品名

お客様ご記入欄

私は上記レース専用部品を下記車両に装着し、サーキット走行のみに利用し、一般公道には利用しません。

車台番号	ZDM	モデル名
お客様署名		ご注文日

ドウカティ正規ネットワーク店記入欄

お客様に上記レース専用部品を販売し、レース専用部品のご利用方法を説明いたしました。

販売店署名	販売日	年	月	日
-------	-----	---	---	---

販売店様へお願い

- 上記ご記入の上、弊社アフターセールス部までFAXしてください。FAX : 03 - 6692 - 1317
- 取り付け車両 1台に 1枚でご使用ください。