



Istruzioni per la corretta visualizzazione



In ottica di sostenibilità, Ducati consiglia di visualizzare questa istruzione su supporto digitale. Per la corretta visualizzazione dell'istruzione procedere con i seguenti passaggi: 1) Effettuare il download dell'istruzione. 2) Aprire il file PDF con un software adeguato. 3) Selezionare la lingua. 4) Se necessario stampare.



Instructions for proper viewing



With a view to sustainability, Ducati recommends displaying this instruction on a digital media. To correctly view the instructions, follow these steps: 1) Download the instruction. 2) Open the PDF file with a suitable software. 3) Select the language. 4) Print if necessary.



Instructions d'affichage correct



Dans un souci de durabilité, Ducati recommande de consulter cette instruction sur un support numérique. Pour l'affichage correct des instructions, effectuer les étapes suivantes : 1) Télécharger l'instruction. 2) Ouvrir le fichier PDF avec un logiciel approprié. 3) Sélectionner la langue. 4) Imprimer, le cas échéant.



Anleitung zur korrekten Anzeige



Im Sinne der Nachhaltigkeit empfiehlt Ducati, diese Anleitung auf einem digitalen Datenträger zu lesen. Um die Anleitung korrekt anzuzeigen, wie folgt vorgehen: 1) Die Anleitung herunterladen. 2) Die PDF-Datei mit entsprechender Software öffnen. 3) Die Sprache wählen. 4) Falls erforderlich drucken.



Instruções para a visualização correta



Do ponto de vista da sustentabilidade, a Ducati recomenda visualizar estas instruções em suporte digital. Para a visualização correta das instruções, proceda com as seguintes etapas: 1) Faça o download das instruções. 2) Abra o ficheiro PDF com um software adequado. 3) Selecione a língua. 4) Se for necessário, imprima.



正确查看说明



为实现可持续发展，杜卡迪建议您在数码媒体上查看此说明书。请按照以下步骤，正确查看说明：1) 下载说明书。2) 使用合适的软件打开 PDF 格式的文件。3) 选择语言。4) 如有必要，可以打印出来。



Instrucciones para la visualización correcta



In ottica di sostenibilità, Ducati consiglia di visualizzare questa istruzione su supporto digitale. Per la corretta visualizzazione dell'istruzione procedere con i seguenti passaggi: 1) Effettuare il download dell'istruzione. 2) Aprire il file PDF con un software adeguato. 3) Selezionare la lingua. 4) Se necessario stampare.



正しく表示するための手順



持続可能性の観点から、Ducatiでは本説明書をデジタル形式でご利用になられることをお勧めしております。説明を正しく表示するには、以下の手順に従ってください。1) 説明書をダウンロードする。2) 適切なソフトウェアでPDFファイルを開く。3) 言語を選択する。4) 必要な場合は、印刷する。

Pignone Z14 - 97280031AA

Prima di iniziare la procedura, è importante leggere attentamente e completamente queste istruzioni

Simbologia

Per una lettura rapida e razionale sono stati impiegati simboli che evidenziano situazioni di massima attenzione, consigli pratici o semplici informazioni. Prestare molta attenzione al significato dei simboli, in quanto la loro funzione è quella di non dovere ripetere concetti tecnici o avvertenze di sicurezza. Sono da considerare, quindi, dei veri e propri "promemoria". Consultare questa pagina ogni volta che sorgeranno dubbi sul loro significato.

**Attenzione**

La non osservanza delle istruzioni riportate può creare una situazione di pericolo e causare gravi lesioni personali e anche la morte.

**Importante**

Indica la possibilità di arrecare danno al veicolo e/o ai suoi componenti se le istruzioni riportate non vengono eseguite.

**Note**

Fornisce utili informazioni sull'operazione in corso.

Riferimenti

	Veicolo
 + rif. alfabetico (Es. A)	Componenti OEM
 + rif. numerico (Es. ①)	Componenti set Performance

Tutte le indicazioni destro o sinistro si riferiscono al senso di marcia del motociclo.

Avvertenze generali**Attenzione**

La sicurezza deve essere sempre la priorità. Alcuni degli interventi descritti potrebbero richiedere attrezzi specifici e una conoscenza tecnica approfondita. Le operazioni riportate nelle pagine seguenti se non eseguite a regola d'arte possono pregiudicare la sicurezza del pilota. In caso di incertezze, è consigliabile rivolgersi a un'officina specializzata Ducati.

**Attenzione**

Arrestare il veicolo in sicurezza. Tenere lontani dalla zona di lavoro i bambini e gli animali. Per evitare il rischio di incidente causato da agganciamento o cortocircuito elettrico, prima di iniziare i lavori rimuovere eventuali monili (anelli, collane, orologi, ecc.). Si consiglia l'utilizzo di strumenti di protezione quali "Occhiali protettivi" e "Guanti"

**Note**

Nel caso fosse necessaria la sostituzione di un componente del set consultare la tavola ricambi allegata.

Livello difficoltà

		
Facile: Nessuna competenza richiesta, attrezzi base.	Intermedio: Rimozione componenti originali, serraggio a coppia.	Esperto: Installazione obbligatoria presso il concessionario.

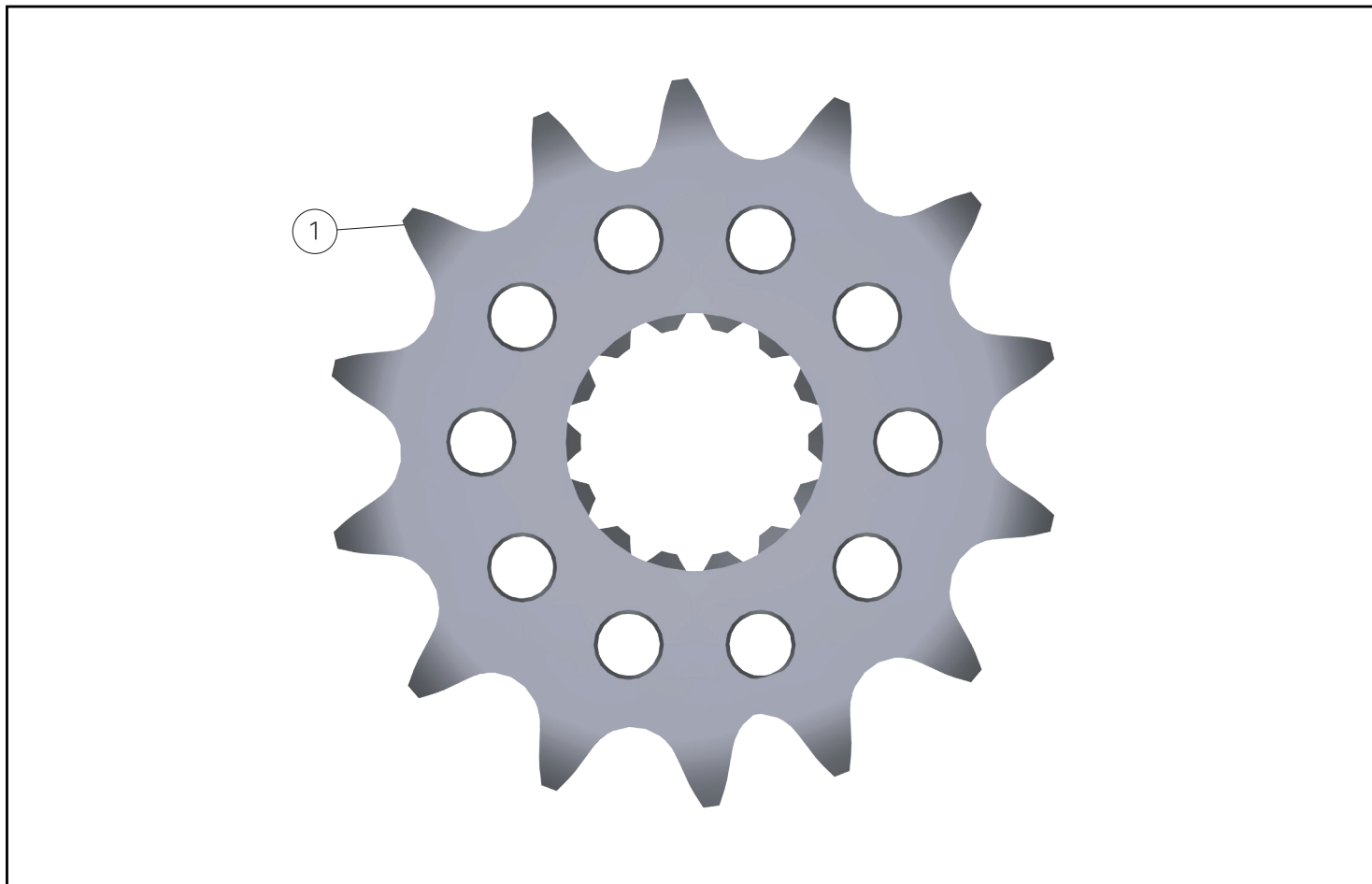

Importante

I componenti del Set possono essere soggetti ad aggiornamenti, per avere informazioni sempre aggiornate, consultare il DCS (Dealer Communication System) oppure <https://shop.ducati.com/>.



Attenzione

Prima di procedere con l'installazione dell'accessorio, verificare la completezza del set e la conformità di ogni singolo componente.

Pos.	Cod.	Denominazione	Q.tà
1	44911041A	Pignone catena Z14	1



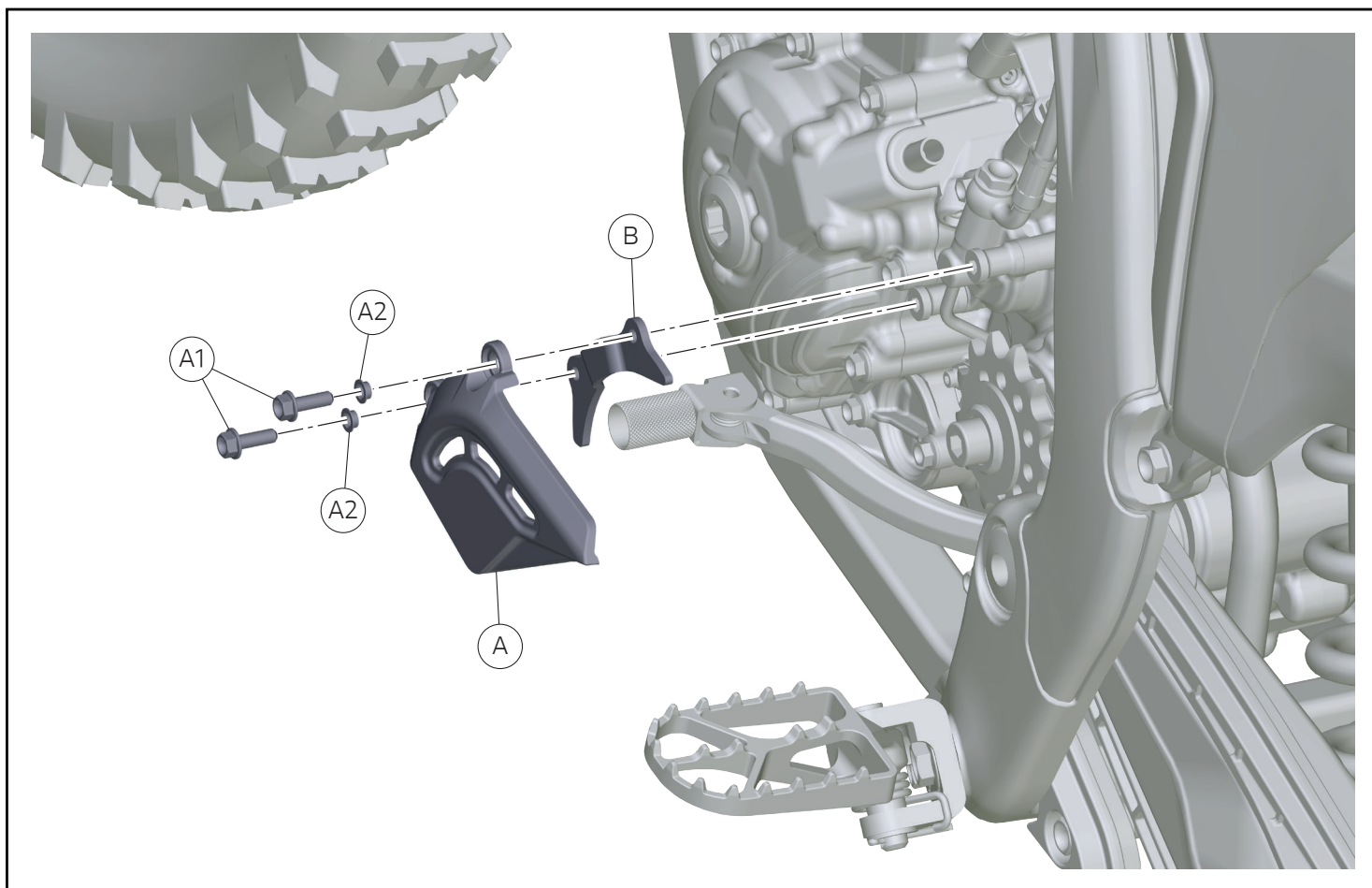

Smontaggio componenti originali

⚠ Attenzione

Il motore e le parti del sistema di scarico diventano molto calde con l'uso della motocicletta, e rimangono calde ancora per lungo tempo dopo aver fatto funzionare il motore. Per manipolare queste parti usare dei guanti anticalore, o attendere che si siano ben raffreddate.

⚠ Attenzione

Posizionare il veicolo su di un supporto stabile e sostenerlo con attrezzatura adeguata per evitare sbilanciamenti e cadute del mezzo.

Smontaggio catena

- Per la procedura di smontaggio della catena fare riferimento a quanto riportato sul manuale officina alla sezione "Sostituzione della catena".

Smontaggio protezione pignone

- Rimuovere le n.2 viti (A1) e i n.2 distanziali (A2).
- Rimuovere la protezione pignone (A).
- Rimuovere il lamierino (B).



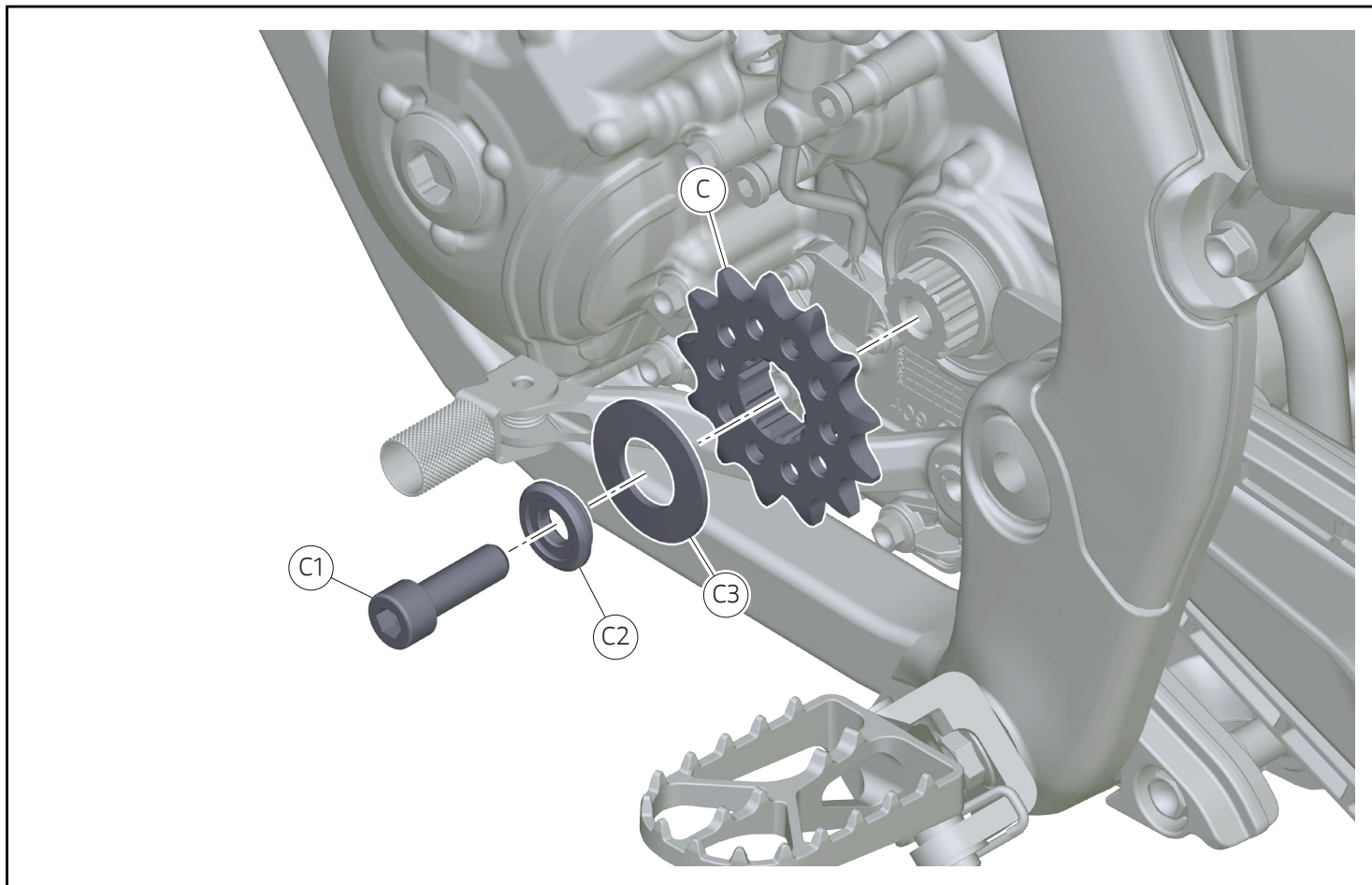

Smontaggio pignone

- Rimuovere la vite (C1)
- Rimuovere il distanziale (C2) e la rondella (C3).
- Rimuovere il pignone (C).



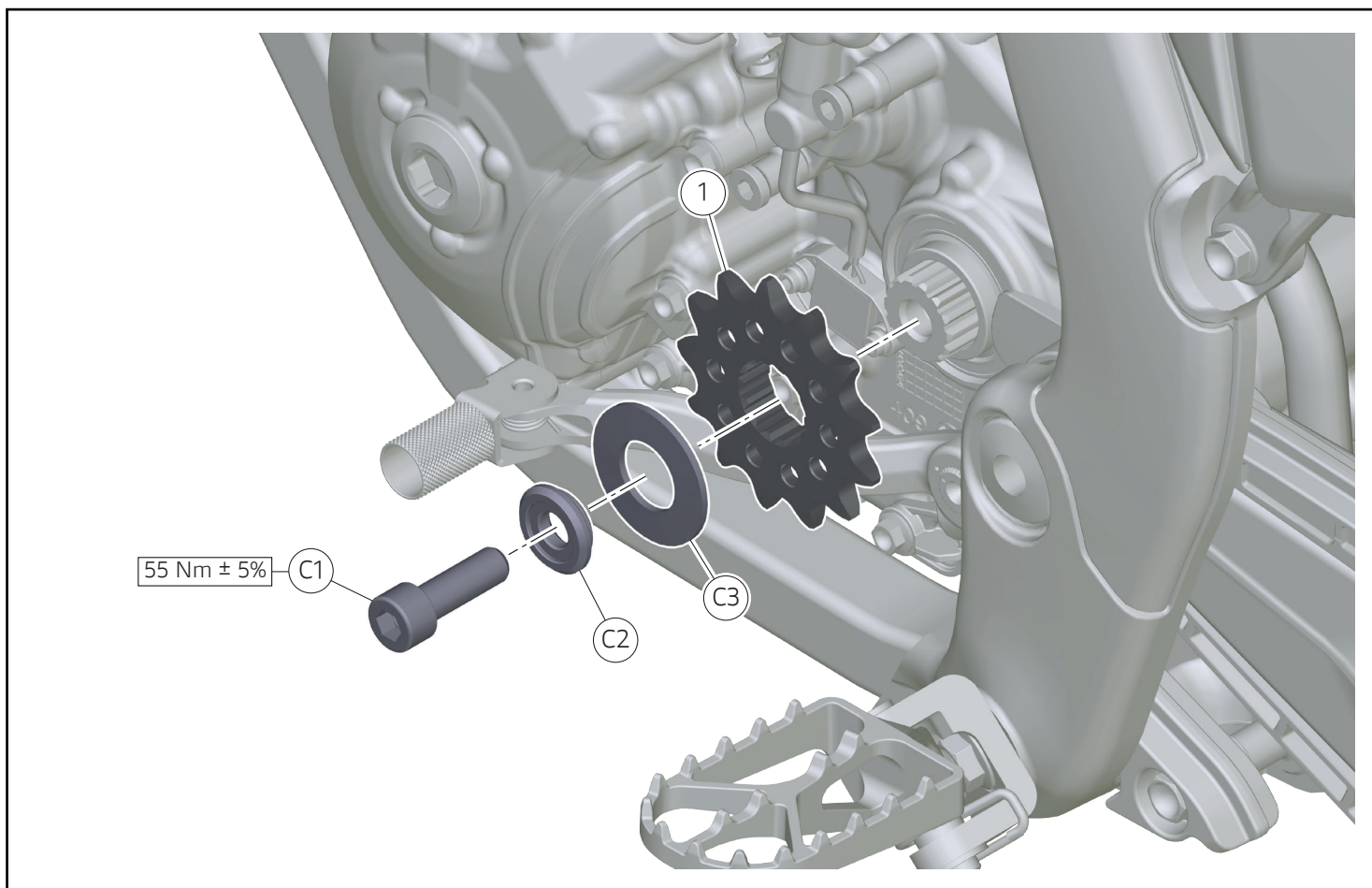

Montaggio componenti set

Importante

Verificare, prima del montaggio, che tutti i componenti risultino puliti e in perfetto stato. Adottare tutte le precauzioni necessarie per evitare di danneggiare qualsiasi parte nella quale ci si trova ad operare.

Montaggio pignone

- Posizionare il pignone (1) sul supporto dentato.
- Applicare del grasso SHELL Retinax HDX2 solo su sotto testa della vite (C1).
- Inserire il distanziale (C2) e la rondella (C3) sul filetto della vite (C1) e impuntarla.
- Serrare alla coppia indicata la vite (C1).



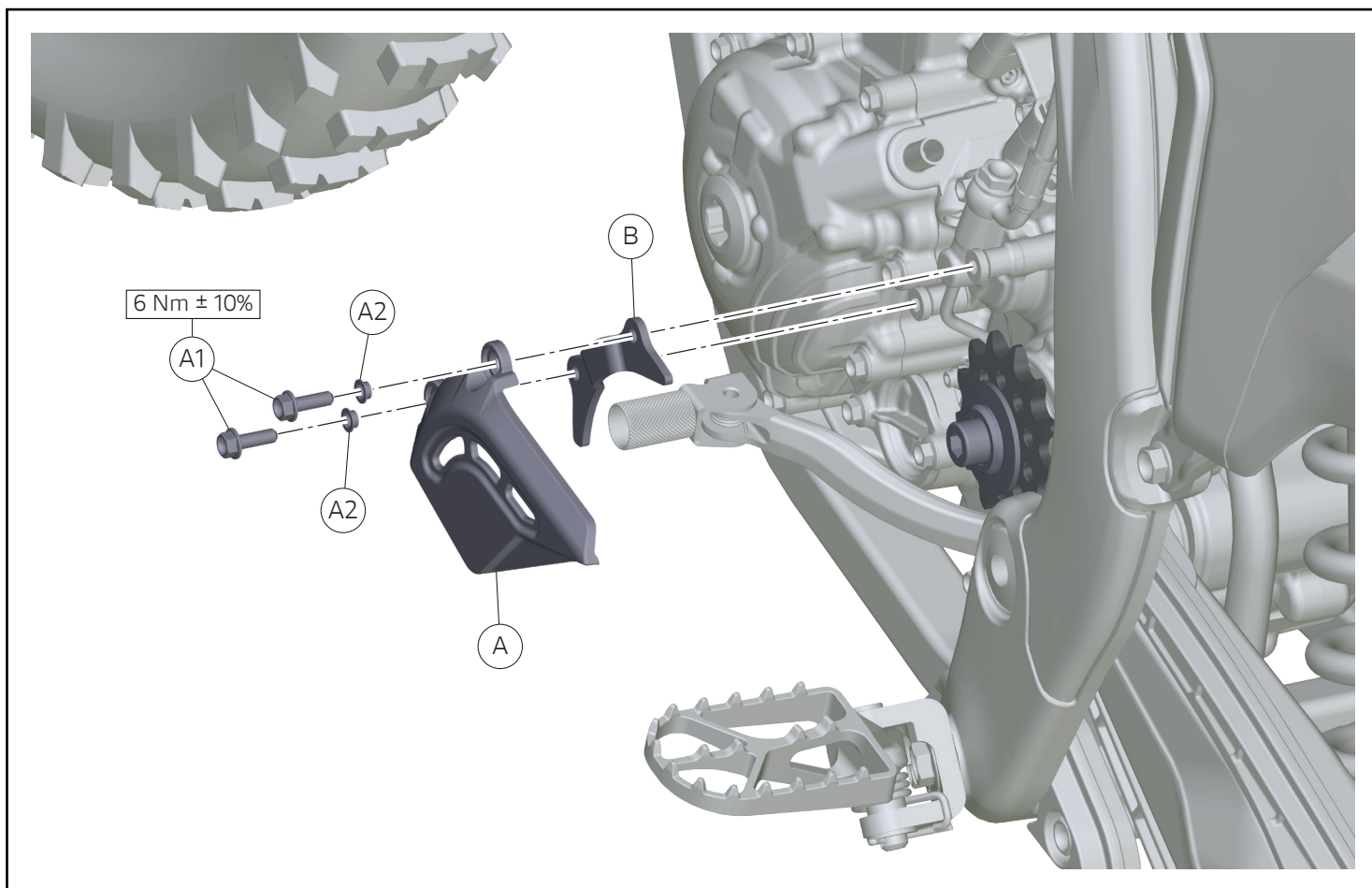

Rimontaggio protezione pignone

- Posizionare il lamierino (B).
- Posizionare la protezione pignone (A).
- Infilare i n.2 distanziali con collare (A2) nelle n.2 viti (A1) e impuntarle.
- Serrare alla coppia indicata le n.2 viti (A1).

Rimontaggio catena

- Per la procedura di montaggio della catena fare riferimento a quanto riportato sul manuale officina alla sezione "Sostituzione della catena".



レース専用部品 ご注文書

ご注文商品

1	P/N	商品名
2	P/N	商品名
3	P/N	商品名
4	P/N	商品名
5	P/N	商品名

お客様ご記入欄

私は上記レース専用部品を下記車両に装着し、サーキット走行のみに利用し、一般公道には利用しません。

車台番号 ZDM モデル名

お客様署名 ご注文日

ドウカティ正規ネットワーク店記入欄

お客様に上記レース専用部品を販売し、レース専用部品のご利用方法を説明いたしました。

販売店署名 販売日 年 月 日

販売店様へお願い

- 上記ご記入の上、弊社アフターセールス部までFAXしてください。FAX : 03 - 6692 - 1317
- 取り付け車両 1台に 1枚でご使用ください。