

Set rete protezione radiatore olio - 97381181AA



In ottica di sostenibilità, Ducati consiglia di visualizzare questa istruzione su supporto digitale. Qualora risultasse necessario stampare l'istruzione procedere con i seguenti steps: 1) Effettuare il download dell'istruzione. 2) Aprire il file PDF con un software adeguato. 3) Selezionare la lingua. 4) Stampare.

Simbologia

Per una lettura rapida e razionale sono stati impiegati simboli che evidenziano situazioni di massima attenzione, consigli pratici o semplici informazioni. Prestare molta attenzione al significato dei simboli, in quanto la loro funzione è quella di non dovere ripetere concetti tecnici o avvertenze di sicurezza. Sono da considerare, quindi, dei veri e propri "promemoria". Consultare questa pagina ogni volta che sorgessero dubbi sul loro significato.



Attenzione

La non osservanza delle istruzioni riportate può creare una situazione di pericolo e causare gravi lesioni personali e anche la morte.



Importante

Indica la possibilità di arrecare danno al veicolo e/o ai suoi componenti se le istruzioni riportate non vengono eseguite.



Note

Fornisce utili informazioni sull'operazione in corso.

Riferimenti

| | |
|---------------------------|----------------------------|
| | Veicolo |
| + rif. alfabetico (Es. A) | Componenti OEM |
| + rif. numerico (Es. 1) | Componenti set Performance |

Tutte le indicazioni destro o sinistro si riferiscono al senso di marcia del motociclo.

Avvertenze generali



Attenzione

Le operazioni riportate nelle pagine seguenti devono essere eseguite da un tecnico specializzato o da un'officina autorizzata Ducati.



Attenzione

Le operazioni riportate nelle pagine seguenti se non eseguite a regola d'arte possono pregiudicare la sicurezza del pilota.



Note

Documentazione necessaria per eseguire il montaggio del Set è il Manuale Officina, relativo al modello di moto in vostro possesso.



Note

Nel caso fosse necessaria la sostituzione di un componente del set consultare la tavola ricambi allegata.

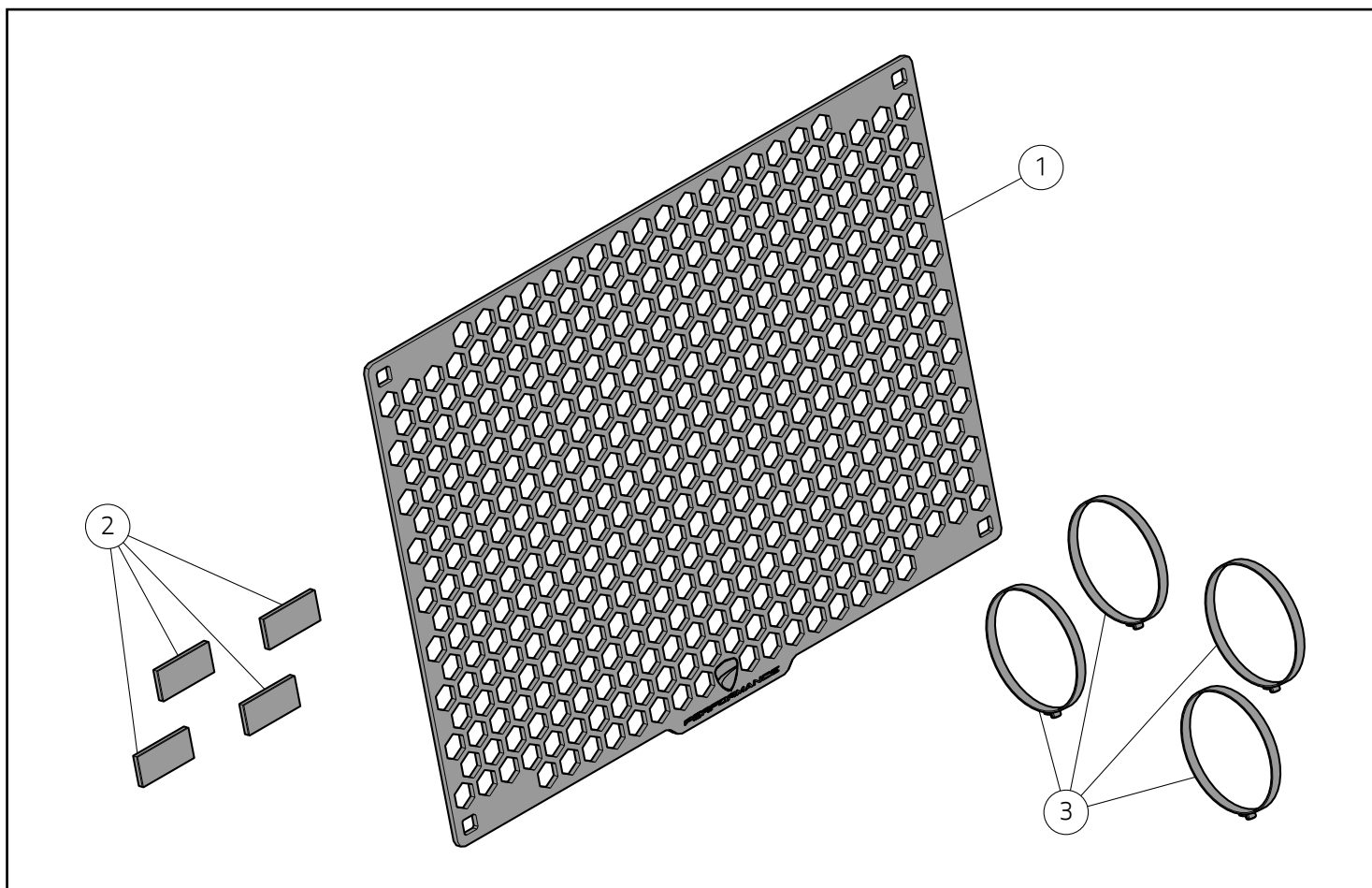

● Importante

I componenti del Set possono essere soggetti ad aggiornamenti; consultare il DCS (Dealer Communication System) per avere informazioni sempre aggiornate.

⚠ Attenzione

Prima di procedere con l'installazione dell'accessorio, verificare la completezza del set e la conformità di ogni singolo componente.

| Pos. | Cod. | Name | Q.tà |
|------|------------|---------------------------|------|
| 1 | 97312061AA | Protezione radiatore olio | 1 |
| 2 | 86613041A | Tampone | 4 |
| 3 | 97641891AA | Fascetta | 4 |

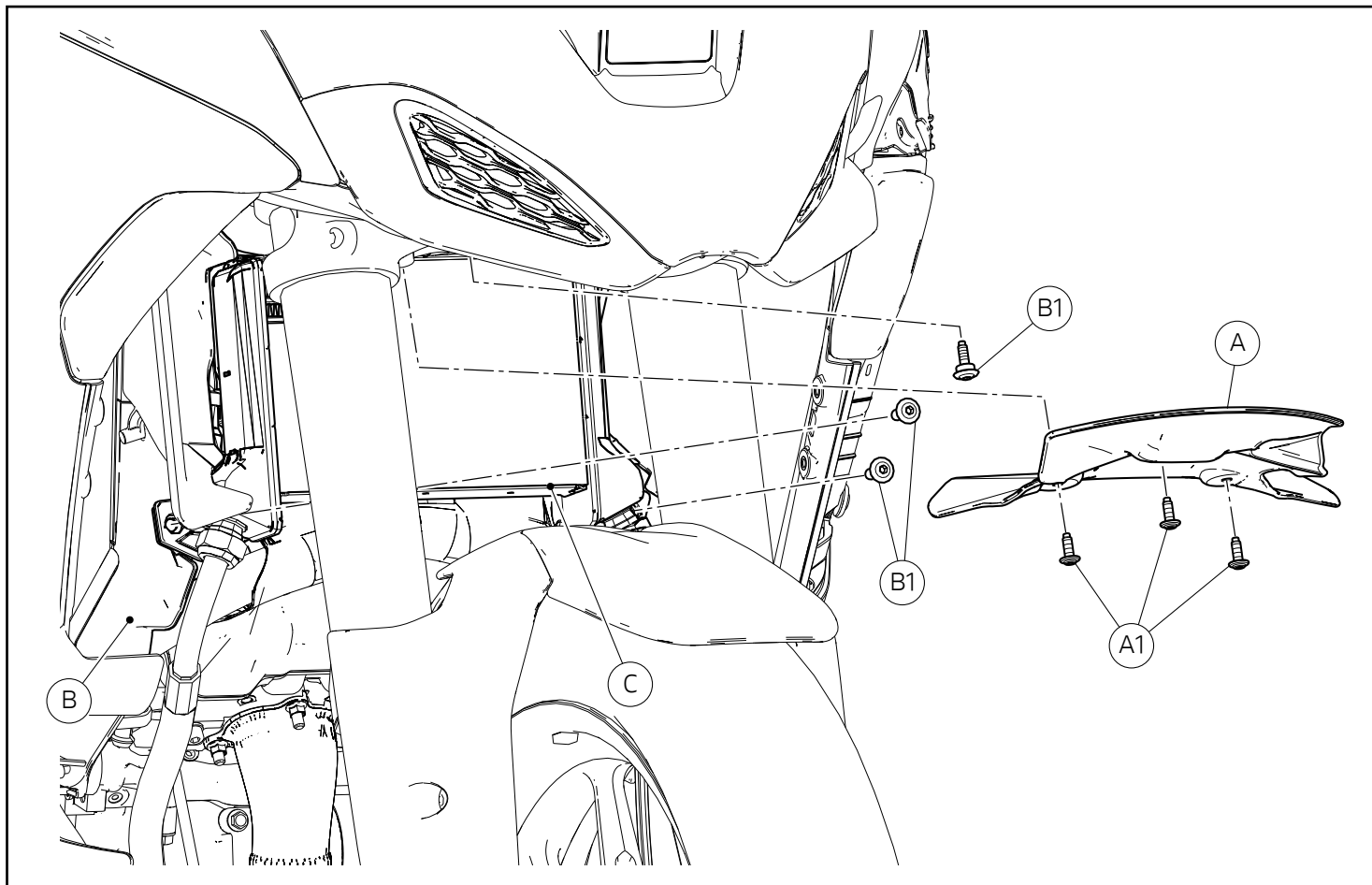

Smontaggio componenti originali



Note

Per applicare le fascette di bloccaggio rete e fare in modo di nasconderle il più possibile alla vista, occorre creare spazio nella zona posteriore del radiatore, intervenendo su alcuni fissaggi.

Smontaggio paraspruzzi

- Rimuovere e conservare le n.3 viti (A1).
- Rimuovere il paraspruzzi (A).

Rimozione fissaggi a supporto

- Rimuovere e conservare le n.3 viti (B1) di fissaggio radiatore (C) al supporto (B).

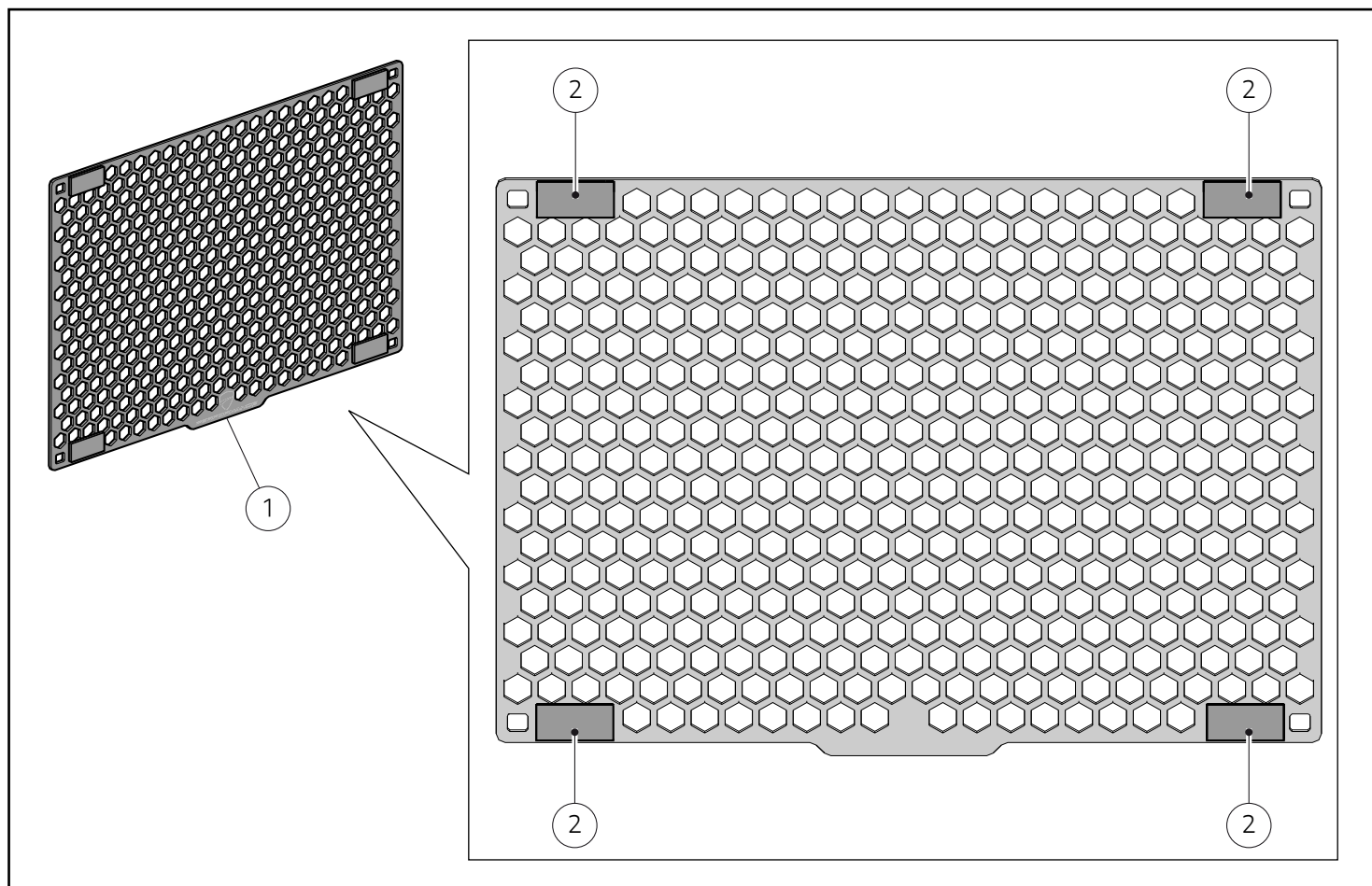

Montaggio componenti set



Importante

Verificare, prima del montaggio, che tutti i componenti risultino puliti e in perfetto stato. Adottare tutte le precauzioni necessarie per evitare di danneggiare qualsiasi parte nella quale ci si trova ad operare.

Premontaggio tamponi

- Pulire adeguatamente la zona della protezione radiatore olio (1) in cui andranno applicati i n.4 tamponi (2).
- Rimuovere la pellicola protettiva presente sul lato posteriore dei tamponi (2).
- Applicare i n.4 tamponi (2) nella posizione mostrata in figura.
- Per una corretta applicazione, premere uniformemente su tutta la superficie dei tamponi stessi.

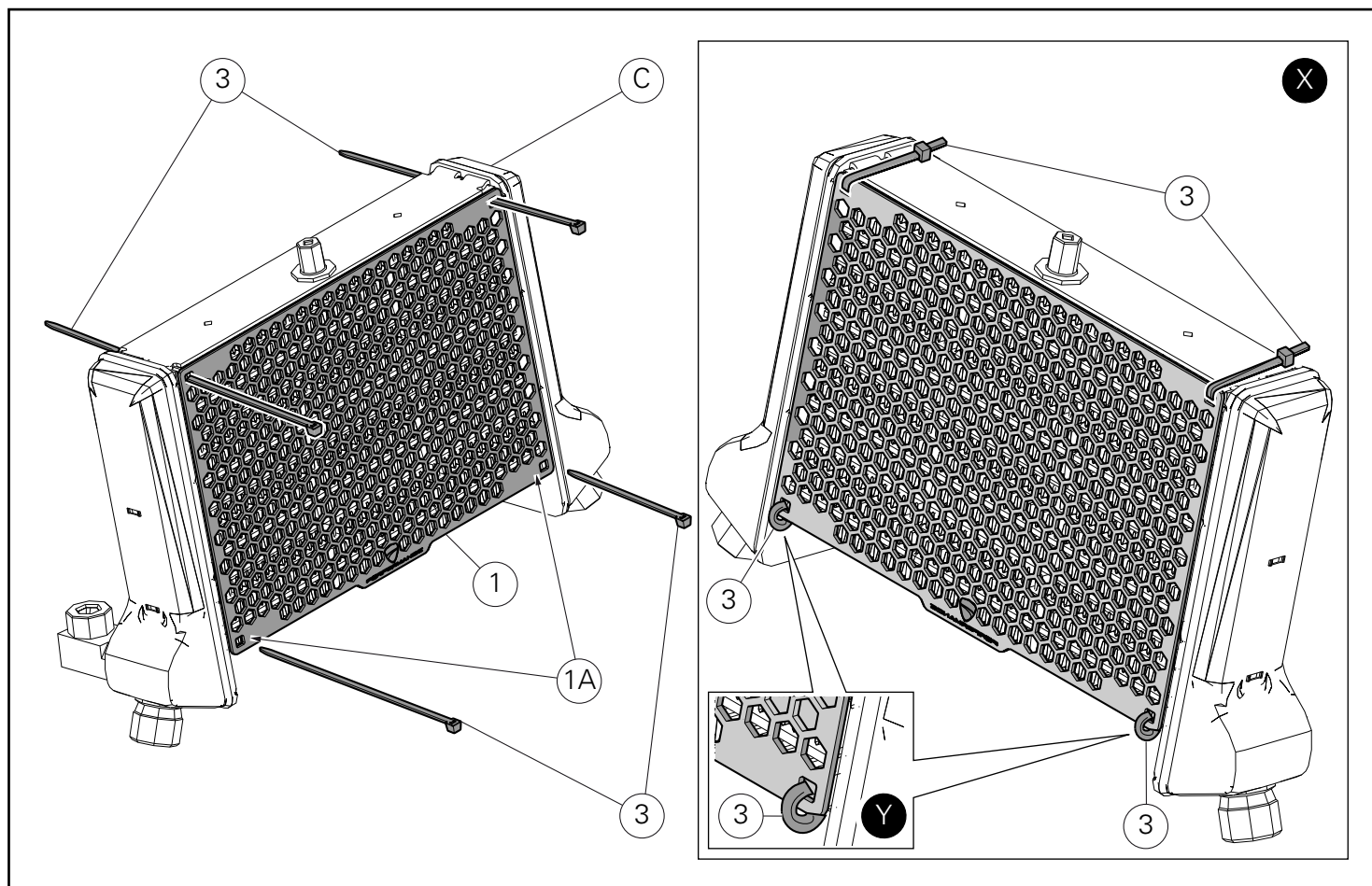

Montaggio protezione radiatore olio



Note

Per comprendere meglio il montaggio della protezione radiatore olio (1), viene rappresentato solo il radiatore (C).

- Posizionare la protezione (1) sul radiatore olio (C). Inserire le n.4 fascette a strappo (3) nelle apposite forature (1A) presenti sulla protezione (1) e all'interno del radiatore (C), come mostrato in figura.
- Fissare la protezione (1) al radiatore olio (C) tirando le n.4 fascette a strappo (3), cercando di nascondere alla vista l'estremità della fascette nella zona posteriore del radiatore olio (C), come mostrato in figura (X).



Importante

Assicurarsi che le estremità delle fascette inferiori (3) siano ben rivolte verso l'interno del radiatore, come indicato in figura (Y), al fine di evitare il rischio di contatto e successiva lesione della guaina freno anteriore, durante l'utilizzo del motoveicolo.

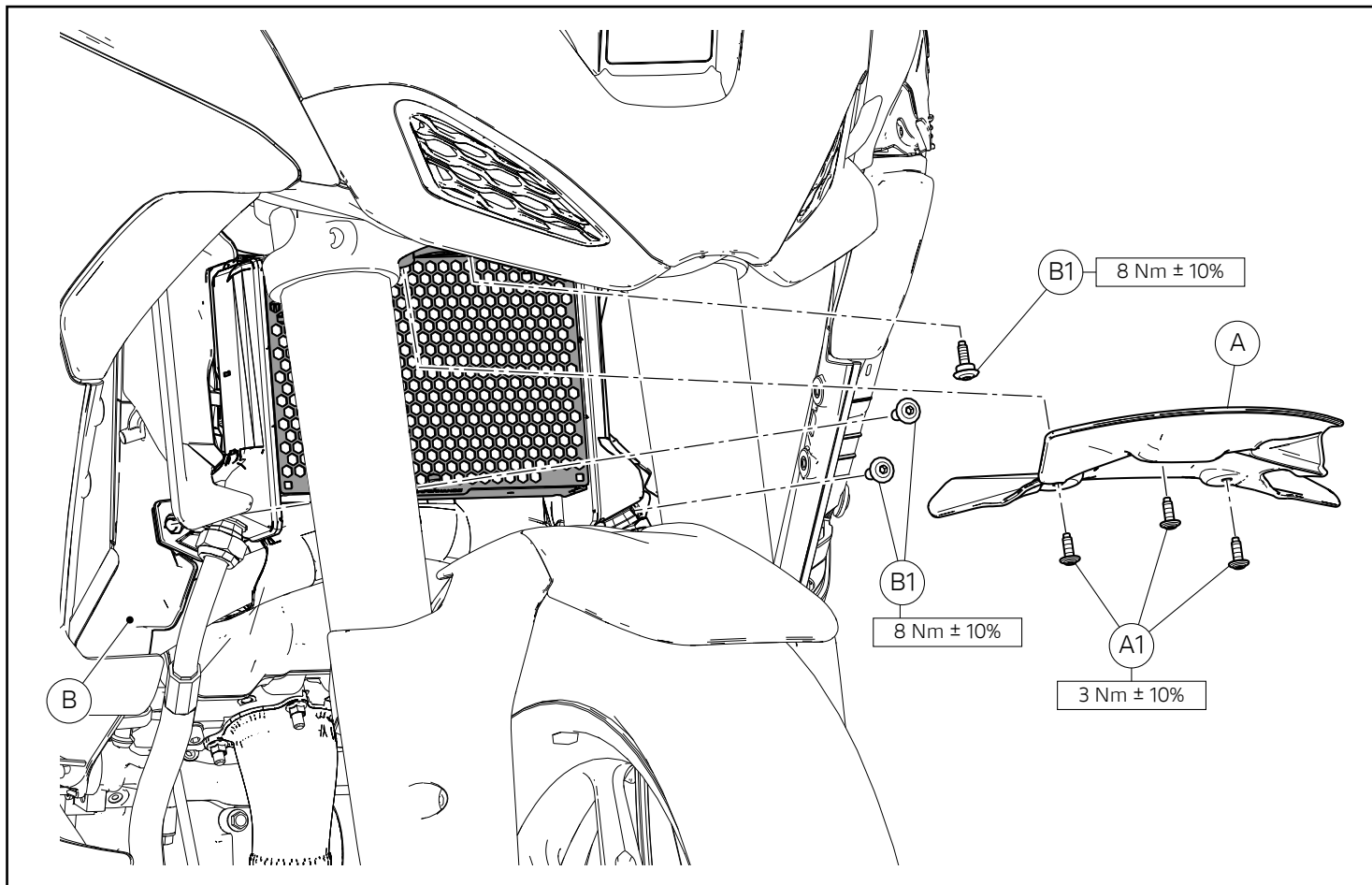

Ripristino fissaggi e componenti originali

- Riposizionare il radiatore olio nella sua sede originale ed impuntare le n.3 viti originali (B1).
- Serrare le n.3 viti (B1) alla coppia indicata.
- Posizionare il paraspruzzi (A) nella sua posizione originale, orientandolo come mostrato in figura, ed impuntare le n.3 viti originali (A1).
- Serrare le n.3 viti (A1) alla coppia indicata.

レース専用部品 ご注文書

ご注文商品

| | | |
|---|-----|-----|
| 1 | P/N | 商品名 |
| 2 | P/N | 商品名 |
| 3 | P/N | 商品名 |
| 4 | P/N | 商品名 |
| 5 | P/N | 商品名 |

お客様ご記入欄

私は上記レース専用部品を下記車両に装着し、サーキット走行のみに利用し、一般公道には利用しません。

| | |
|----------|------|
| 車台番号 ZDM | モデル名 |
| お客様署名 | ご注文日 |

ドウカティ正規ネットワーク店記入欄

お客様に上記レース専用部品を販売し、レース専用部品のご利用方法を説明いたしました。

| | | | | |
|-------|-----|---|---|---|
| 販売店署名 | 販売日 | 年 | 月 | 日 |
|-------|-----|---|---|---|

販売店様へお願い

- 上記ご記入の上、弊社アフターセールス部までFAXしてください。FAX : 03 - 6692 - 1317
- 取り付け車両 1台に 1枚でご使用ください。

Set rete protezione radiatore olio / Oil cooler grid protection set / Jeu grille de protection radiateur huile / Set Schutzgitter für Ölkühler / Conjunto de rede de proteção do radiador de óleo / 机油散热器防护网套装 / Set red de protección radiador aceite / オイルクーラープロテクショングリッドセット - 97381181AA

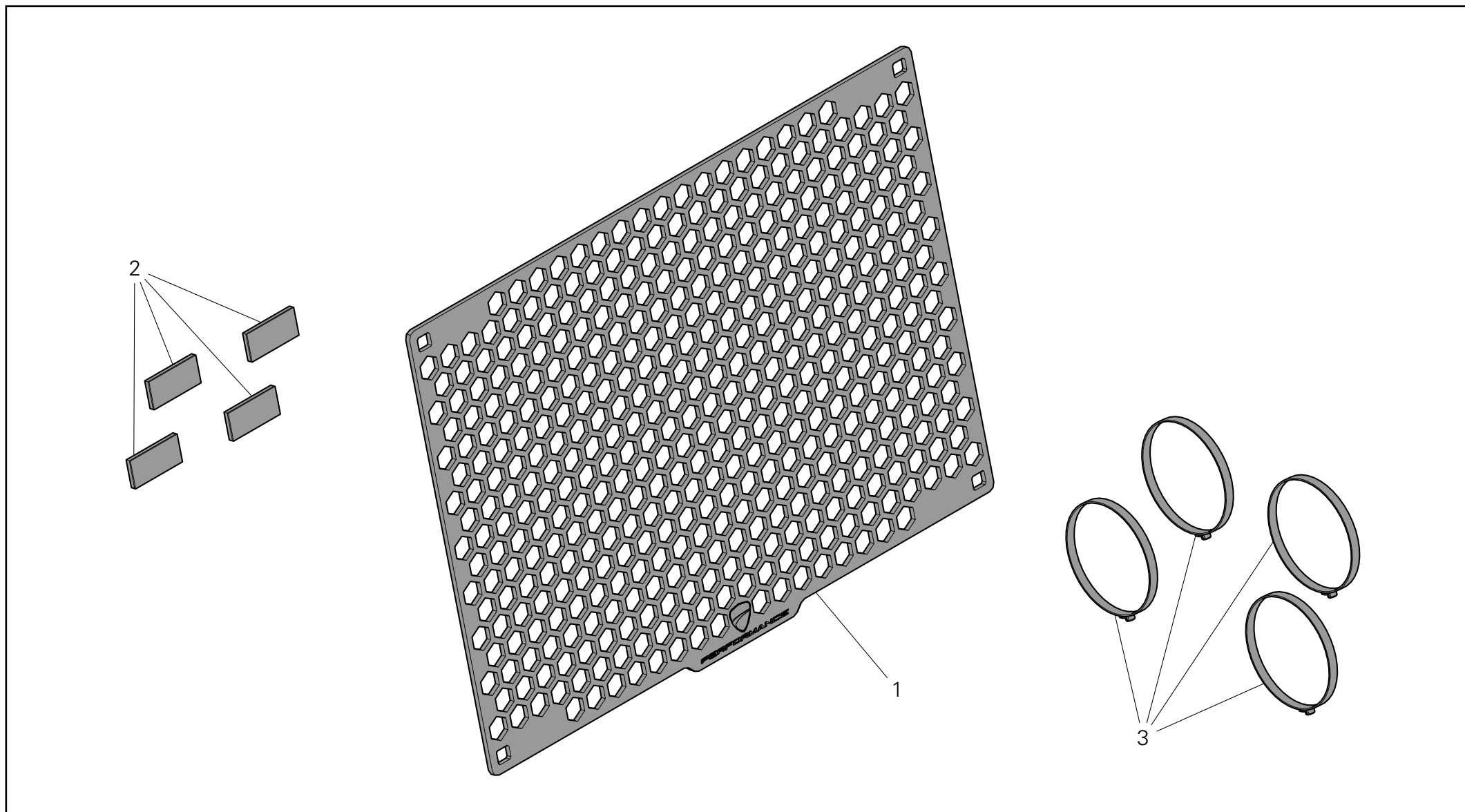

| Pos. | Cod. | Denominazione | Name | Dénomination | Bezeichnung | Denominação | 名称 | Denominación | 名称 | Q.ty |
|------|------------|---------------------------|-----------------------|----------------------------|----------------|------------------------------|----------|----------------------------|----------------|------|
| 1 | 97312061AA | Protezione radiatore olio | Oil Cooler protection | Protection radiateur huile | Ölkühlerschutz | Proteção do radiador de óleo | 机油散热器防护网 | Protección radiador aceite | オイルクーラープロテクション | 1 |
| 2 | 86613041A | Tampone | Buffer | Tampon | Puffer | Tampão | 缓冲垫 | Tope | パッド | 4 |
| 3 | 97641891AA | Fascetta | Clamp | Collier serre-flex | Schelle | Braçadeira | 固定夹 | Abrazadera | クランプ | 4 |