



## Istruzioni per la corretta visualizzazione



In ottica di sostenibilità, Ducati consiglia di visualizzare questa istruzione su supporto digitale. Per la corretta visualizzazione dell'istruzione procedere con i seguenti passaggi: 1) Effettuare il download dell'istruzione. 2) Aprire il file PDF con un software adeguato. 3) Selezionare la lingua. 4) Se necessario stampare.



## Instructions for proper viewing



With a view to sustainability, Ducati recommends displaying this instruction on a digital media. To correctly view the instructions, follow these steps: 1) Download the instruction. 2) Open the PDF file with a suitable software. 3) Select the language. 4) Print if necessary.



## Instructions d'affichage correct



Dans un souci de durabilité, Ducati recommande de consulter cette instruction sur un support numérique. Pour l'affichage correct des instructions, effectuer les étapes suivantes : 1) Télécharger l'instruction. 2) Ouvrir le fichier PDF avec un logiciel approprié. 3) Sélectionner la langue. 4) Imprimer, le cas échéant.



## Anleitung zur korrekten Anzeige



Im Sinne der Nachhaltigkeit empfiehlt Ducati, diese Anleitung auf einem digitalen Datenträger zu lesen. Um die Anleitung korrekt anzuzeigen, wie folgt vorgehen: 1) Die Anleitung herunterladen. 2) Die PDF-Datei mit entsprechender Software öffnen. 3) Die Sprache wählen. 4) Falls erforderlich drucken.



## Instruções para a visualização correta



Do ponto de vista da sustentabilidade, a Ducati recomenda visualizar estas instruções em suporte digital. Para a visualização correta das instruções, proceda com as seguintes etapas: 1) Faça o download das instruções. 2) Abra o ficheiro PDF com um software adequado. 3) Selecione a língua. 4) Se for necessário, imprima.



## 正确查看说明



为实现可持续发展，杜卡迪建议您在数码媒体上查看此说明书。请按照以下步骤，正确查看说明：1) 下载说明书。2) 使用合适的软件打开 PDF 格式的文件。3) 选择语言。4) 如有必要，可以打印出来。



## Instrucciones para la visualización correcta



En aras de la sostenibilidad, Ducati recomienda visualizar esta instrucción en formato digital. Para visualizar correctamente la instrucción, siga los pasos siguientes: 1) Descargar la instrucción. 2) Abrir el archivo PDF con un software adecuado. 3) Seleccionar el idioma. 4) Imprimir si es necesario.



## 正しく表示するための手順



持続可能性の観点から、Ducatiでは本説明書をデジタル形式でご利用になられることをお勧めしております。説明を正しく表示するには、以下の手順に従ってください。1) 説明書をダウンロードする。2) 適切なソフトウェアでPDFファイルを開く。3) 言語を選択する。4) 必要な場合は、印刷する。

## Manopole riscaldabili - 96680574A

**Simbologia**

Per una lettura rapida e razionale sono stati impiegati simboli che evidenziano situazioni di massima attenzione, consigli pratici o semplici informazioni. Prestare molta attenzione al significato dei simboli, in quanto la loro funzione è quella di non dovere ripetere concetti tecnici o avvertenze di sicurezza. Sono da considerare, quindi, dei veri e propri "promemoria". Consultare questa pagina ogni volta che sorgeranno dubbi sul loro significato.

**Attenzione**

La non osservanza delle istruzioni riportate può creare una situazione di pericolo e causare gravi lesioni personali e anche la morte.

**Importante**

Indica la possibilità di arrecare danno al veicolo e/o ai suoi componenti se le istruzioni riportate non vengono eseguite.

**Note**

Fornisce utili informazioni sull'operazione in corso.

**Riferimenti**

	Veicolo
+ rif. alfabetico (Es. Ⓐ)	Componenti OEM
+ rif. numerico (Es. ①)	Componenti set Performance

Tutte le indicazioni destro o sinistro si riferiscono al senso di marcia del motociclo.

**Avvertenze generali****Attenzione**

Il montaggio di questo accessorio richiede la disponibilità di attrezzature e competenze tecniche specifiche, oltre al rispetto delle coppie di serraggio indicate dal costruttore (ove necessario).

Un montaggio non corretto può compromettere la sicurezza della tua moto ed eventualmente invalidare la garanzia sui componenti legati all'errata installazione.

Per questo motivo, per l'installazione, si raccomanda di rivolgersi sempre a un concessionario o a un'officina autorizzata Ducati.

**Attenzione**

Le operazioni riportate nelle pagine seguenti se non eseguite a regola d'arte possono pregiudicare la sicurezza del pilota.

**Note**

Documentazione necessaria per eseguire il montaggio del Set è il Manuale Officina, relativo al modello di moto in vostro possesso.

**Note**

Nel caso fosse necessaria la sostituzione di un componente del set consultare la tavola ricambi allegata.

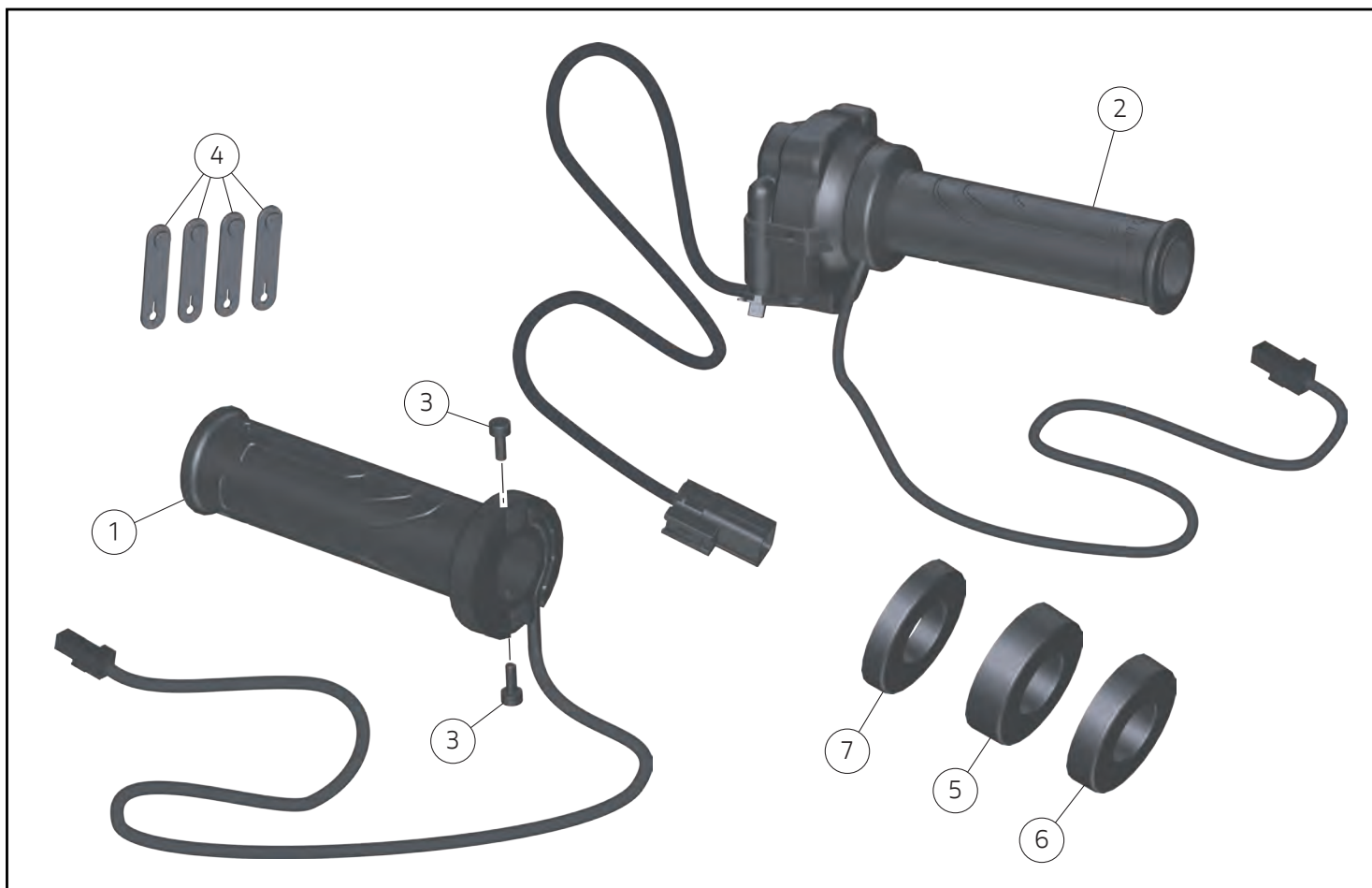

#### **Importante**

Per il montaggio del Set manopole riscaldabili su versioni Panigale V2 MY25 è necessario utilizzare la relativa dima di montaggio

#### **Importante**

I componenti del Set possono essere soggetti ad aggiornamenti; consultare il DCS (Dealer Communication System) per avere informazioni sempre aggiornate.

#### **Attenzione**

Prima di procedere con l'installazione dell'accessorio, verificare la completezza del set e la conformità di ogni singolo componente.

Pos.	Cod.	Denominazione	Q.tà
1	36140262B	Manopola sinistra	1
2	66040093B	Comando gas	1
3	7791B781A	Vite speciale TCEI M4x10	2
4	74110551A	Fascetta in gomma L=39mm	4
5	71316161A	Distanziatore manopola sinistra grande	1
6	7131D051A	Distanziatore manopola sinistra medio	1
7	71316171A	Distanziale manopola sinistra piccolo	1

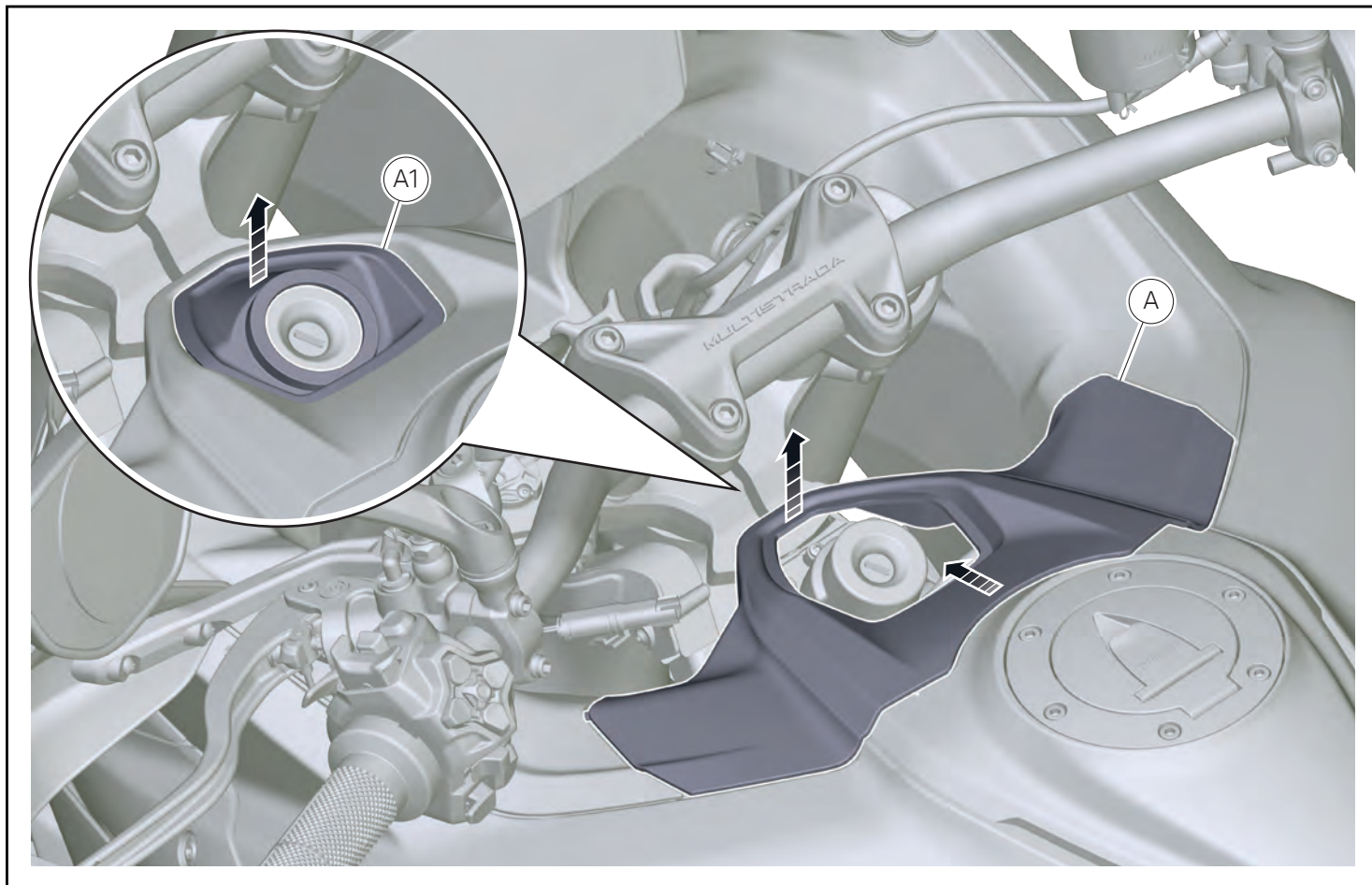

## Smontaggio componenti originali

### Attenzione

Il motore e le parti del sistema di scarico diventano molto calde con l'uso della motocicletta, e rimangono calde ancora per lungo tempo dopo aver fatto funzionare il motore. Per manipolare queste parti usare dei guanti anticalore, o attendere che si siano ben raffreddate.

### Smontaggio cover batteria (Per modelli Multistrada V2 >=MY25)

- Smontare verso l'alto la cover blocco chiave (A1).
- Alzare nella parte anteriore la cover batteria (A) ed estrarla spostandola in avanti.

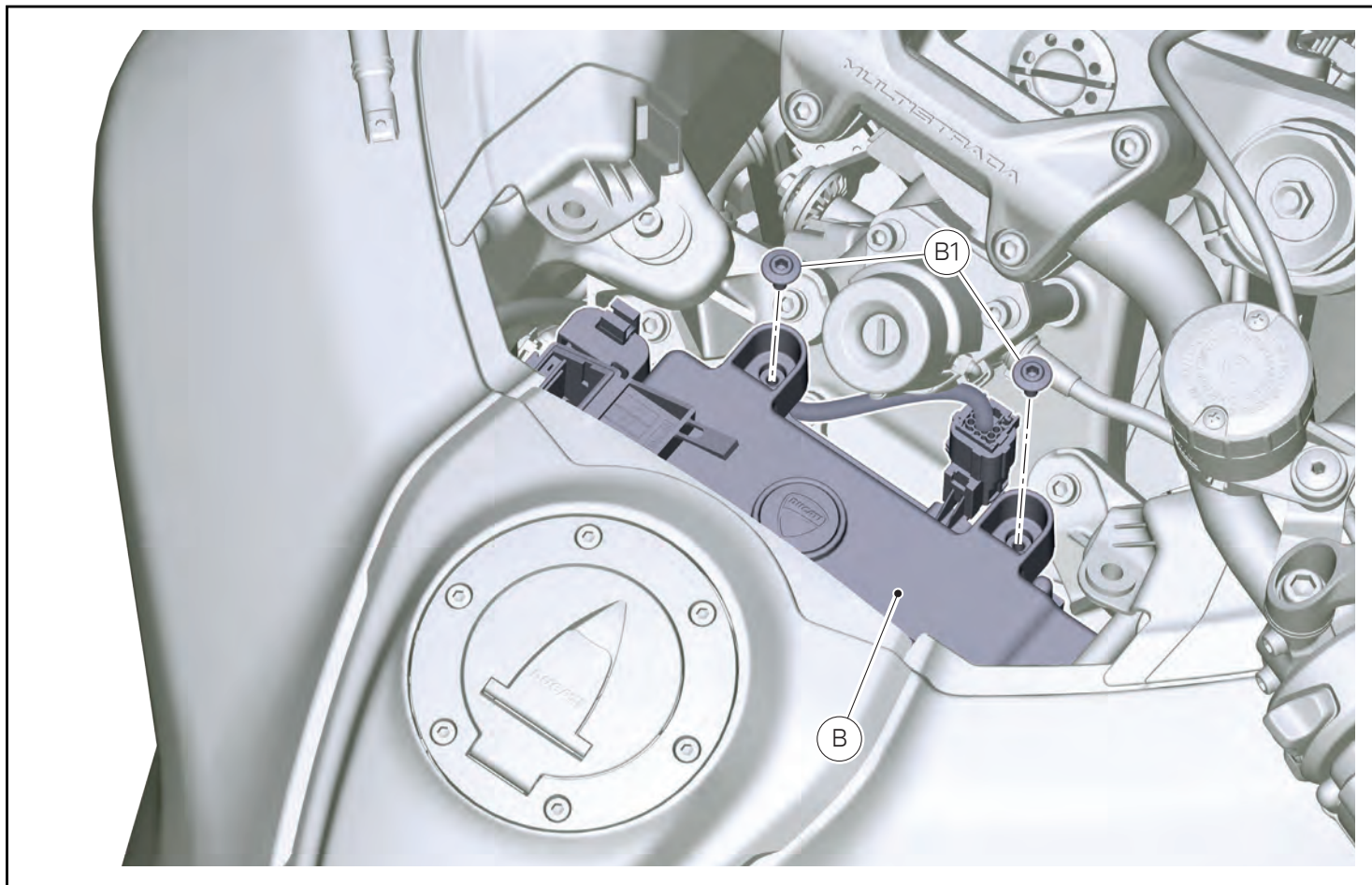

### Stacco batteria (Per modelli Multistrada V2 >=MY25)

- Svitare le n.2 viti (B1).
- Rimuovere la cover (B).
- Staccare i poli della batteria.



#### Attenzione

Durante le operazioni, è importante mantenere la cover (B) della batteria in posizione per evitare contatti accidentali con i poli.

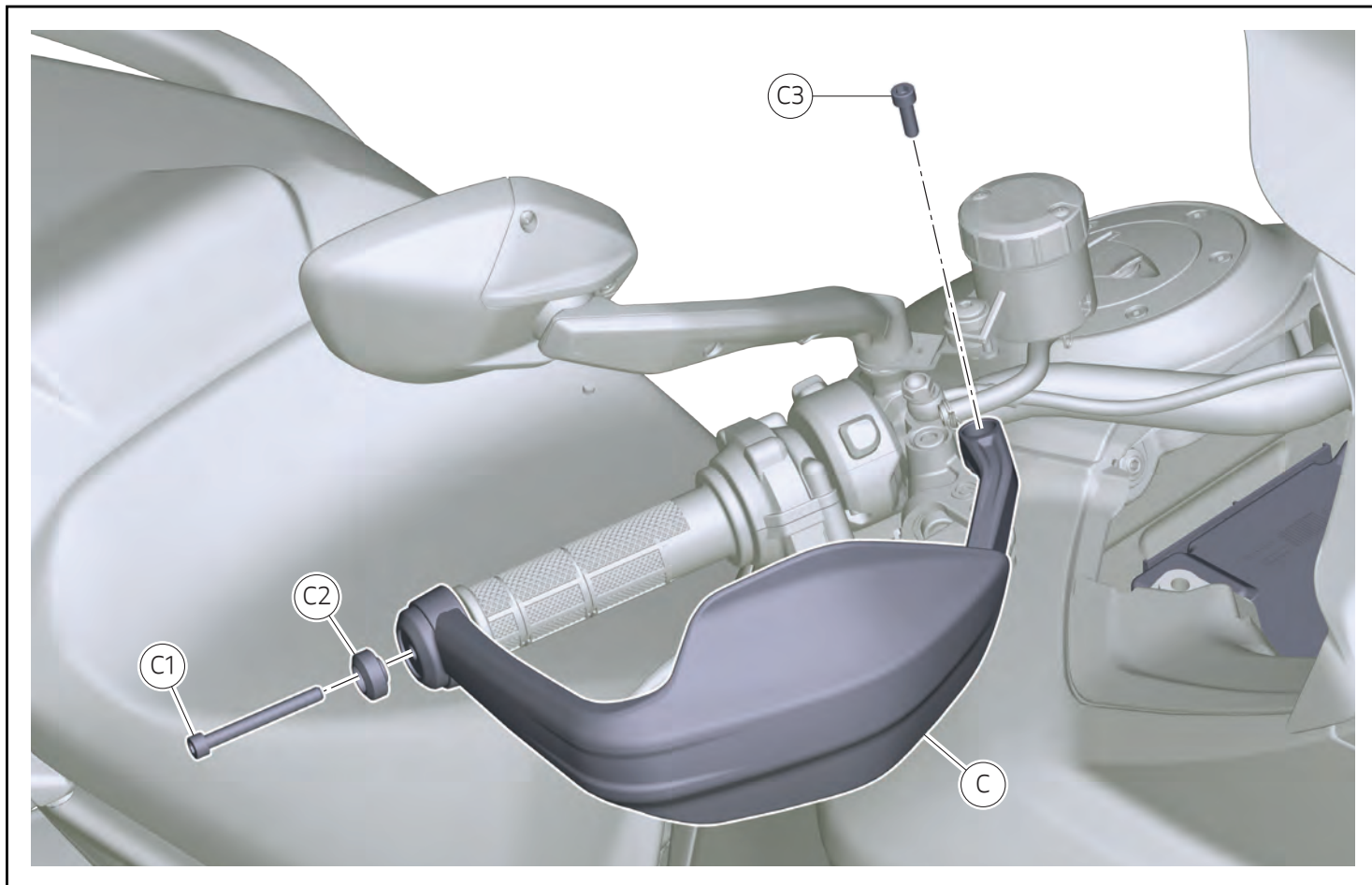

### Smontaggio paramani (Per modelli Multistrada V2 >=MY25)

- Svitare la vite (C1).
- Rimuovere il distanziale (C2).
- Svitare la vite (C3).
- Rimuovere il paramani destro (C).
- Procedere allo stesso modo per il lato sinistro.

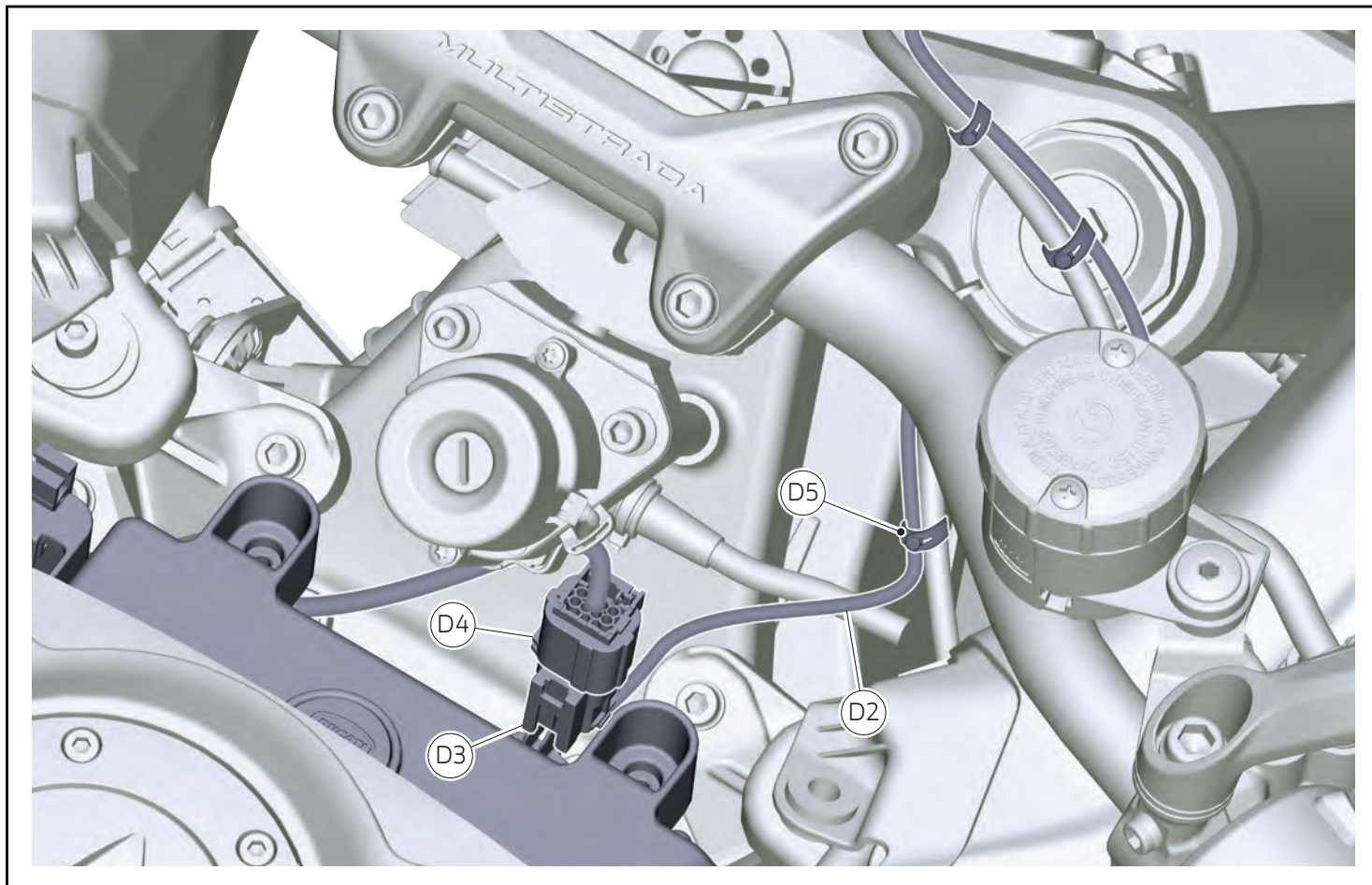

### Smontaggio comando gas (Per modelli Multistrada V2 >=MY25)

- Sconnettere il connettore (D4).
- Staccare il connettore (D3) dalla sua staffa di ancoraggio.
- Rimuovere la fascetta in gomma (D5) per liberare il cavo (D2).



#### Note

Conservare per il rimontaggio le fascette (D5).

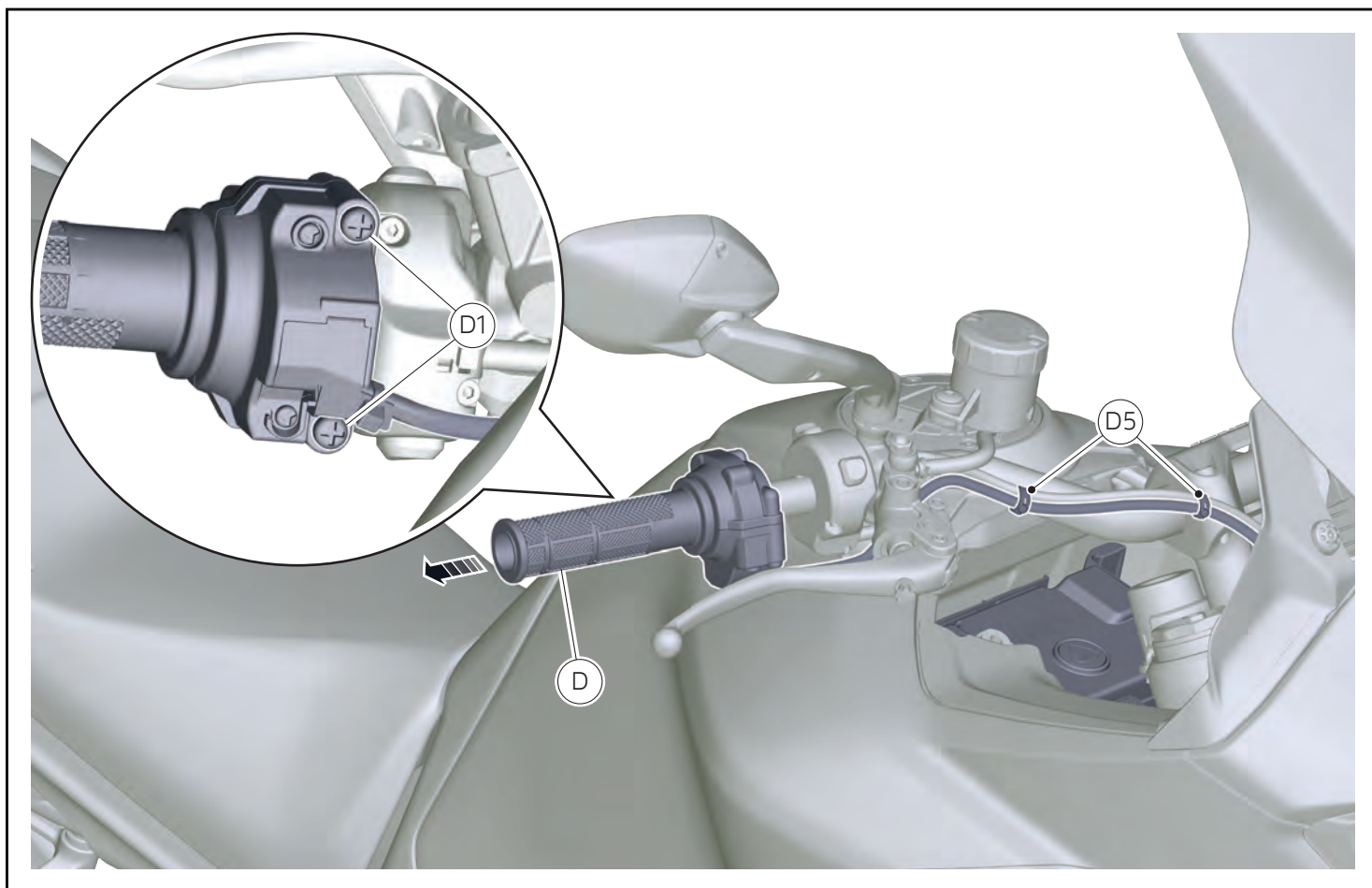

### Smontaggio comando gas (Per modelli Multistrada V2 >=MY25)

- Rimuovere le n.2 fascette in gomma (D5).
- Svitare parzialmente le n.2 viti (D1).
- Rimuovere il comando gas (D).



#### Note

Conservare per il rimontaggio le fascette (D5).

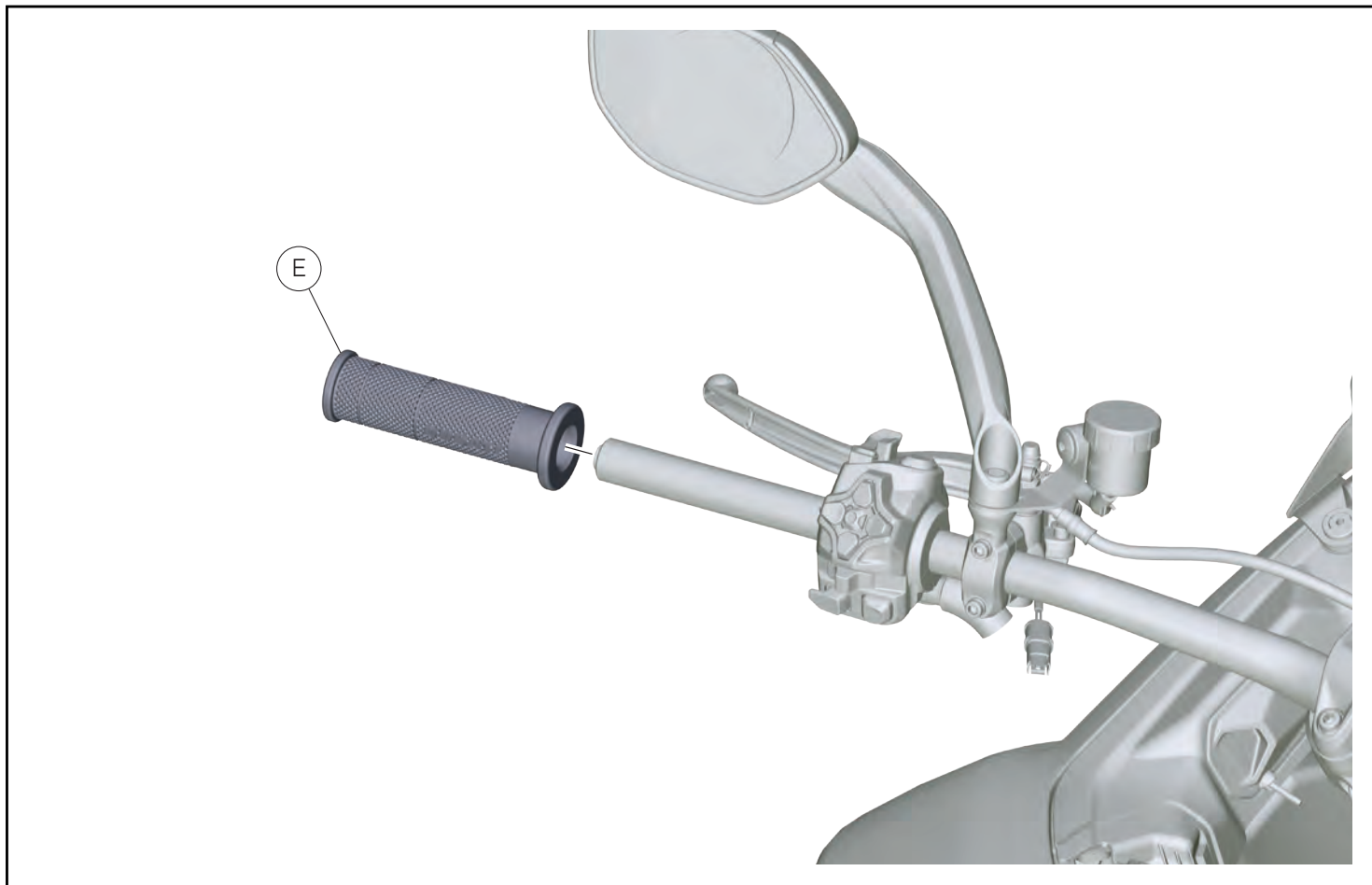

### Smontaggio manopola sinistra (Per modelli Multistrada V2 >=MY25)

- Smontare la manopola sinistra (E).

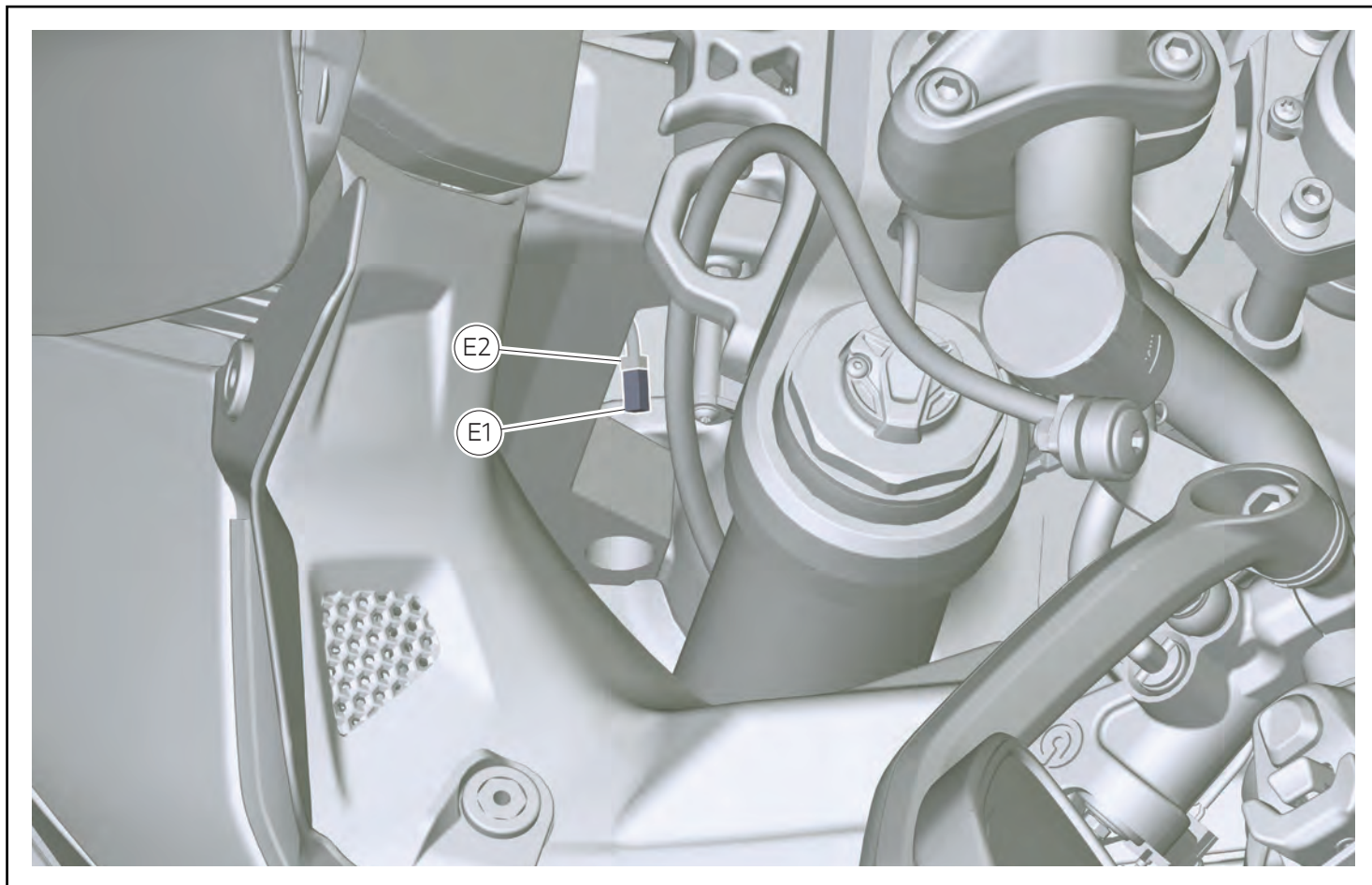

Verifica presenza connettore di predisposizione manopola riscaldabile sinistra  
(Per modelli Multistrada V2 >=MY25)



**Importante**

Verificare la presenza del connettore di predisposizione (E2) della manopola riscaldabile sinistra, se questo non dovrebbe essere presente nella zona visibile nell'immagine, procedere con lo smontaggio del convogliatore anteriore.

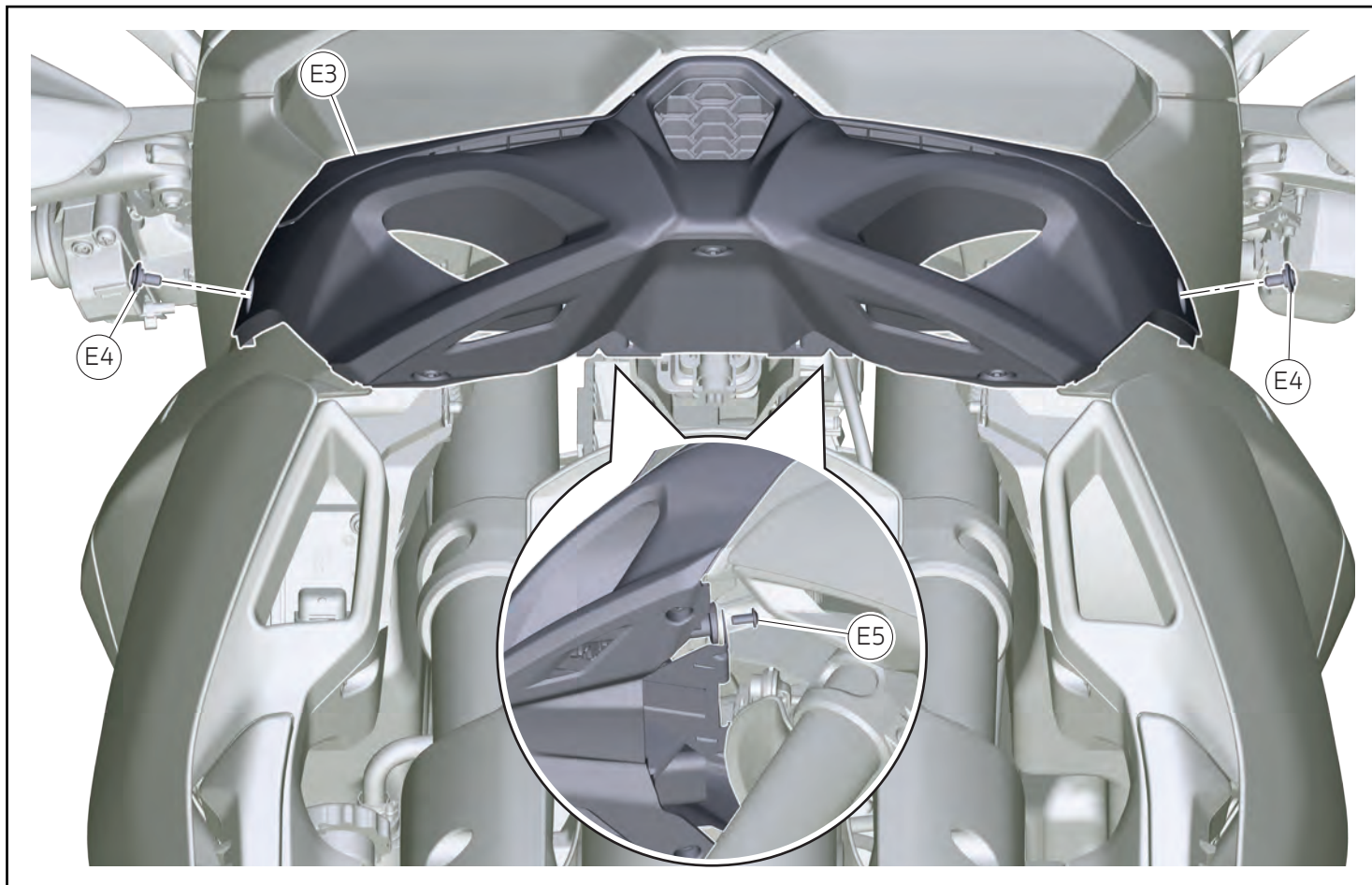

### Smontaggio convogliatore anteriore (Per modelli Multistrada V2 >=MY25)

- Svitare le n.2 viti (E4).
- Svitare le n.2 viti (E5).
- Rimuovere il convogliatore anteriore (E3).

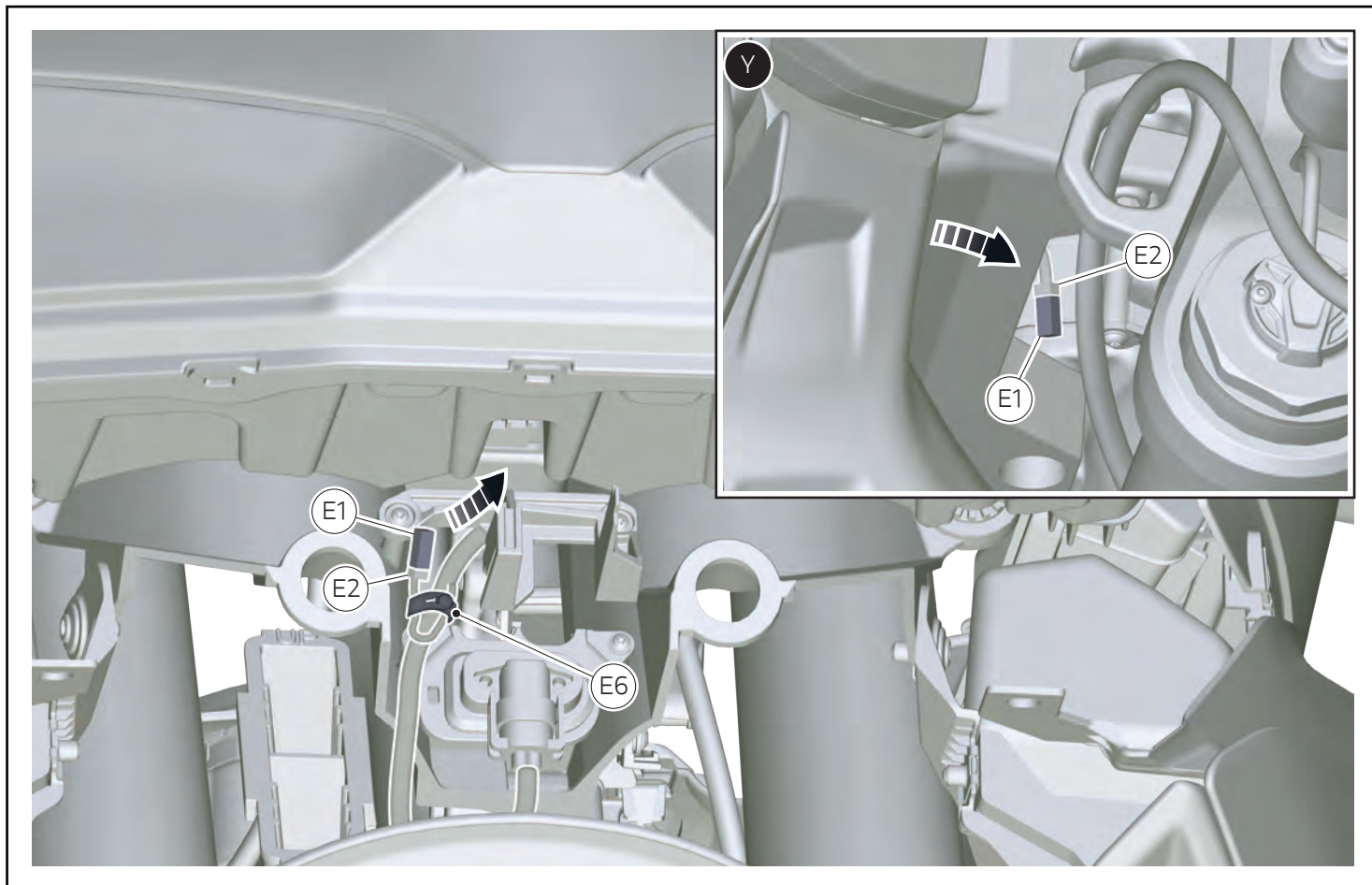

### Riposizionamento connettore di predisposizione (Per modelli Multistrada V2 >=MY25)

- Individuato il connettore di predisposizione (E2), rimuovere la fascetta in gomma (E6).
- Spostare il connettore di predisposizione (E2) nella posizione più ottimale come visibile nell'immagine (Y).

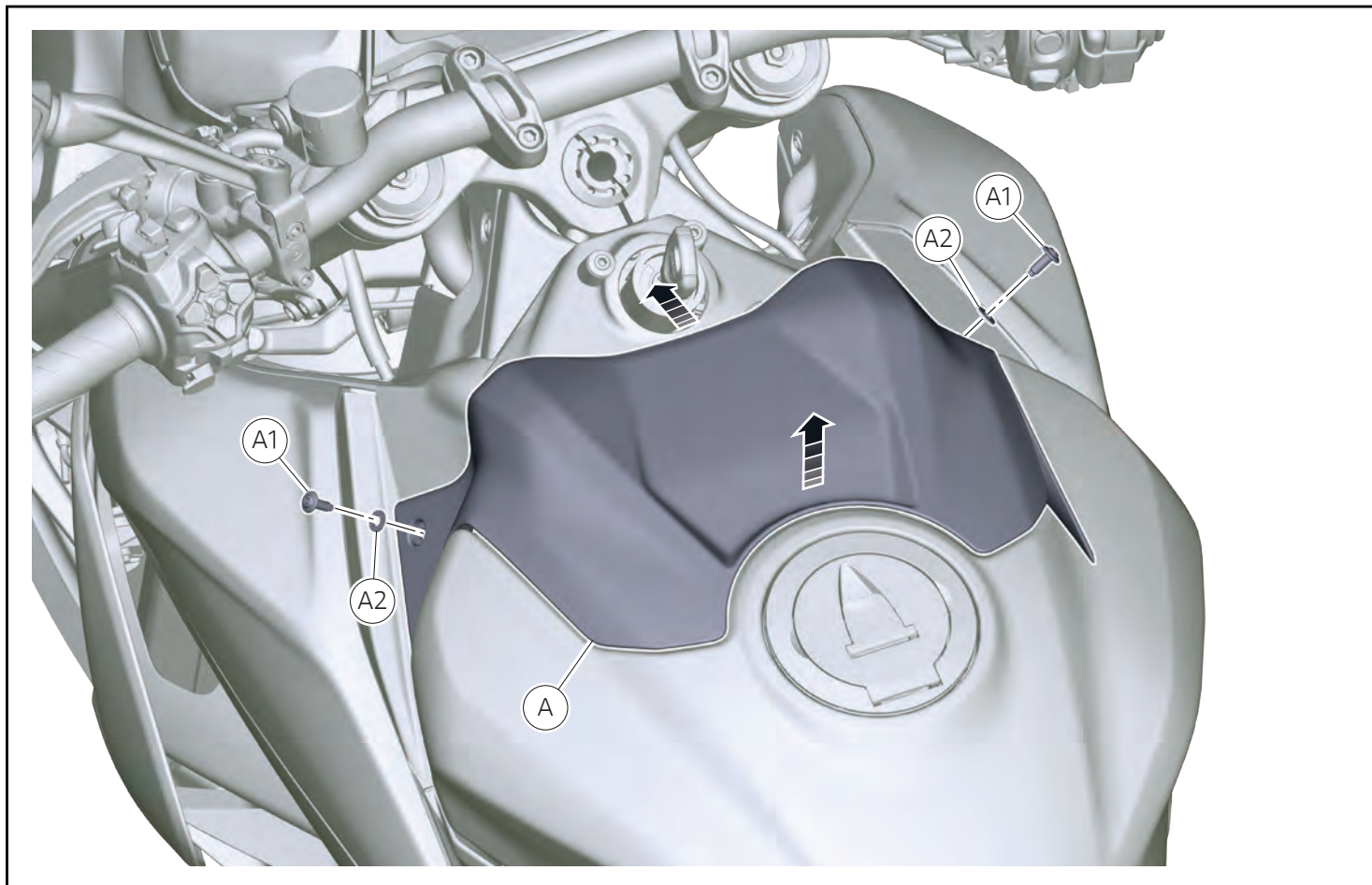

**Smontaggio cover batteria**  
(Per modelli Streetfighter V2 >=MY25)  
(Per modelli Panigale V2 >=MY25)

- Svitare le n.2 viti (A1) e rimuovere le n.2 rosette (A2).
- Smontare la cover batteria (A) muovendola prima verso l'alto e poi in avanti.

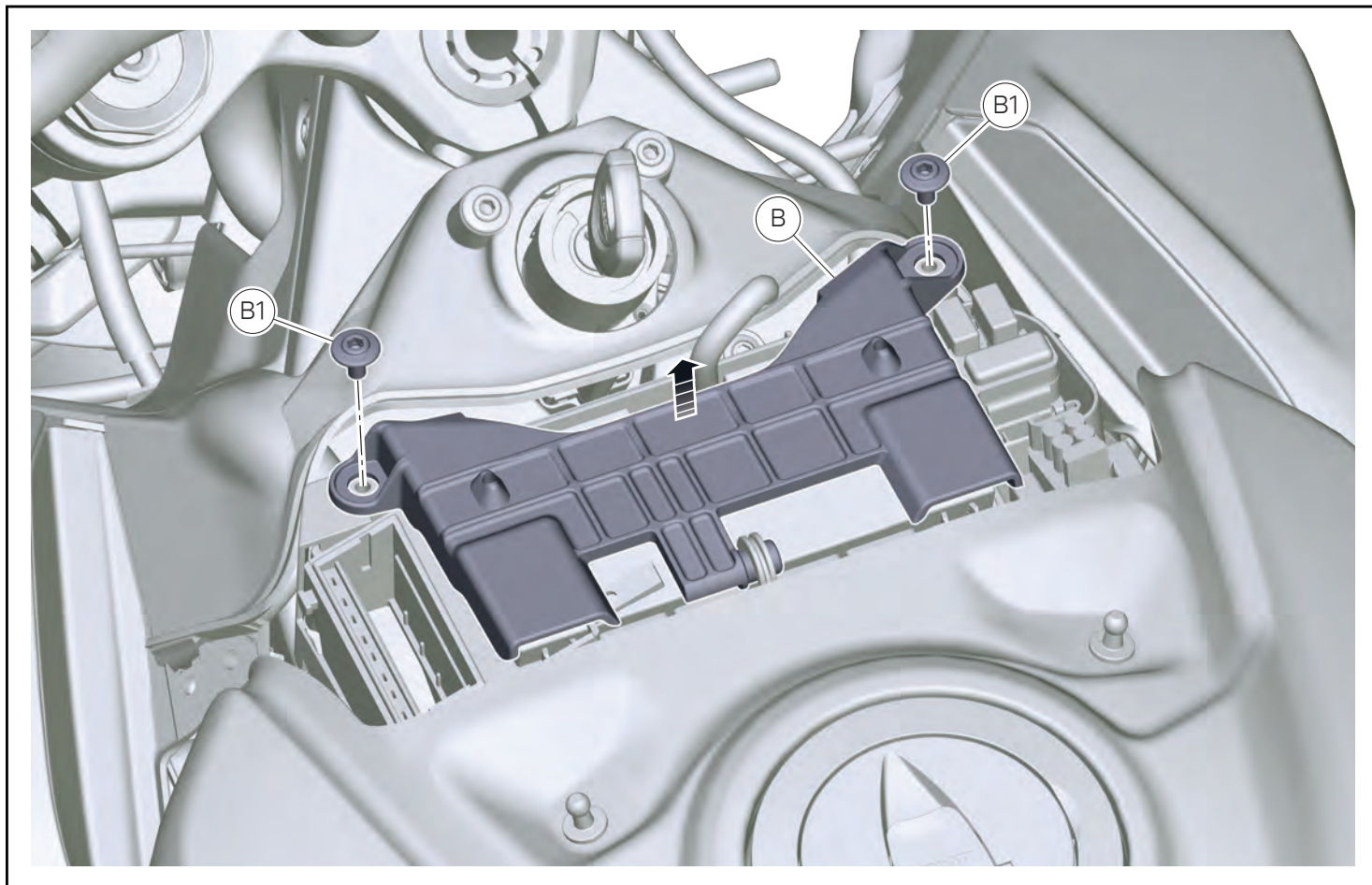

**Stacco batteria**  
(Per modelli Streetfighter V2 >=MY25)  
(Per modelli Panigale V2 >=MY25)

- Svitare le n.2 viti (B1).
- Aprire la cover (B).
- Staccare i poli della batteria.



**Attenzione**

Durante le operazioni, è importante mantenere la cover (B) della batteria in posizione chiusa per evitare contatti accidentali con i poli.

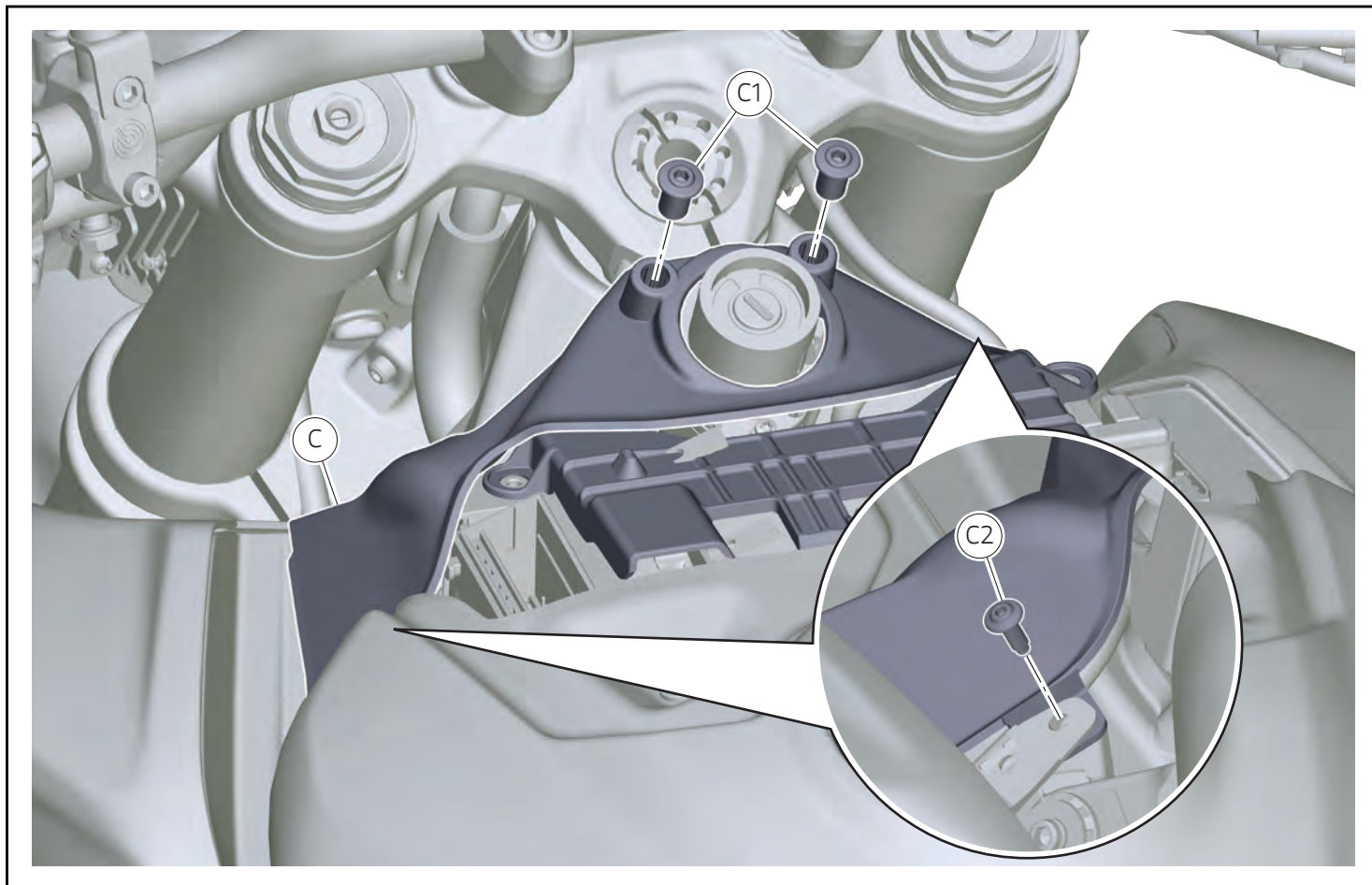

**Smontaggio cover blocco chiave**  
(Per modelli Streetfighter V2 >=MY25)  
(Per modelli Panigale V2 >=MY25)

- Svitare i n.2 dadi speciali (C1).
- Svitare le n.2 viti speciali (C2).
- Rimuovere la cover blocco chiave (C).

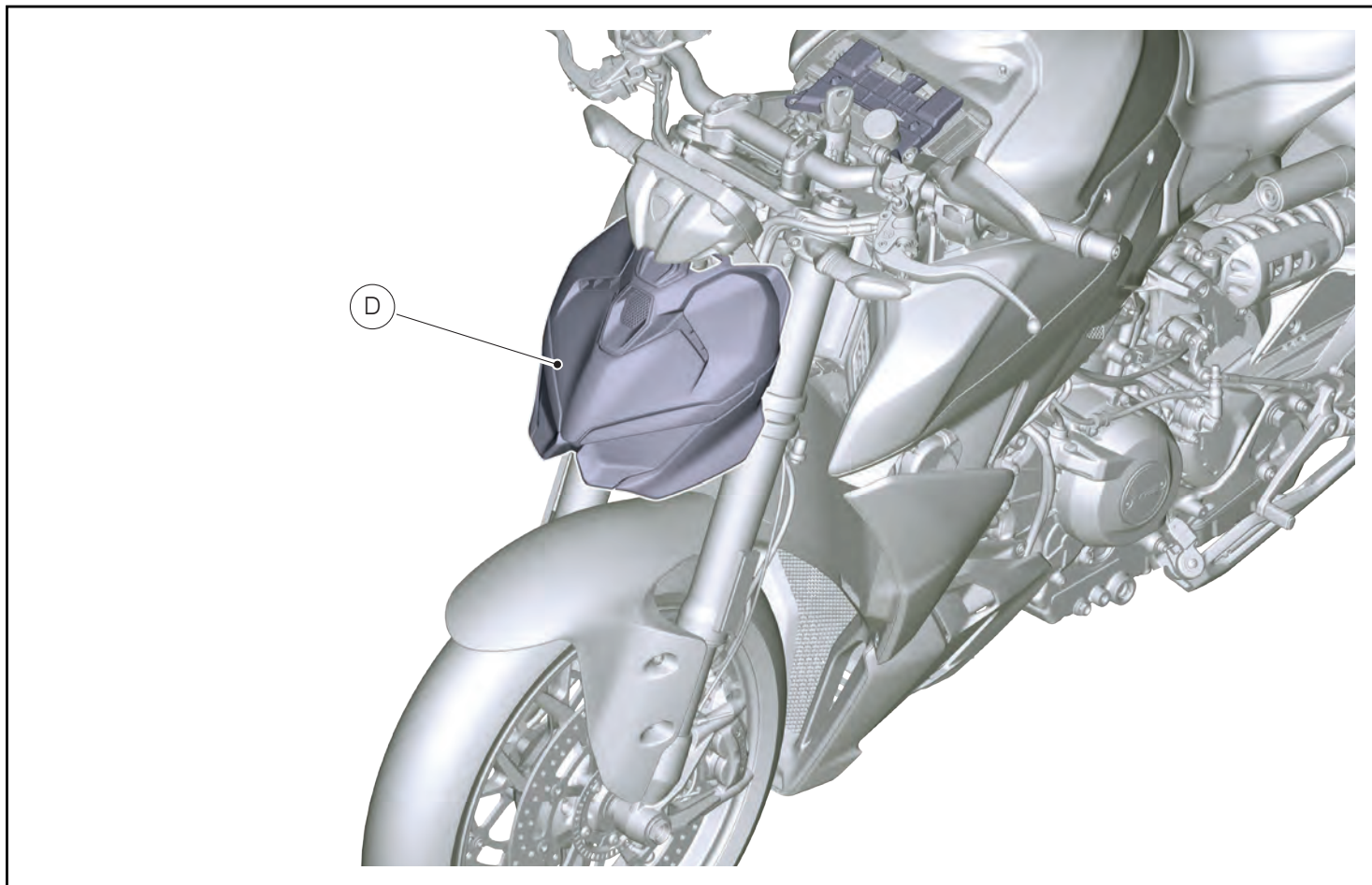

### Smontaggio fanale anteriore (Per modelli Streetfighter V2 >=MY25)

- Per la procedura di smontaggio del fanale anteriore (D) fare riferimento a quanto riportato sul manuale officina alla sezione "Smontaggio fanale anteriore".

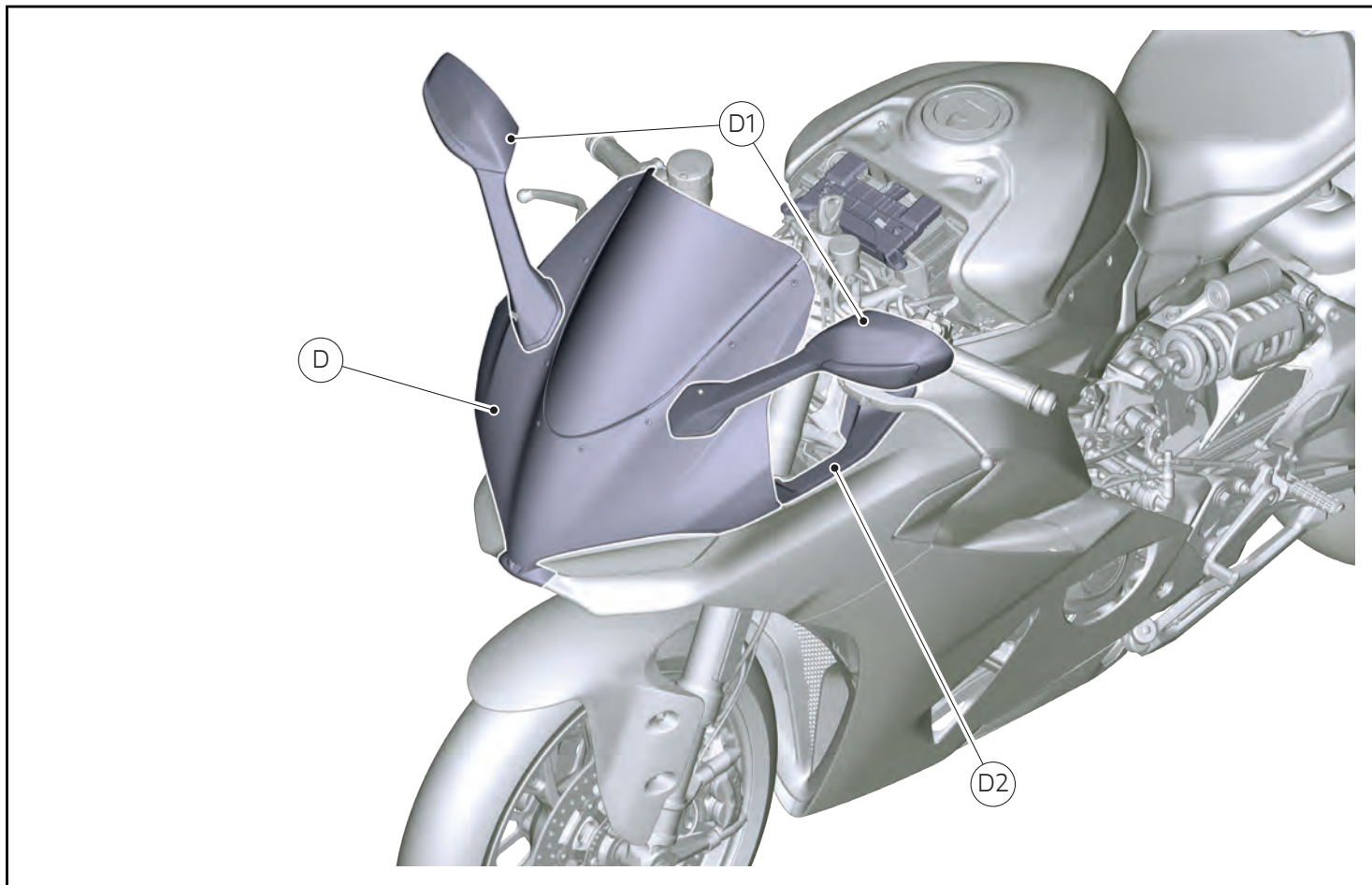

### Smontaggio plance (Per modelli Panigale V2 >=MY25)

- Per la procedura di smontaggio delle plance (D2) fare riferimento a quanto riportato sul manuale officina alla sezione "Smontaggio plance".

### Smontaggio specchietti retrovisori (Per modelli Panigale V2 >=MY25)

- Per la procedura di smontaggio dei specchietti retrovisori (D1) fare riferimento a quanto riportato sul manuale officina alla sezione "Smontaggio specchietti retrovisori".

### Smontaggio cupolino (Per modelli Panigale V2 >=MY25)

- Per la procedura di smontaggio del cupolino (D) fare riferimento a quanto riportato sul manuale officina alla sezione "Smontaggio cupolino".

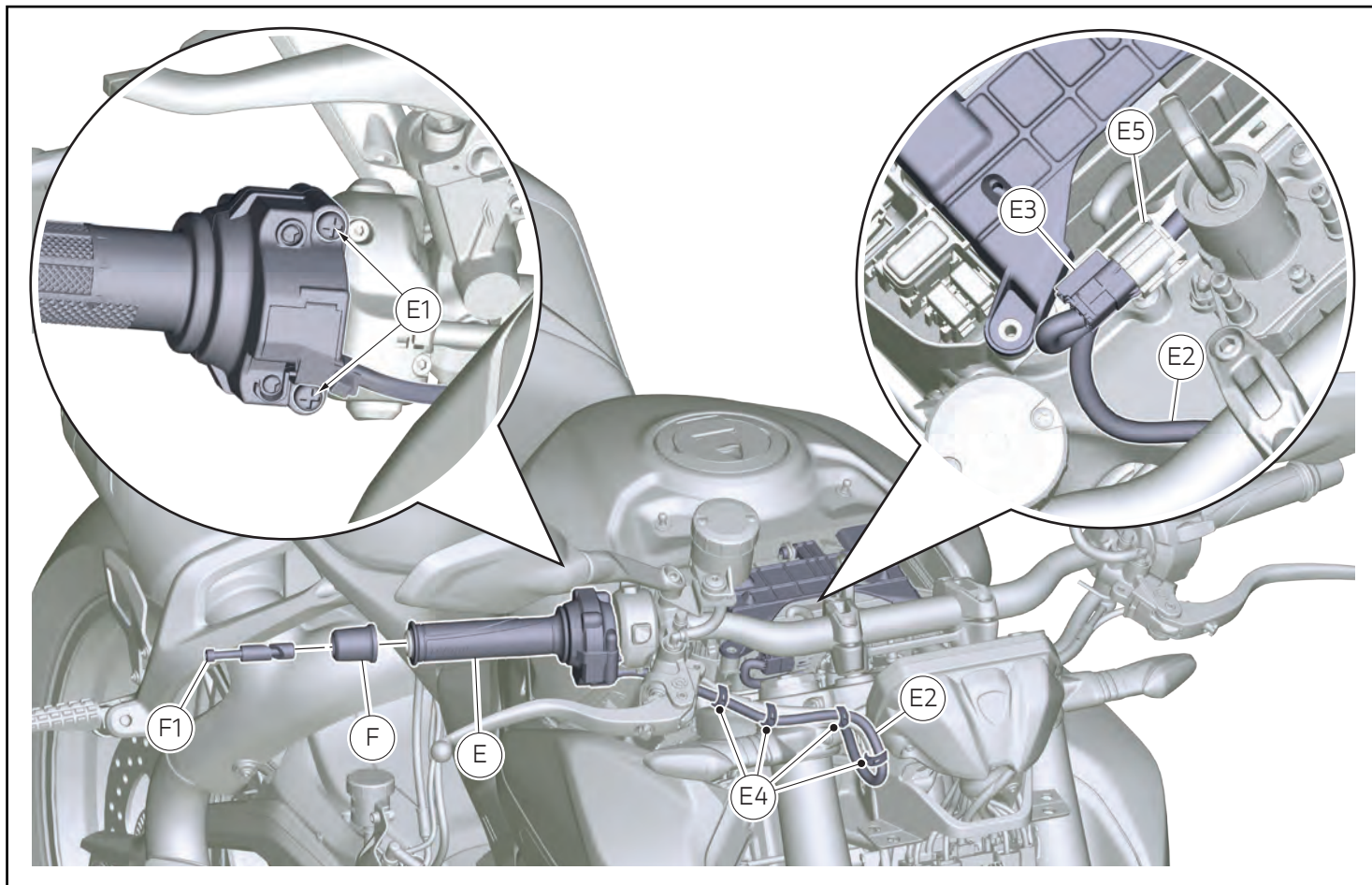

### Smontaggio comando gas (Per modelli Streetfighter V2 >=MY25) (Per modelli Panigale V2 >=MY25)

- Sconnettere il connettore (E3) dal connettore (E5).
- Rimuovere le n.4 fascette in gomma (E4) per liberare il cavo (E2).



#### Note

Conservare per il rimontaggio le fascette (E2).

- Svitare parzialmente la vite (F1) ed estrarla.
- Rimuovere il contrappeso destro (F).
- Svitare parzialmente le n.2 viti (E1).
- Rimuovere il comando gas (E).

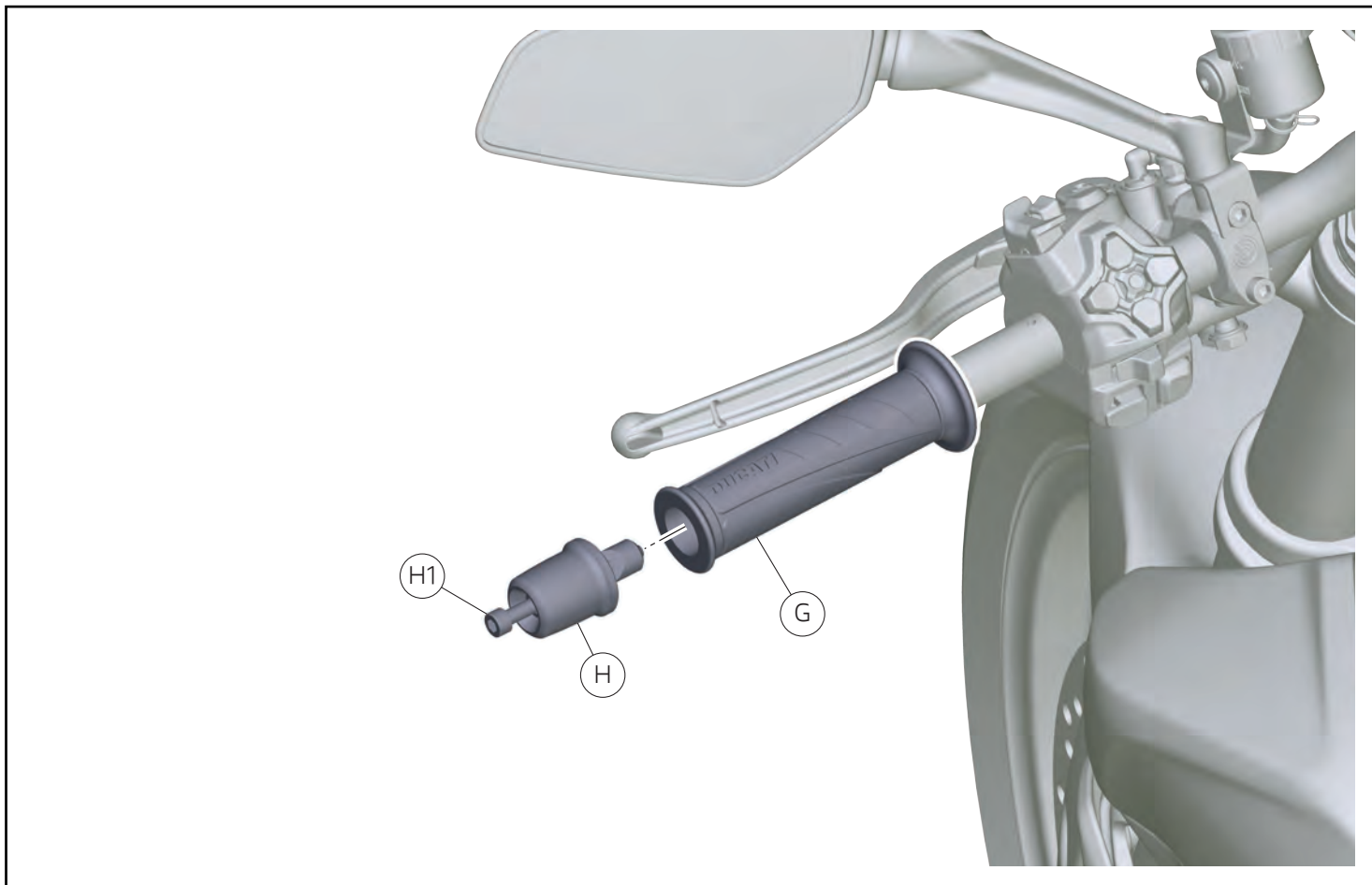

**Smontaggio manopola sinistra**  
(Per modelli Streetfighter V2 >=MY25)  
(Per modelli Panigale V2 >=MY25)

- Svitare parzialmente la vite (H1) ed estrarla.
- Rimuovere il contrappeso sinistro (H).
- Smontare la manopola sinistra (G).

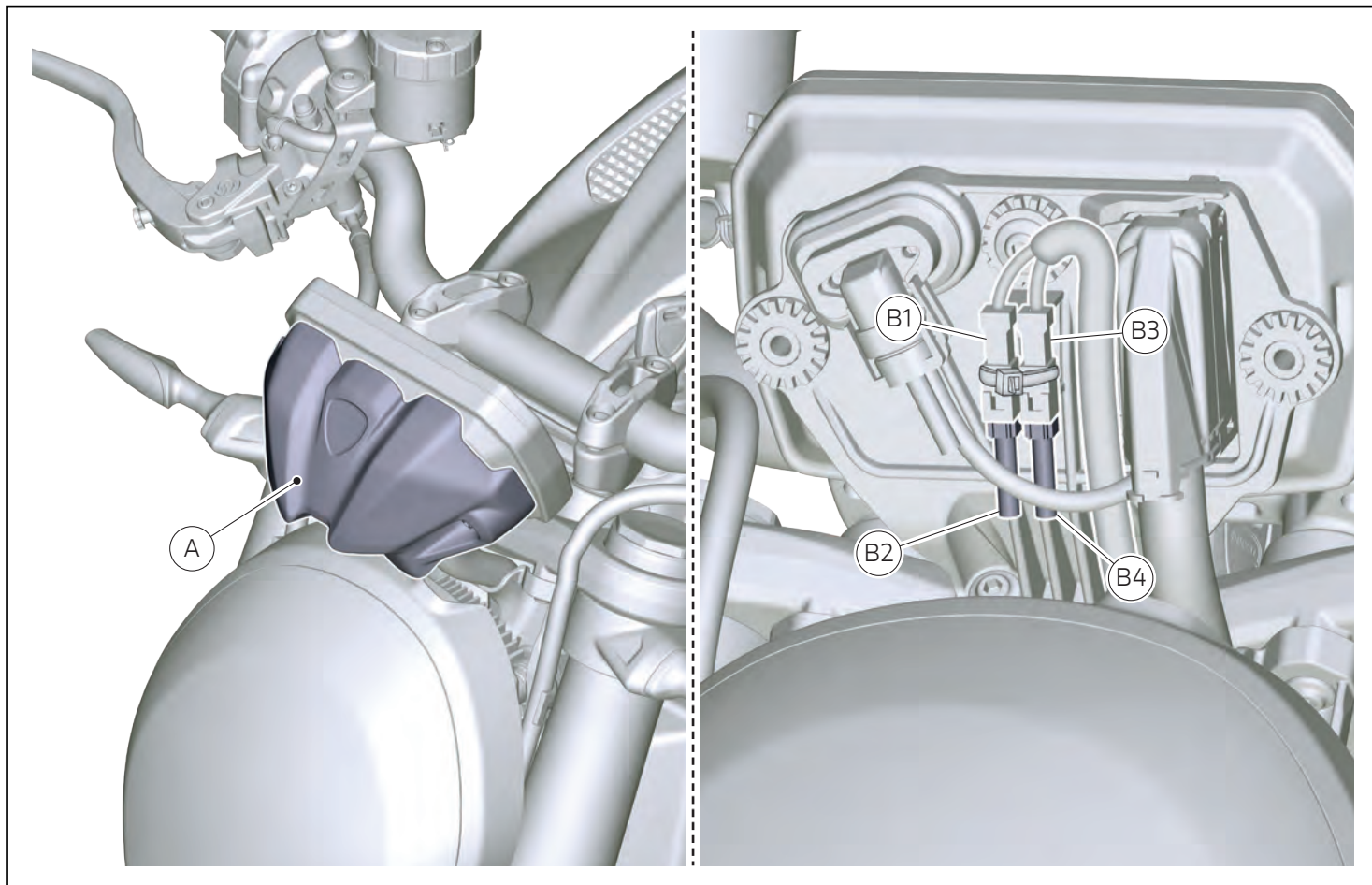

### Stacco Poli Batteria (Per modelli Monster V2 >=MY26)

- Per la procedura di stacco poli batteria fare riferimento a quanto riportato sul manuale officina alla sezione "Smontaggio batteria".



#### Attenzione

Durante le operazioni, proteggere adeguatamente i poli della batteria per evitare contatti accidentali.

### Smontaggio cupolino (Per modelli Monster V2 >=MY26)

- Per la procedura di smontaggio cupolino (A) fare riferimento a quanto riportato sul manuale officina alla sezione "Smontaggio cupolino".

### Smontaggio tappi connettori predisposizione manopole riscaldabili (Per modelli Monster V2 >=MY26)

- Rimuovere il tappo (B2) dal connettore di predisposizione manopola destra (B1).
- Rimuovere il tappo (B4) dal connettore di predisposizione manopola sinistra (B3).

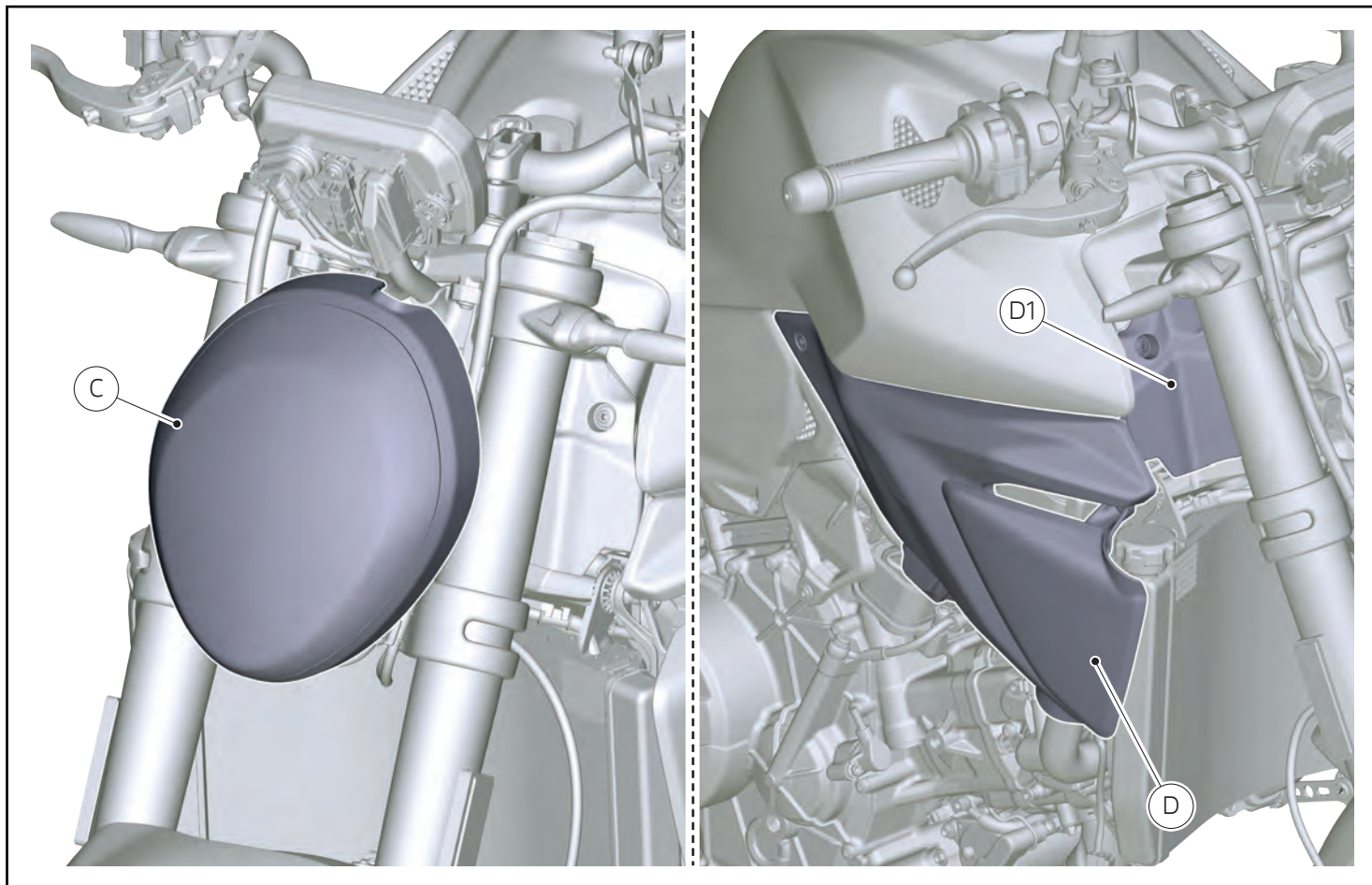

### Smontaggio fanale anteriore (Per modelli Monster V2 >=MY26)

- Per la procedura di smontaggio fanale anteriore (C) fare riferimento a quanto riportato sul manuale officina alla sezione "Smontaggio fanale anteriore".

### Smontaggio fianchetto laterale destro (Per modelli Monster V2 >=MY26)

- Per la procedura di smontaggio fianchetto laterale destro (D) fare riferimento a quanto riportato sul manuale officina alla sezione "Smontaggio carene laterali".

### Smontaggio cover telaio destra (Per modelli Monster V2 >=MY26)

- Per la procedura di smontaggio cover telaio destra (D1) fare riferimento a quanto riportato sul manuale officina alla sezione "Smontaggio carene laterali".

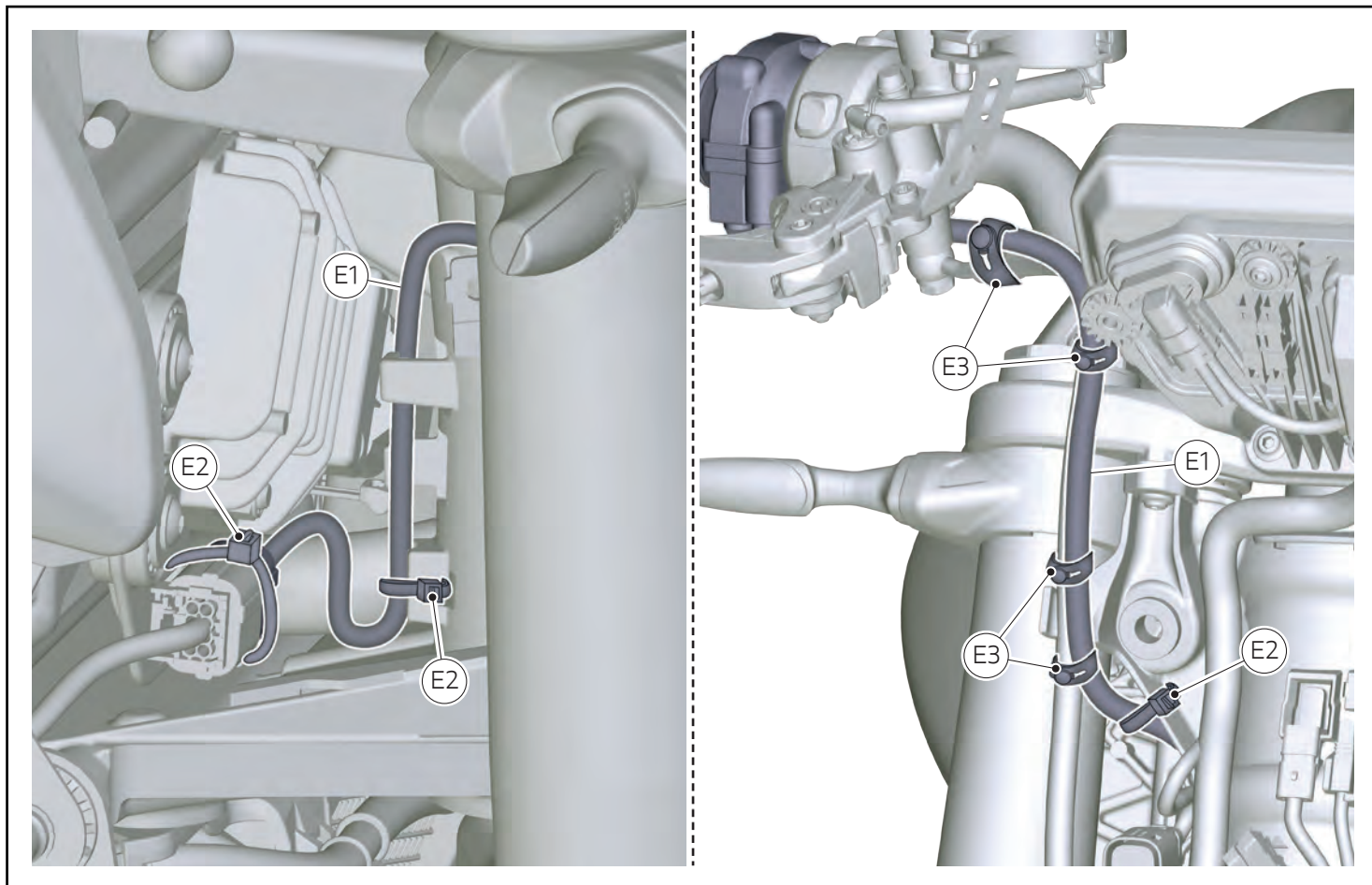

### Disconnessione cavo comando gas (Per modelli Monster V2 >=MY26)

- Rimuovere la n.3 fascette in nylon (E2).
- Rimuovere la n.4 fascette in gomma (E3).
- Disconnettere e sfilare il cavo comando gas (E1).

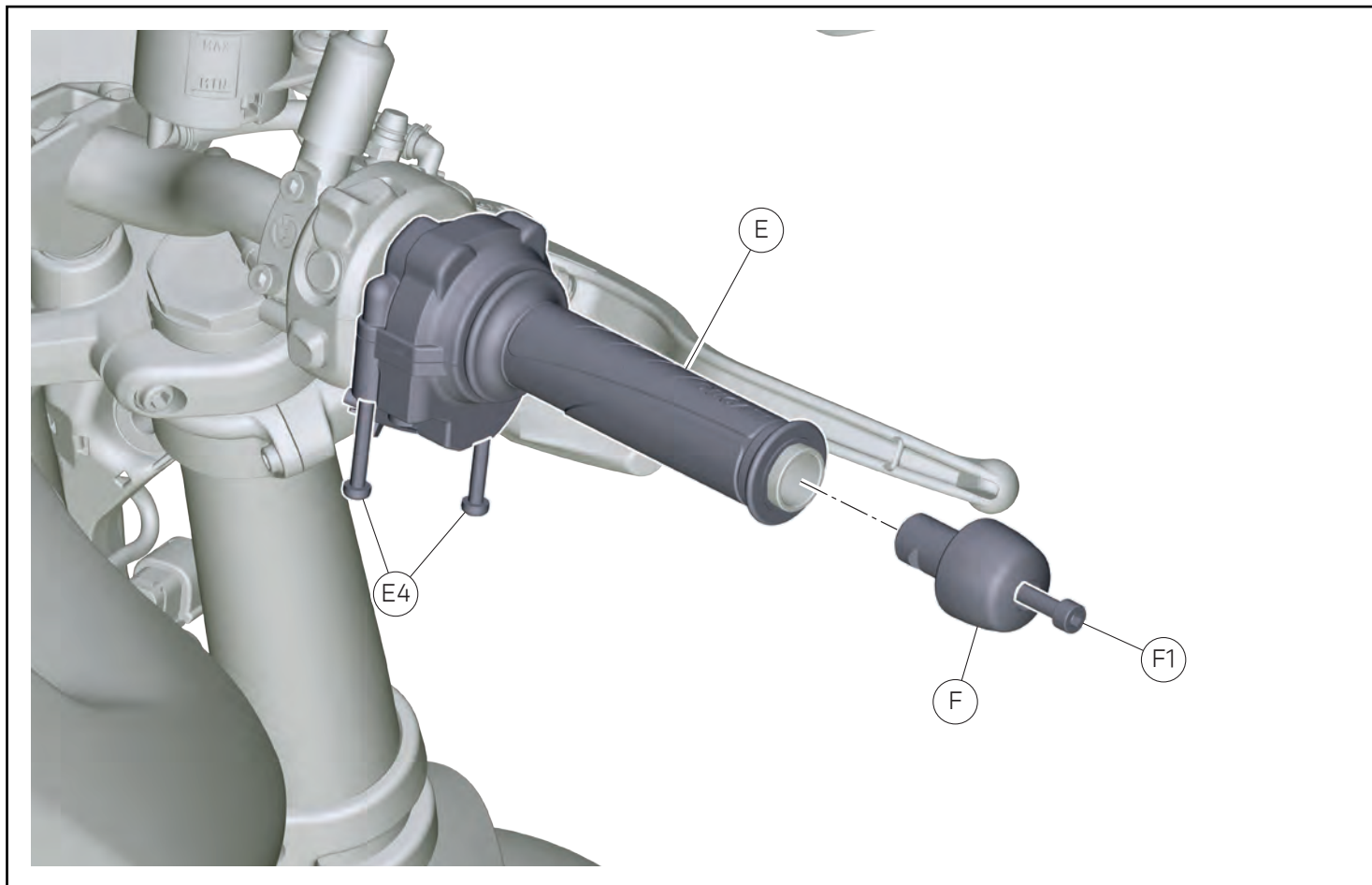

### Smontaggio comando gas (Per modelli Monster V2 >=MY26)

- Svitare parzialmente la vite (F1).
- Rimuovere il contrappeso destro (F).
- Svitare parzialmente le n.2 viti (E4).
- Rimuovere il comando gas (E).

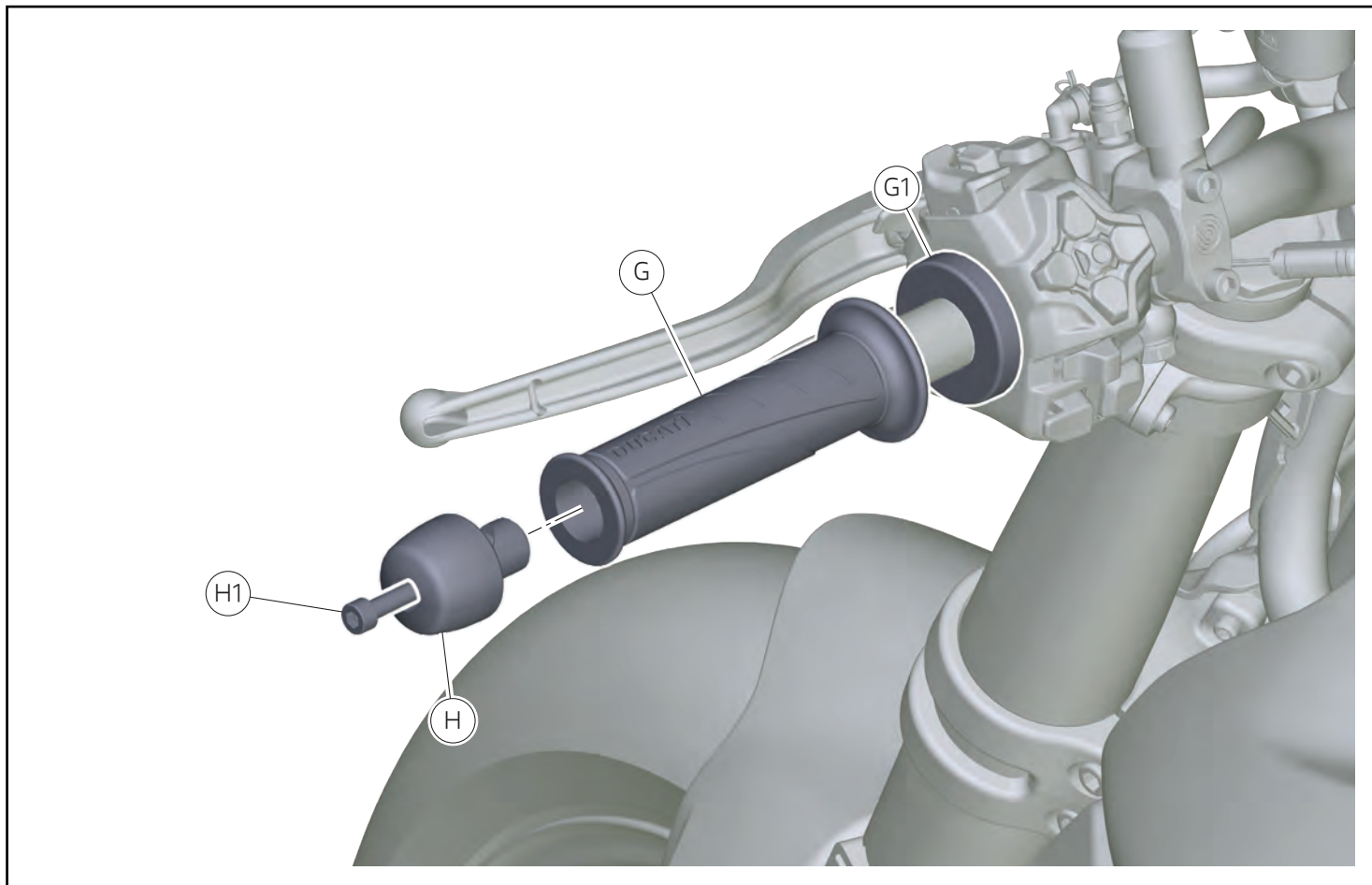

### Smontaggio manopola sinistra (Per modelli Monster V2 >=MY26)

- Svitare parzialmente la vite (H1).
- Rimuovere il contrappeso sinistro (H).
- Smontare la manopola sinistra (G).
- Rimuovere il distanziale manopola sinistra (G1).

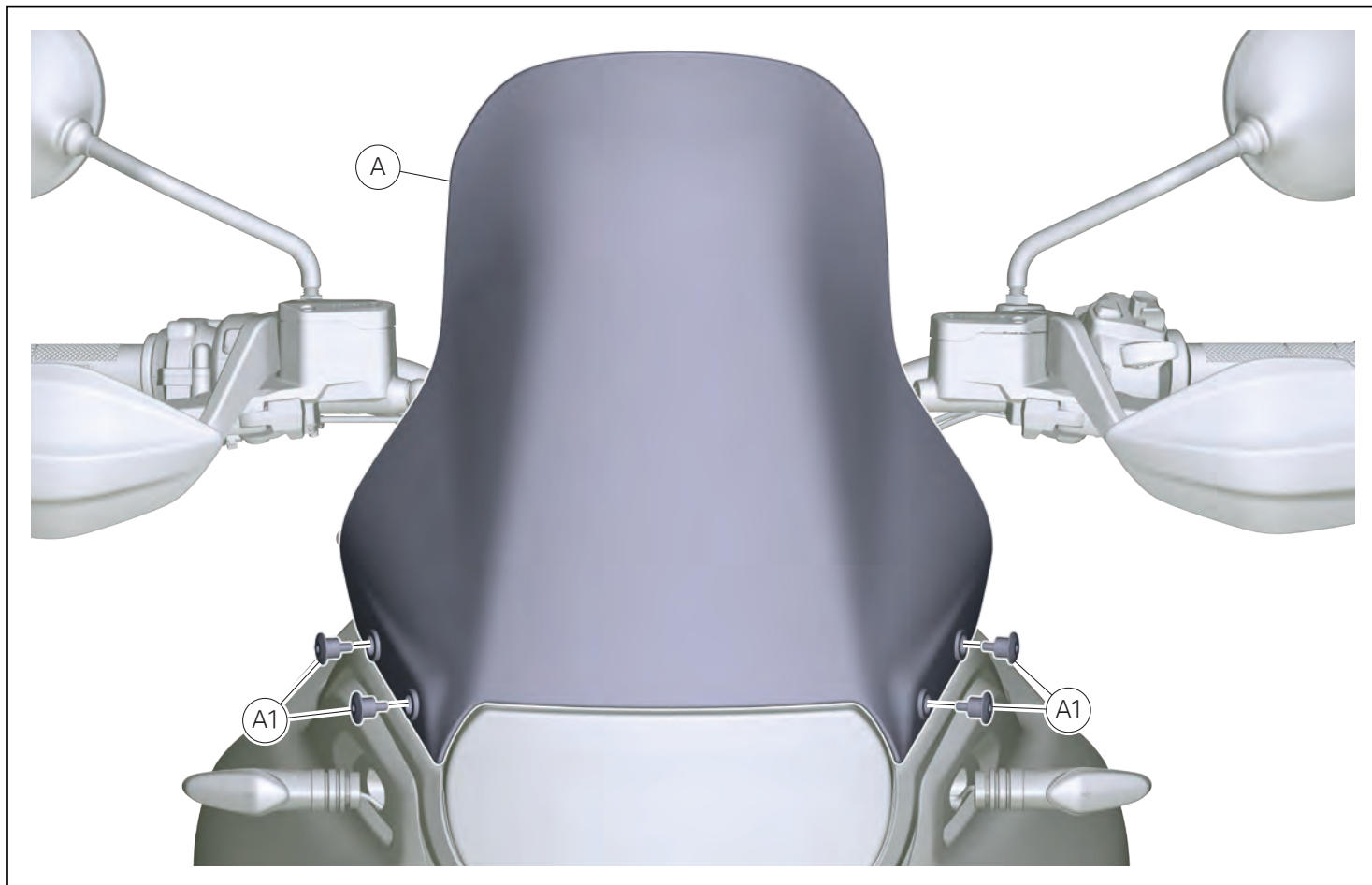

### Smontaggio parabrezza (Per modelli DesertX V2 >=MY26)

- Svitare le n.2 viti speciali (A1).
- Smontare il parabrezza (A).

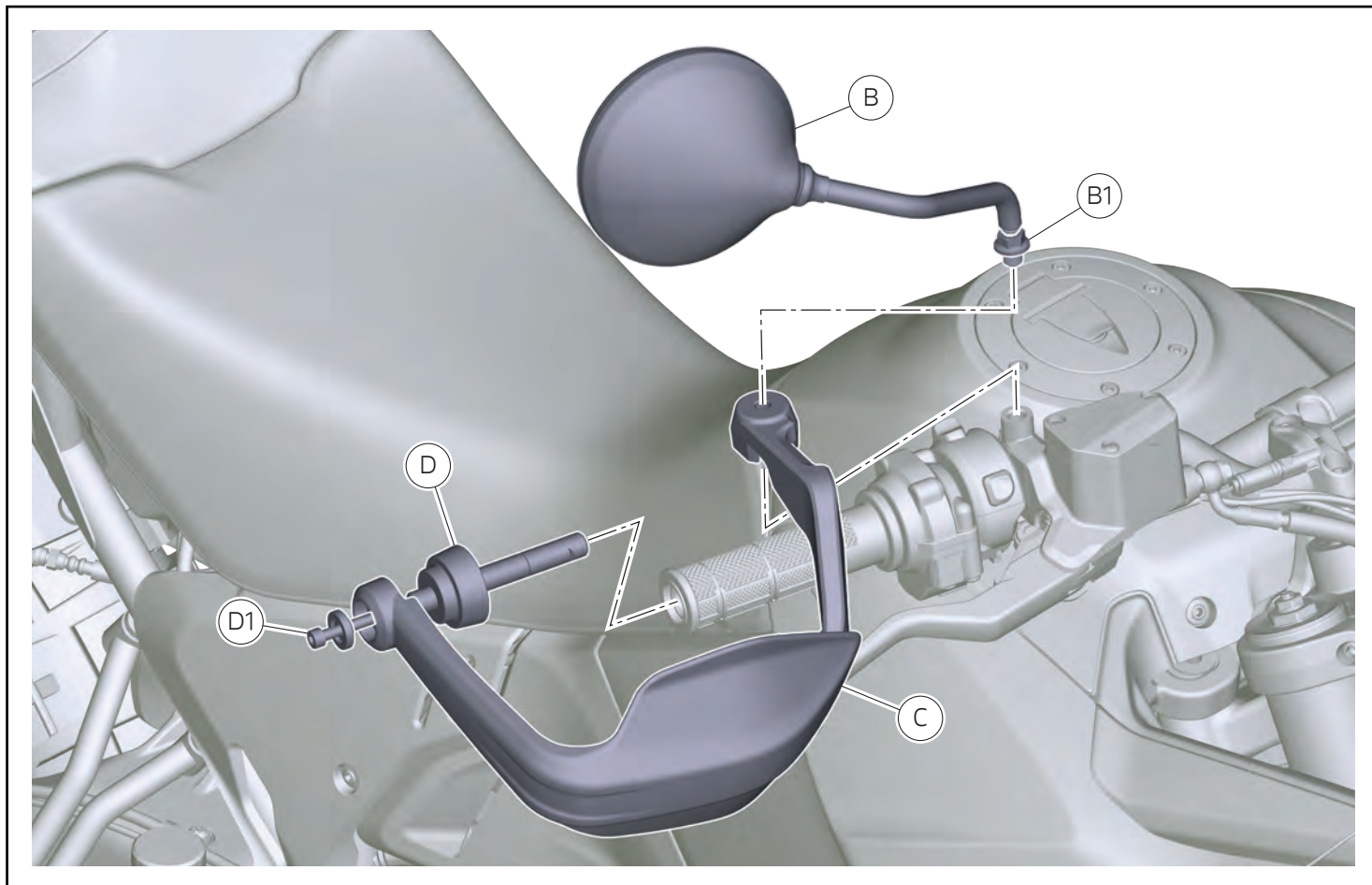

### Smontaggio specchi retrovisori e paramani (Per modelli DesertX V2 >=MY26)

- Allentare il dado (B1).
- Svitare e rimuovere lo specchio retrovisore destro (B).
- Svitare parzialmente la vite (D1).
- Smontare il contrappeso destro (D) insieme al paramani destro (C).
- Procedere allo stesso modo sul lato sinistro.

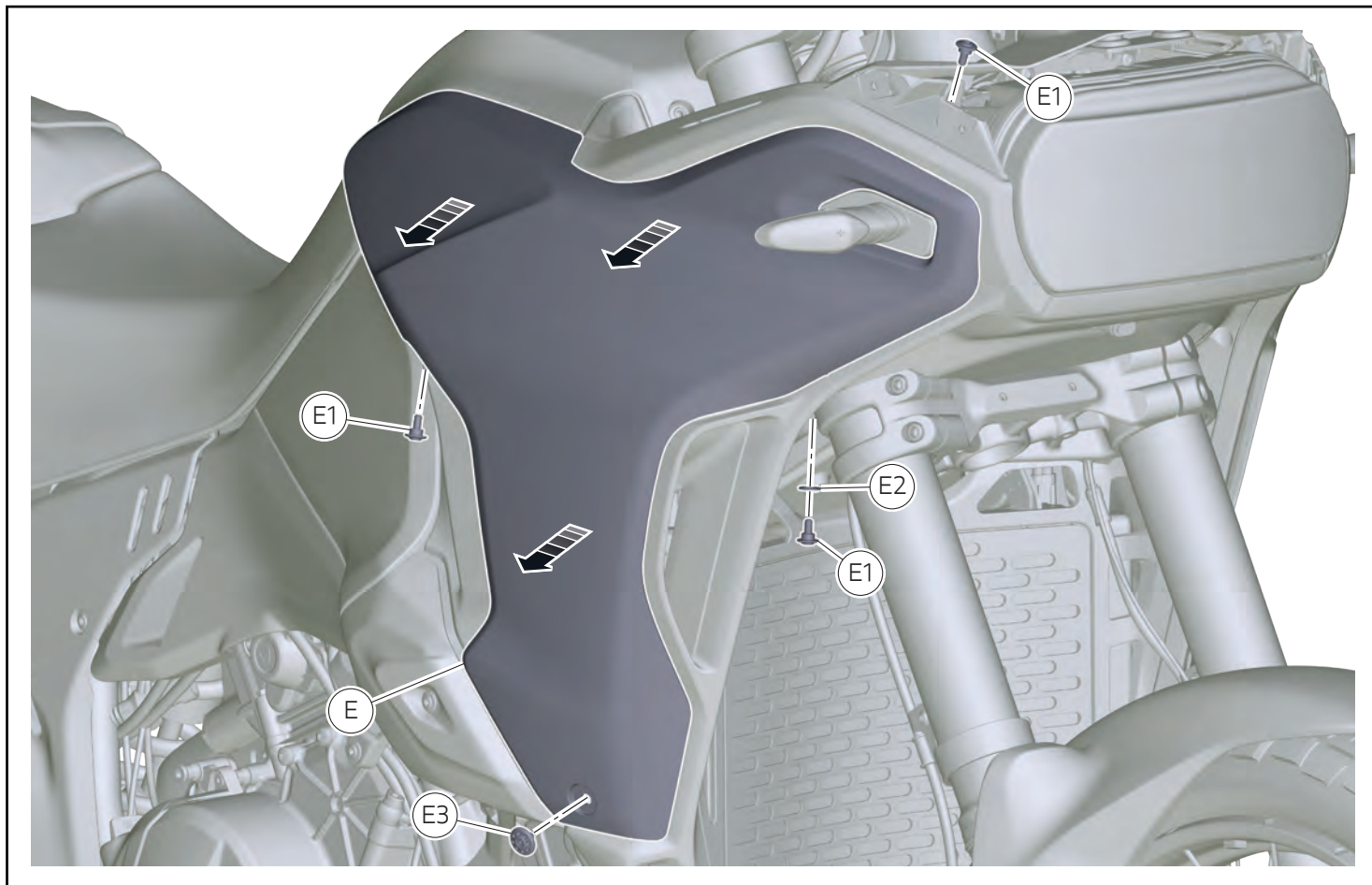

### Smontaggio carene anteriori (Per modelli DesertX V2 >=MY26)

- Svitare le n.3 viti (E1).
- Rimuovere la rosetta (E2).
- Svitare la vite (E3).
- Tirare leggermente verso l'esterno la carena laterale destra (E) in corrispondenza delle frecce.
- Rimuovere la carena laterale destra (E).
- Procedere allo stesso modo sul lato sinistro.

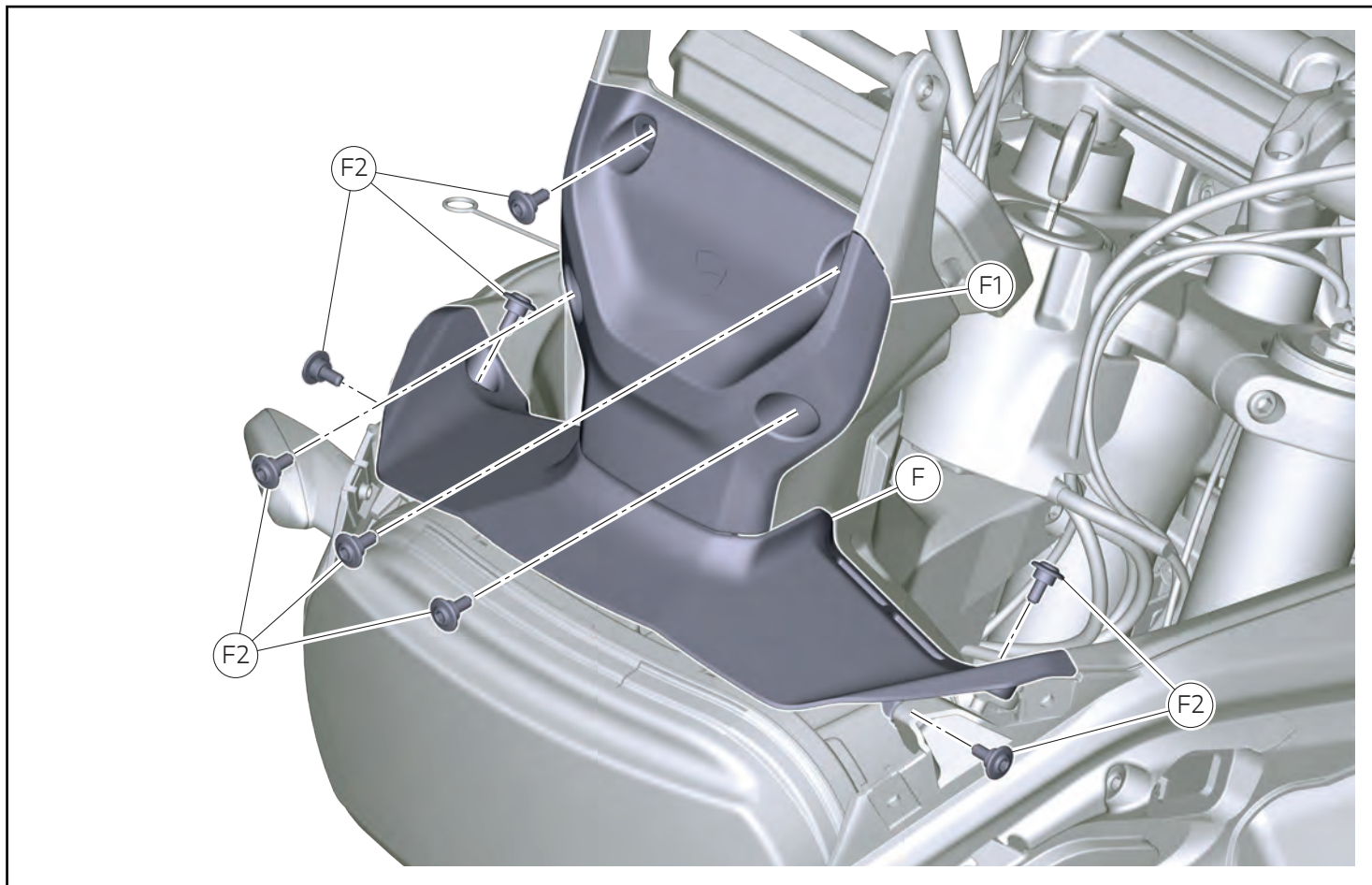

### Smontaggio cover fanale anteriore e cover supporto fanale anteriore (Per modelli DesertX V2 >=MY26)

- Svitare le n.8 viti (F2).
- Smontare la cover fanale anteriore (F) insieme alla cover supporto fanale anteriore (F1).

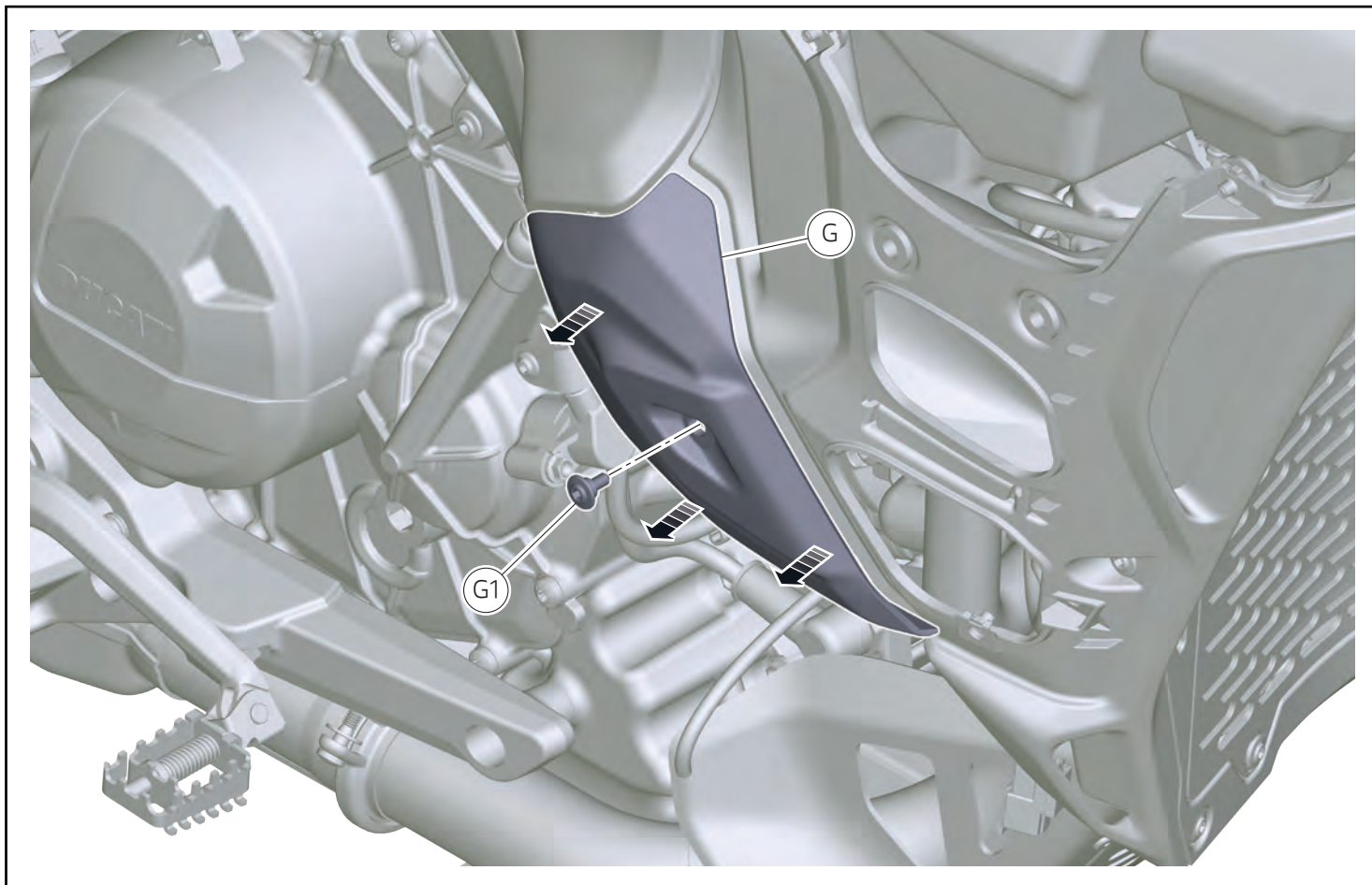

### Smontaggio cover protezione carene (Per modelli DesertX V2 >=MY26)

- Svitare la vite (G1).
- Tirare verso l'esterno la cover protezione carena destra (G).
- Procedere allo stesso modo sul lato sinistro.

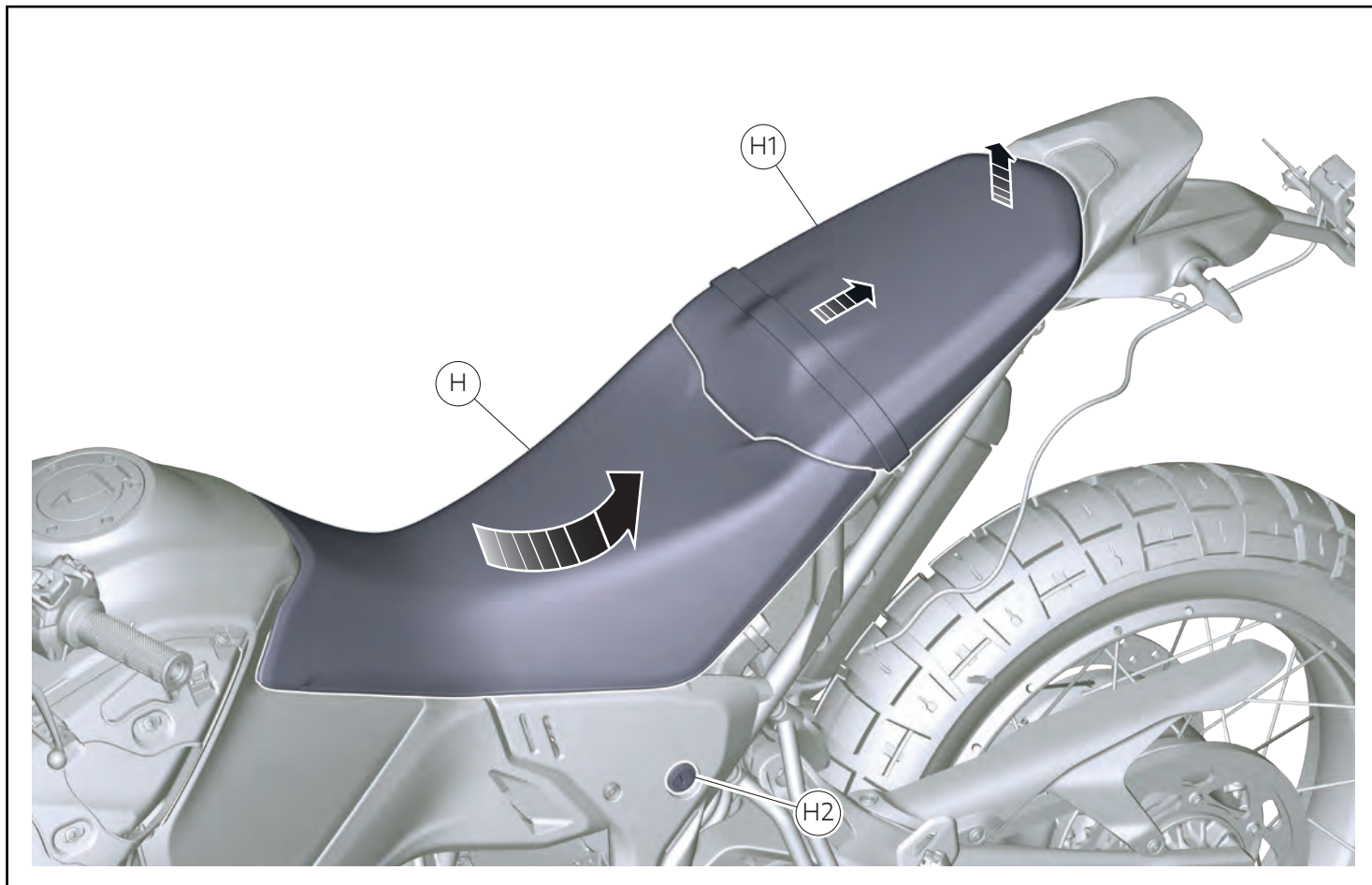

### Smontaggio sella passeggero e sella pilota (Per modelli DesertX V2 >=MY26)

- Agire sulla serratura (H2) per sboccare la sella passeggero (H1).
- Sollevare leggermente la sella passeggero (H1) nella parte posteriore e sfilarla verso il retro per smontarla.
- Sfilare verso il retro la sella pilota (H) e rimuoverla.

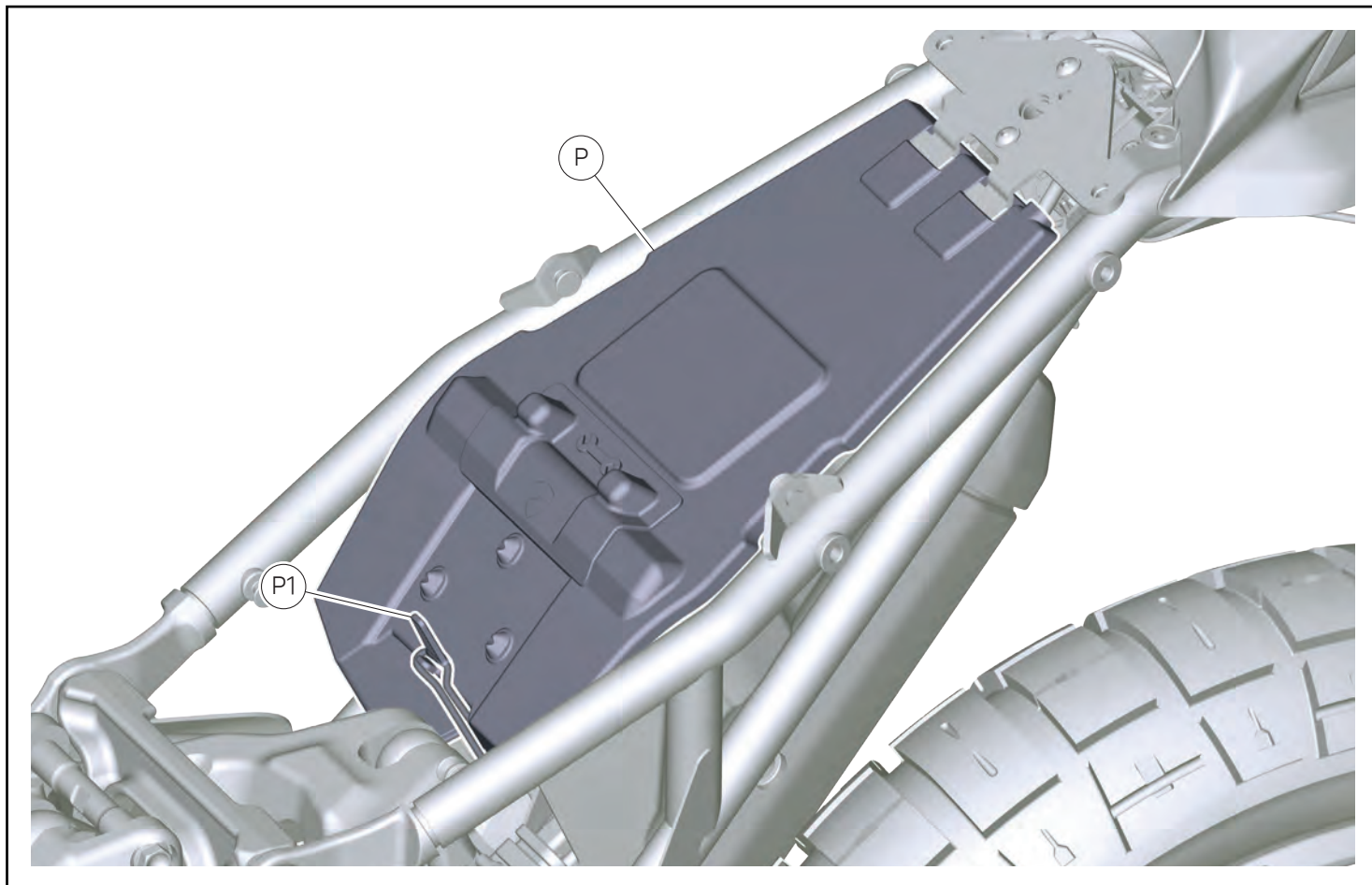

### Stacco batteria (Per modelli DesertX V2 >=MY26)

- Sganciare la cinghia elastica (P1).
- Smontare la cover (P).
- Staccare i poli della batteria.
- Rimontare temporaneamente la cover (P).



#### Attenzione

Durante le operazioni, è importante mantenere la cover (P) in posizione chiusa per evitare contatti accidentali con i poli.

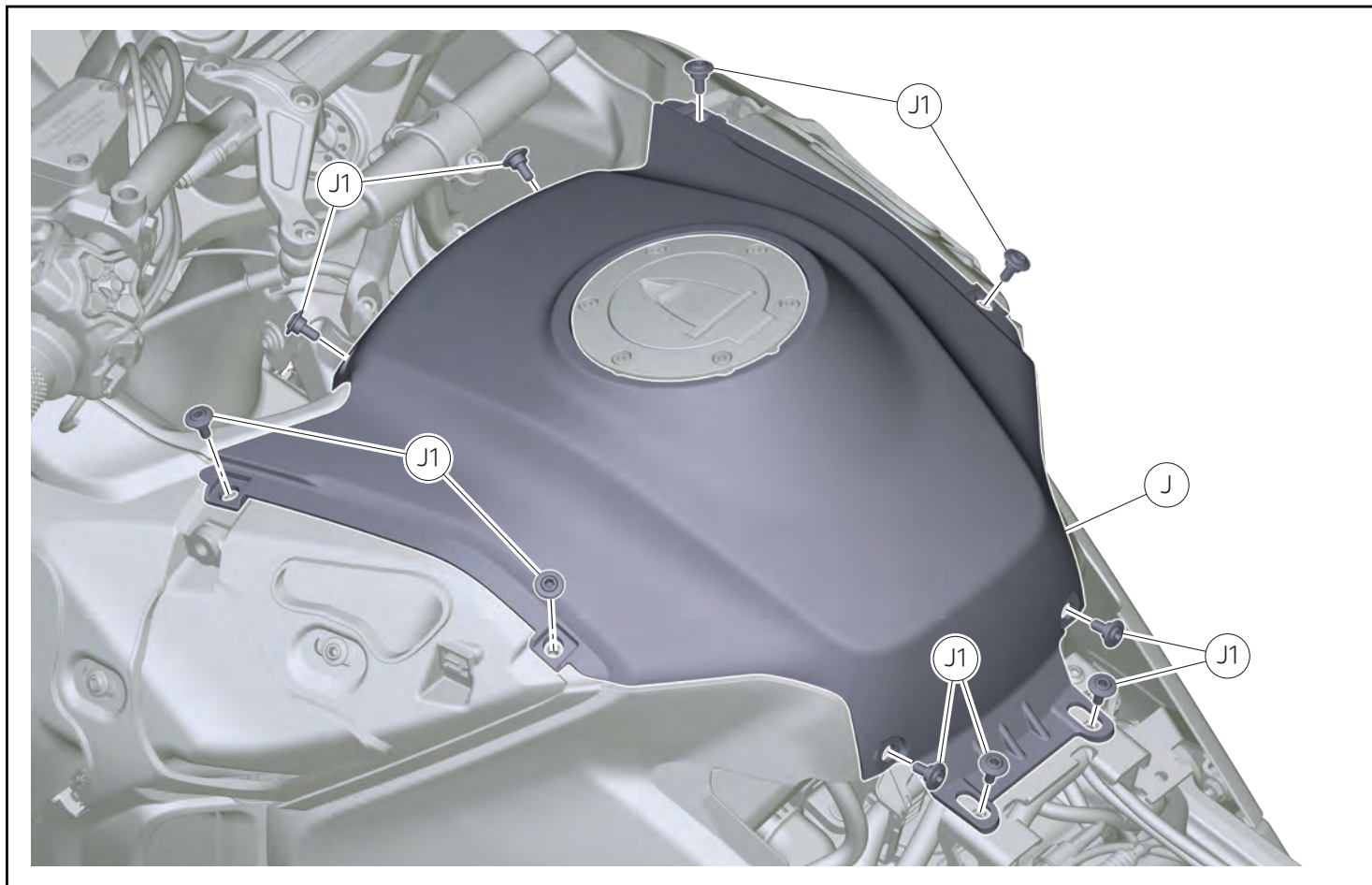

### Smontaggio cover centrale serbatoio (Per modelli DesertX V2 >=MY26)

- Svitare le n.10 viti (J1).
- Smontare la cover centrale serbatoio (J).

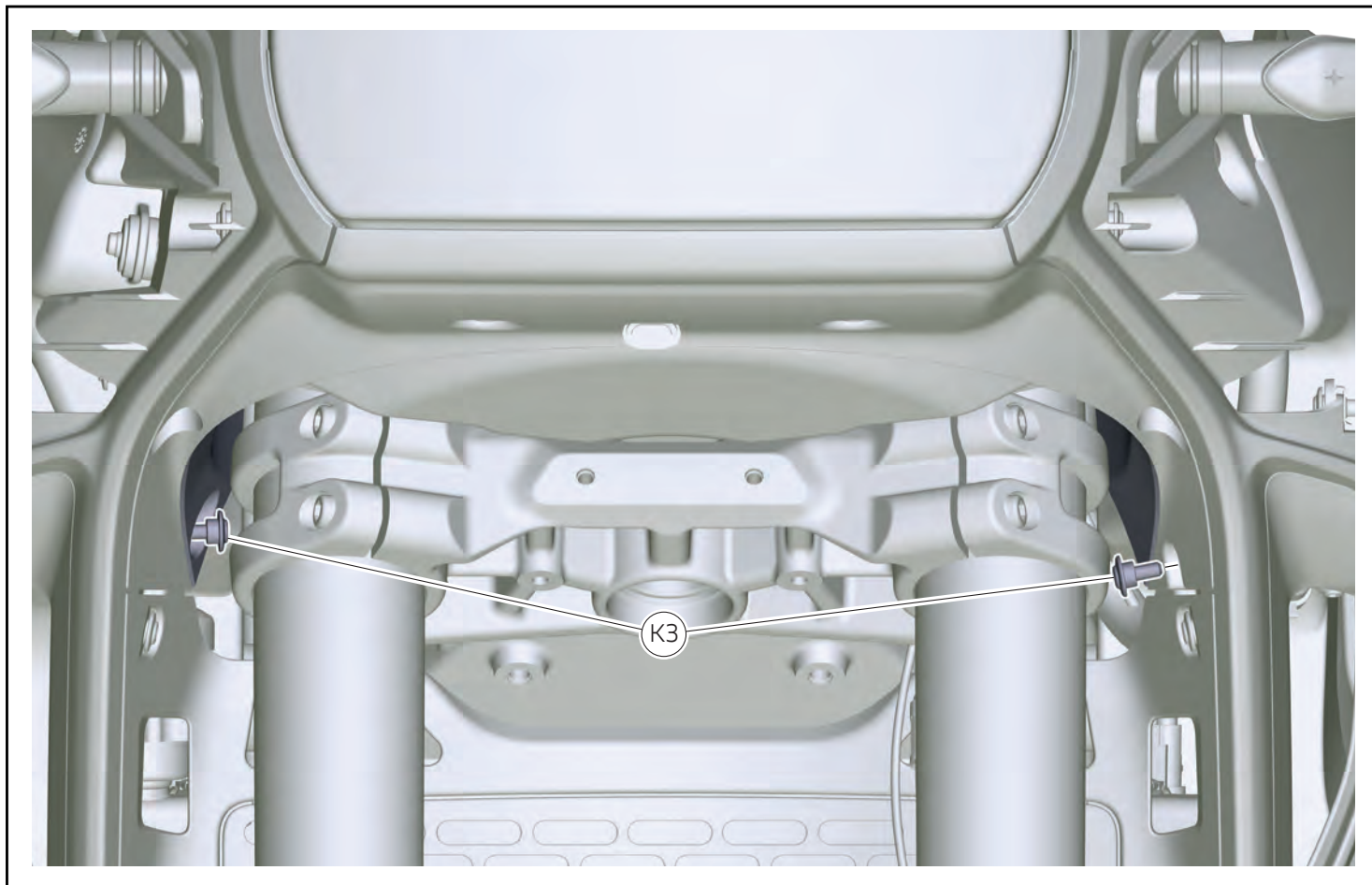

### Smontaggio plance (Per modelli DesertX V2 >=MY26)

- Svitare le n.2 viti (K3).

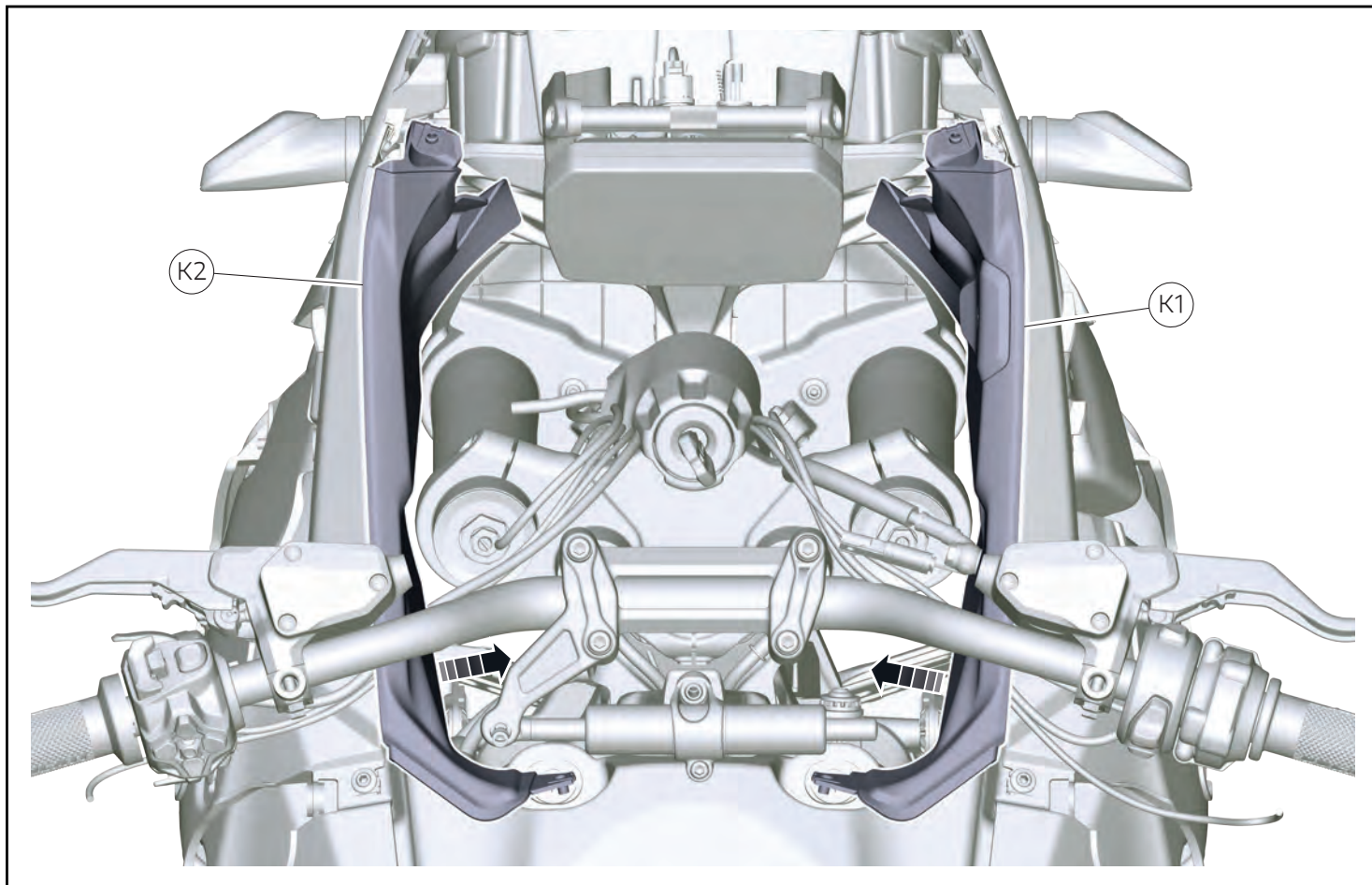

### Smontaggio plance (Per modelli DesertX V2 >=MY26)

- Tirare leggermente verso il centro la plancia destra (K1) per sganciare il perno al suo interno.
- Smontare la plancia destra (K1).
- Tirare leggermente verso il centro la plancia sinistra (K2) per sganciare il perno al suo interno.
- Smontare la plancia sinistra (K2).

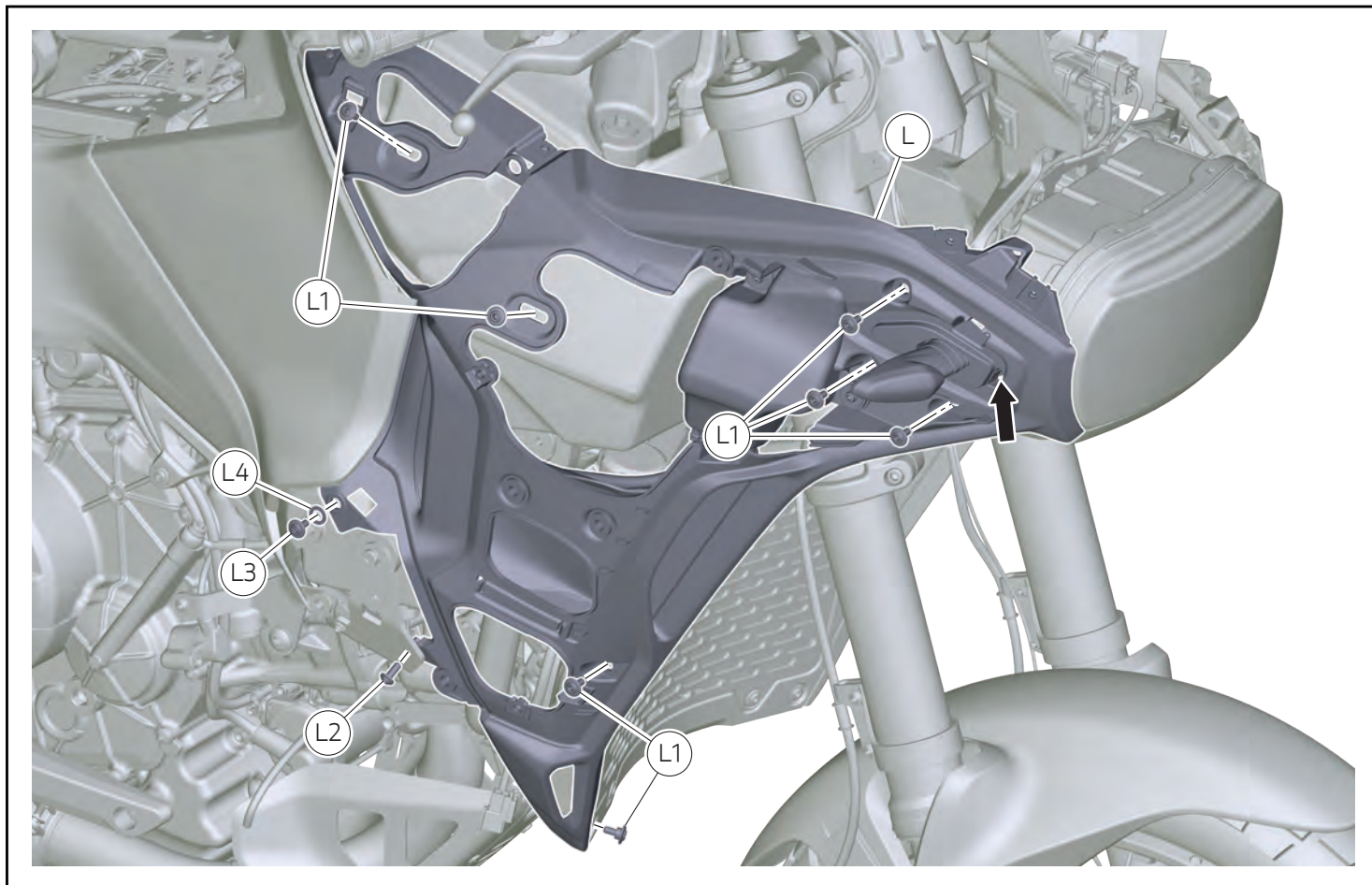

### Smontaggio supporti carene anteriori (Per modelli DesertX V2 >=MY26)



#### Note

Non è necessario smontare completamente i supporti carene anteriori, ma è sufficiente staccarli parzialmente quanto basta per consentire lo svincolo del fanale anteriore dai perni indicati dalla freccia.

- Svitare le n.7 viti (L1).
- Svitare la vite (L2).
- Svitare la vite (L3) e rimuovere la rosetta (L4).
- Staccare parzialmente il supporto carena anteriore destro (L).
- Sostenere adeguatamente il supporto carena anteriore destro (L) ancorandolo al veicolo.
- Disconnettere il cavo dell'indicatore di direzione destro.



#### Importante

Prestare attenzione a non tensionare eccessivamente il tubo del vaso di espansione.

- Procedere allo stesso modo sul lato sinistro.



#### Note

Per semplicità e chiarezza illustrativa nelle immagini seguenti non verranno visualizzati i supporti carene anteriori.

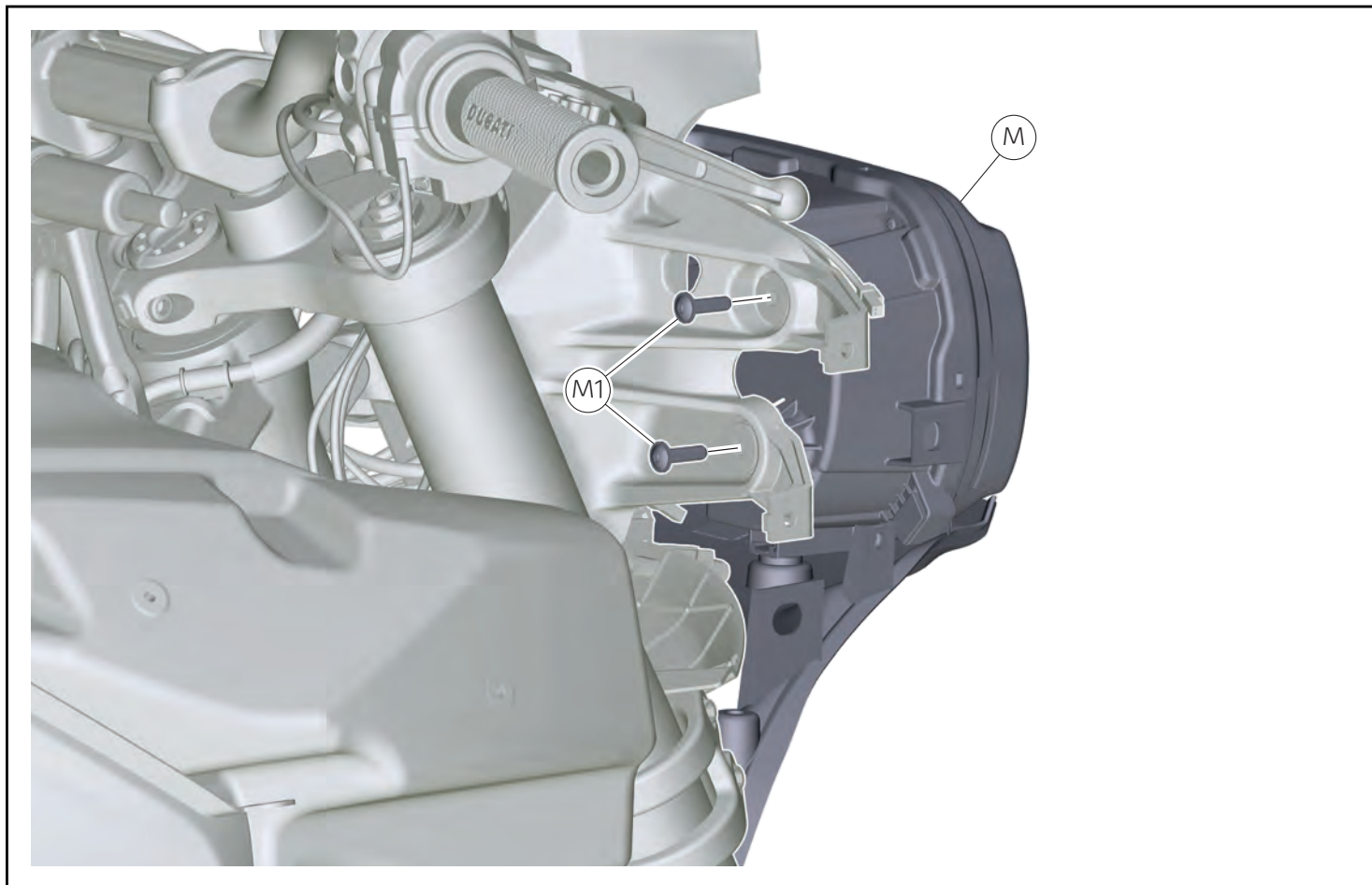

### Smontaggio fanale anteriore (Per modelli DesertX V2 >=MY26)

- Svitare le n.2 (M1) sul lato destro e procedere allo stesso modo sul lato sinistro.

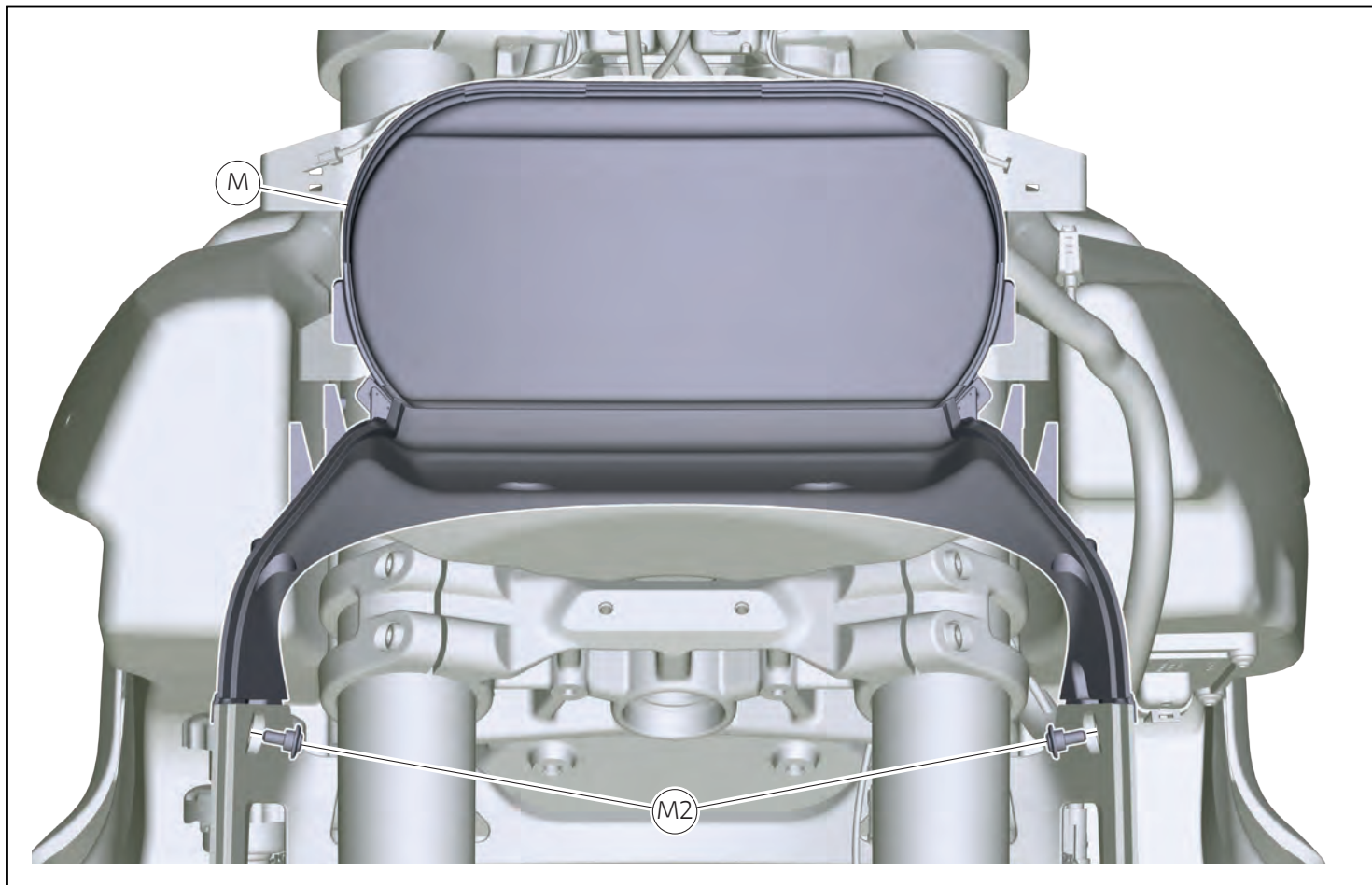

### Smontaggio fanale anteriore (Per modelli DesertX V2 >=MY26)

- Svitare le n.2 viti (M2).
- Disconnettere e smontare il fanale anteriore (M).

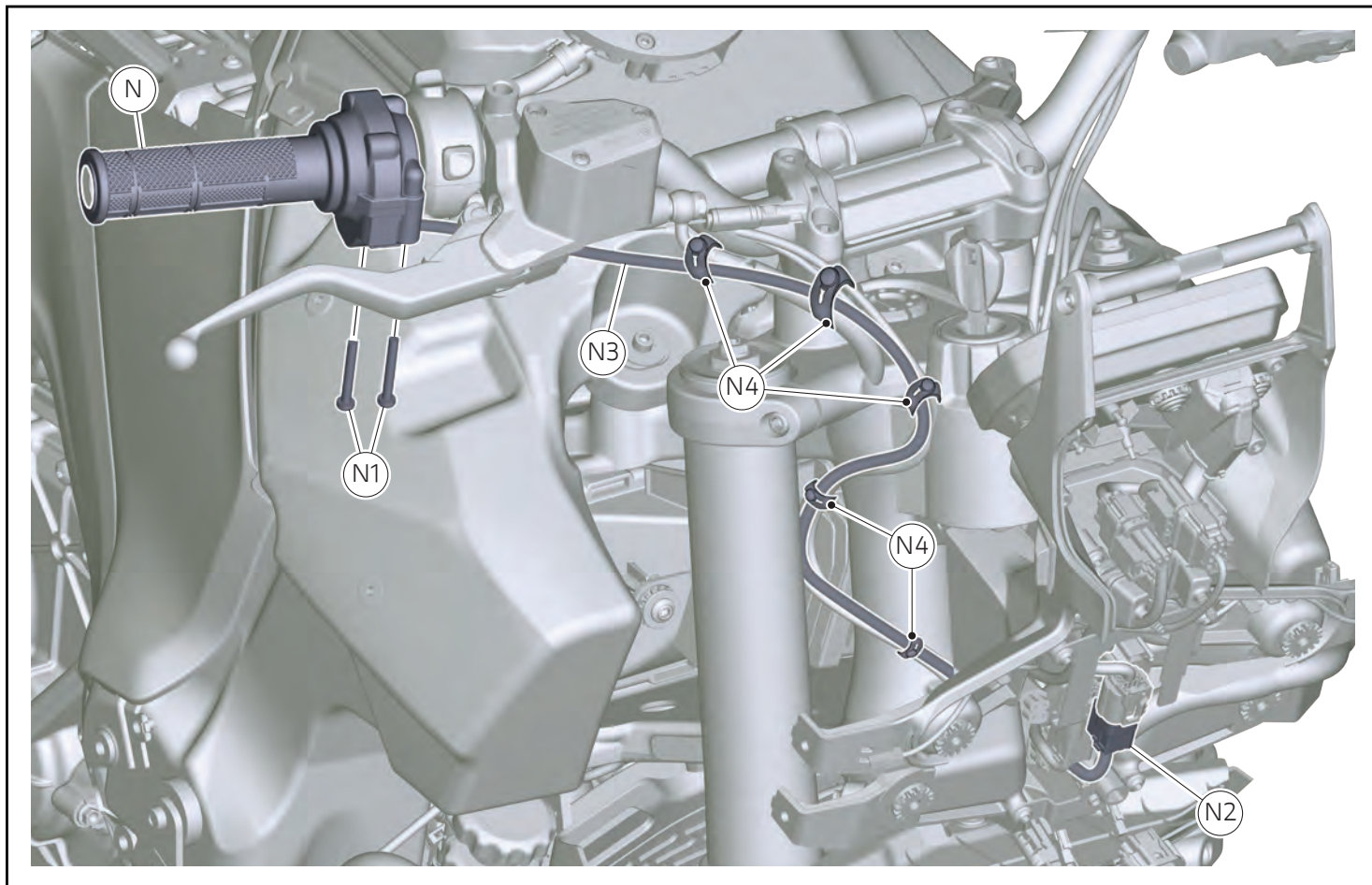

### Smontaggio comando gas (Per modelli DesertX V2 >=MY26)

- Rimuovere le n.5 fascette in gomma (N4).
- Disconnettere il connettore (N2).
- Sfilare il cavo del comando GAS (N3).
- Svitare le n.2 viti (N1).
- Smontare il comando GAS (N).

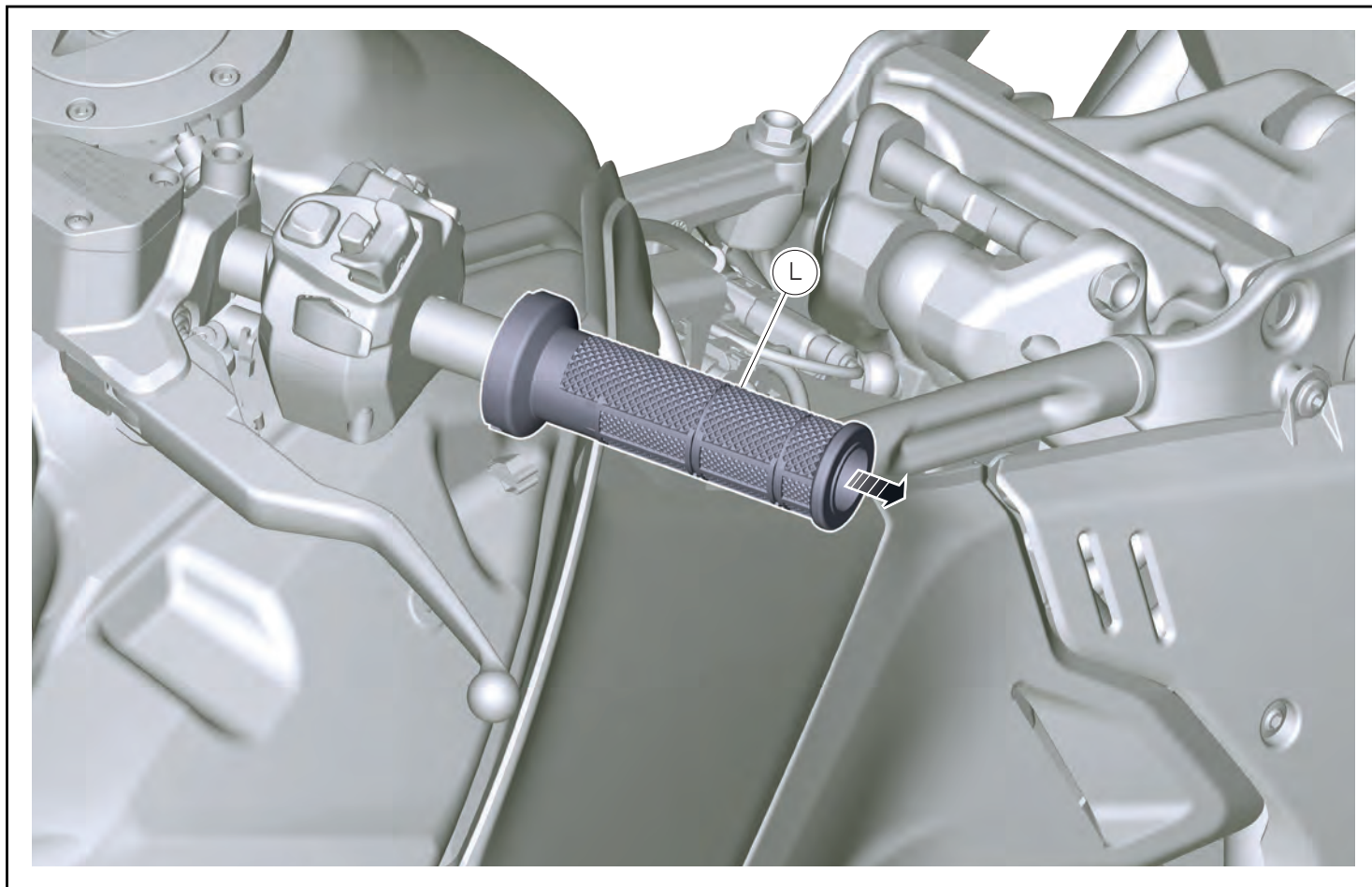

### Smontaggio manopola sinistra (Per modelli DesertX V2 >=MY26)

- Smontare la manopola sinistra (L) tirandola verso l'esterno.

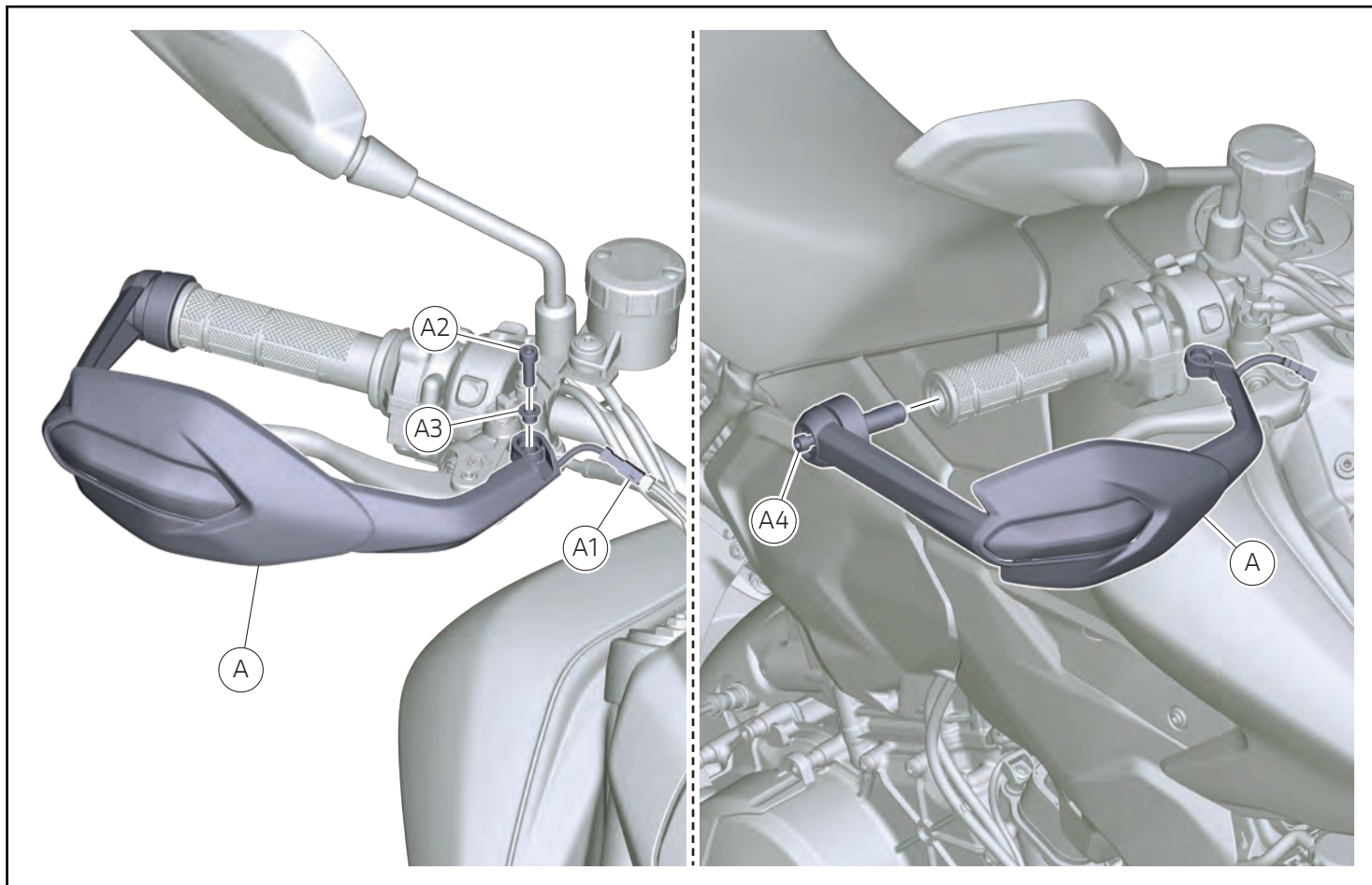

### Stacco Poli Batteria (Per modelli Hypermotard V2 >=MY26)

- Per la procedura di stacco poli batteria fare riferimento a quanto riportato sul manuale officina alla sezione "Smontaggio batteria".

### Smontaggio paramani (Per modelli Hypermotard V2 >=MY26)

- Disconnettere il connettore indicatore di direzione destro (A1).
- Svitare la vite (A2).
- Rimuovere il distanziale (A3).
- Svitare parzialmente la vite (A4) quanto basta per svincolare il contrappeso.
- Rimuovere il paramani destro (A).
- Procedere allo stesso modo sul lato sinistro.

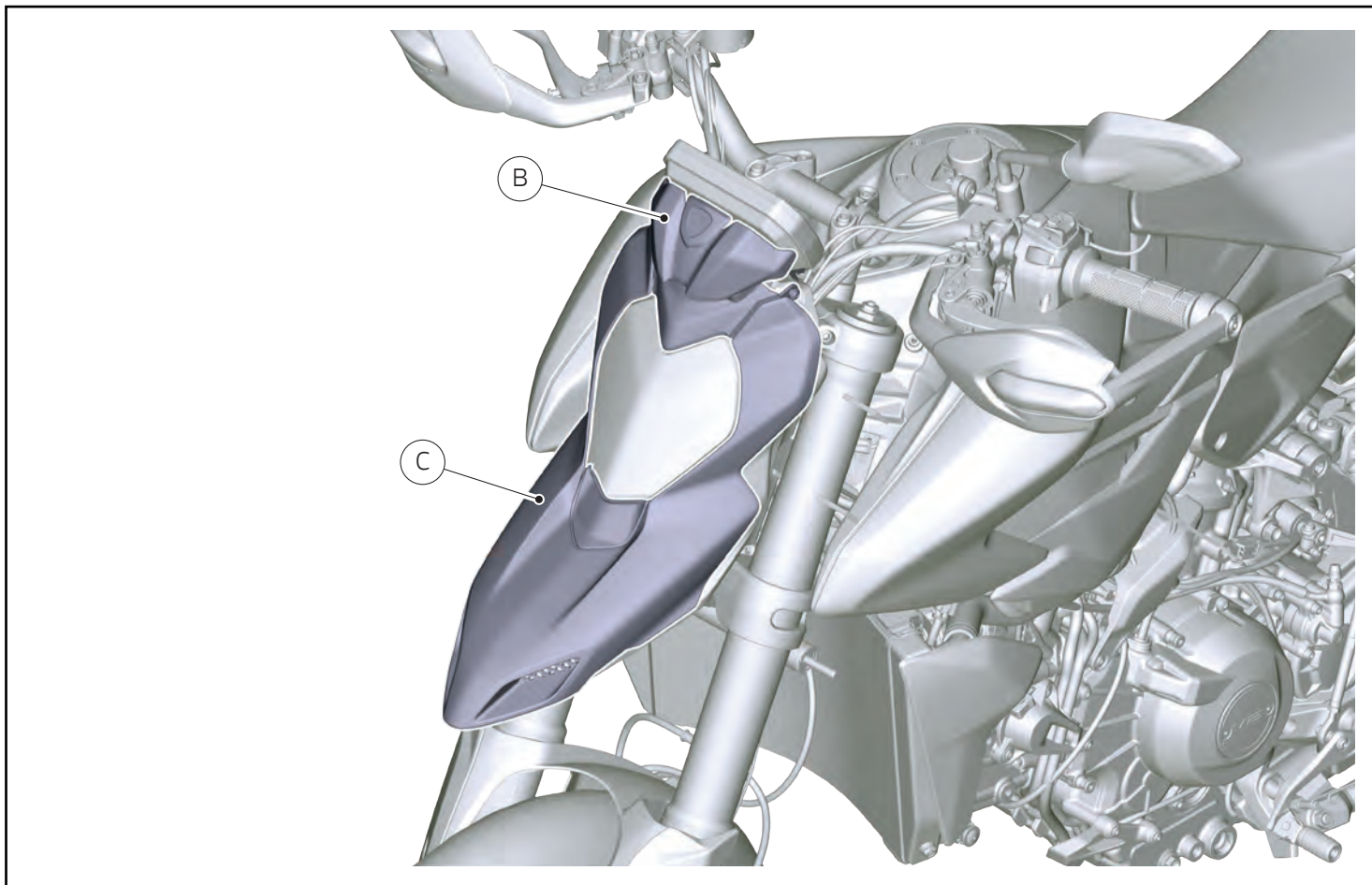

### Smontaggio cover cruscotto (Per modelli Hypermotard V2 >=MY26)

- Per la procedura di smontaggio della cover cruscotto (B) fare riferimento a quanto riportato sul manuale officina alla sezione "Smontaggio cover cruscotto".

### Smontaggio cover convogliatore (Per modelli Hypermotard V2 >=MY26)

- Per la procedura di smontaggio della cover convogliatore (C) fare riferimento a quanto riportato sul manuale officina alla sezione "Smontaggio Smontaggio convogliatore anteriore".

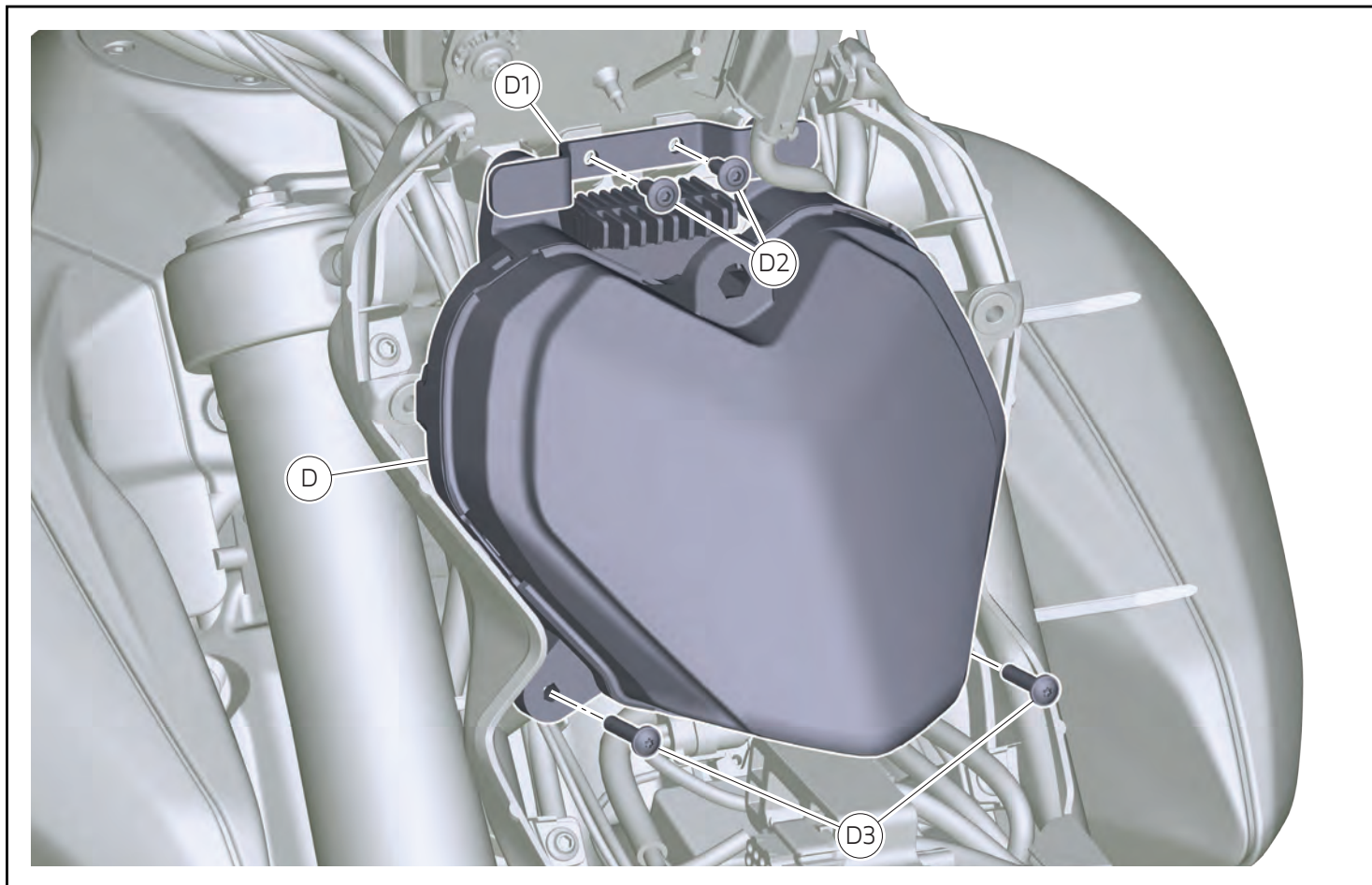

### Smontaggio fanale anteriore (Per modelli Hypermotard V2 >=MY26)

- Svitare le n.2 viti (D2).
- Rimuovere la staffa (D1).
- Svitare le n.2 viti (D3).
- Disconnettere e smontare il fanale anteriore (D).

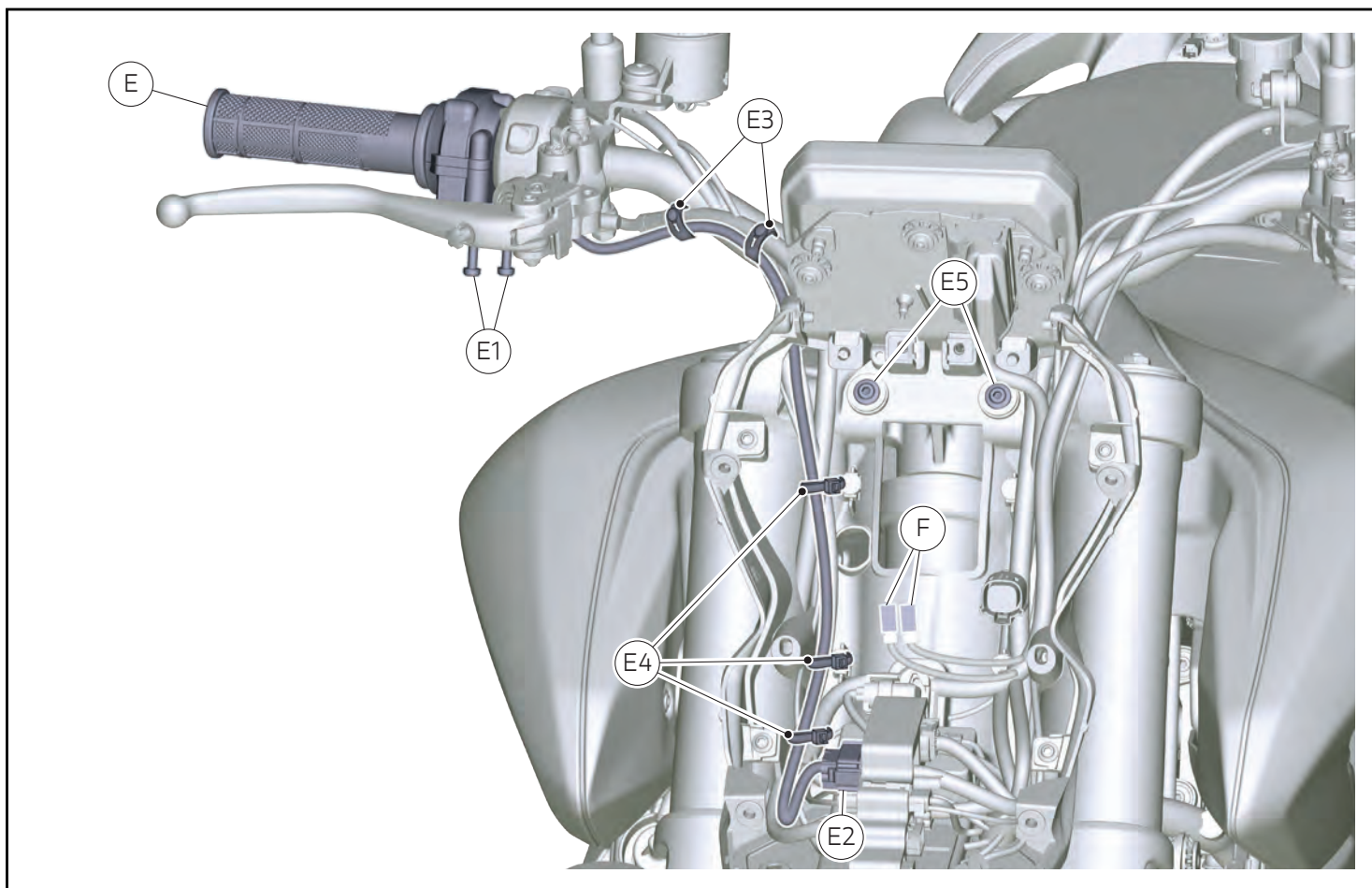

### Smontaggio comando GAS (Per modelli Hypermotard V2 >=MY26)

- Rimuovere le n.2 fascette in gomma (E3).
- Rimuovere le n.3 fascette (E4) per liberare il cavo del comando GAS (E).



#### Note

Se il cavo del comando GAS (E) è fascettato singolarmente, e non insieme al fascio cavi lato destro, rimuovi solo le fascette specifiche di questo cavo.

- Scollegare il connettore (E2).
- Svitare le n.2 viti (E1).



#### Note

Se lo spazio tra la struttura convogliatore e la testa di sterzo non è sufficiente a consentire la rimozione del cavo del comando GAS (E), si consiglia di svitare le n.2 viti (E5).

- Smontare il comando GAS (E).
- Smontare i n.2 tappi (F) dei connettori di predisposizione manopole riscaldabili.

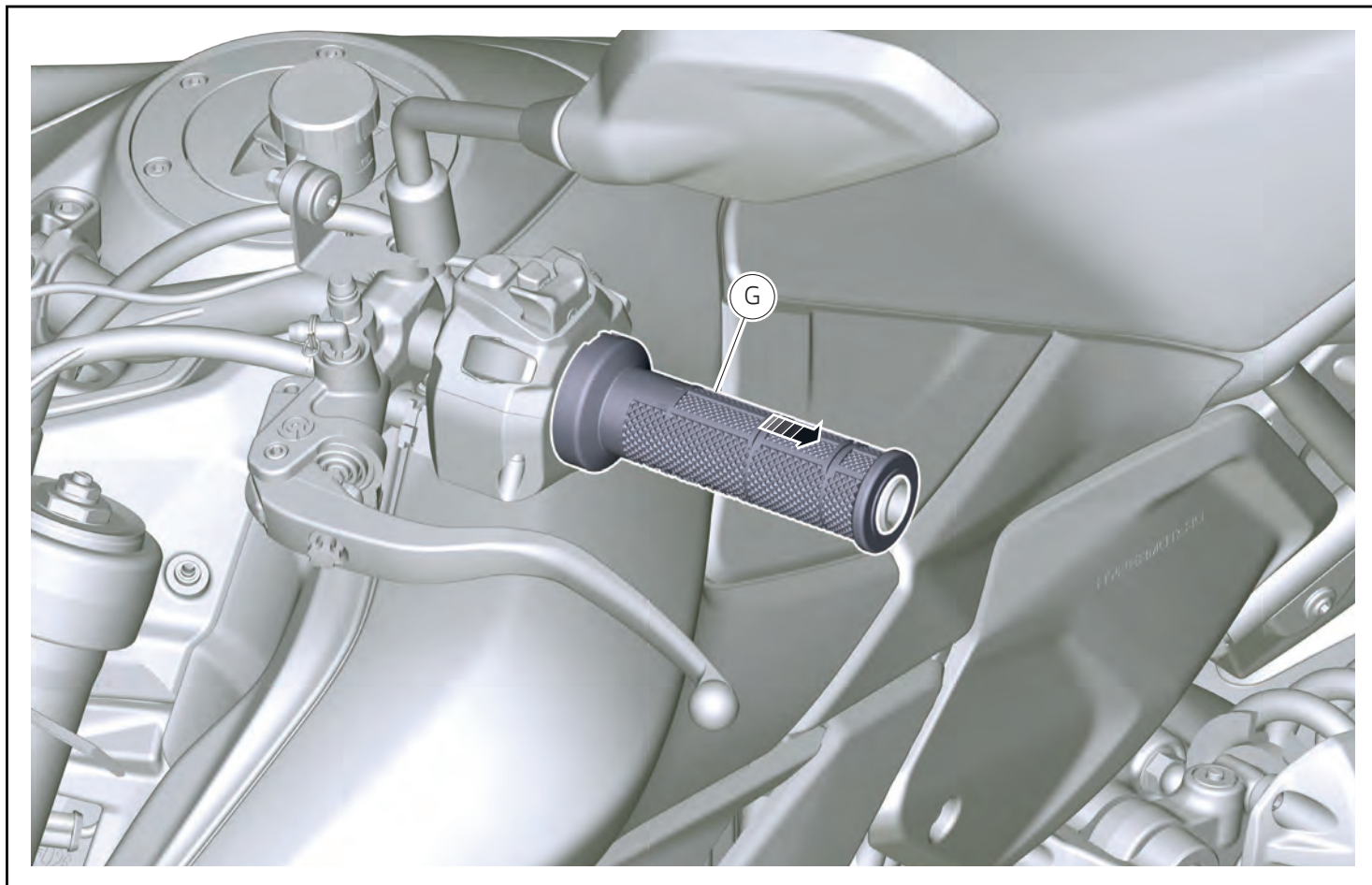

### Smontaggio manopola sinistra (Per modelli Hypermotard V2 $\geq$ MY26)

- Smontare la manopola sinistra (G) tirandola verso l'esterno.

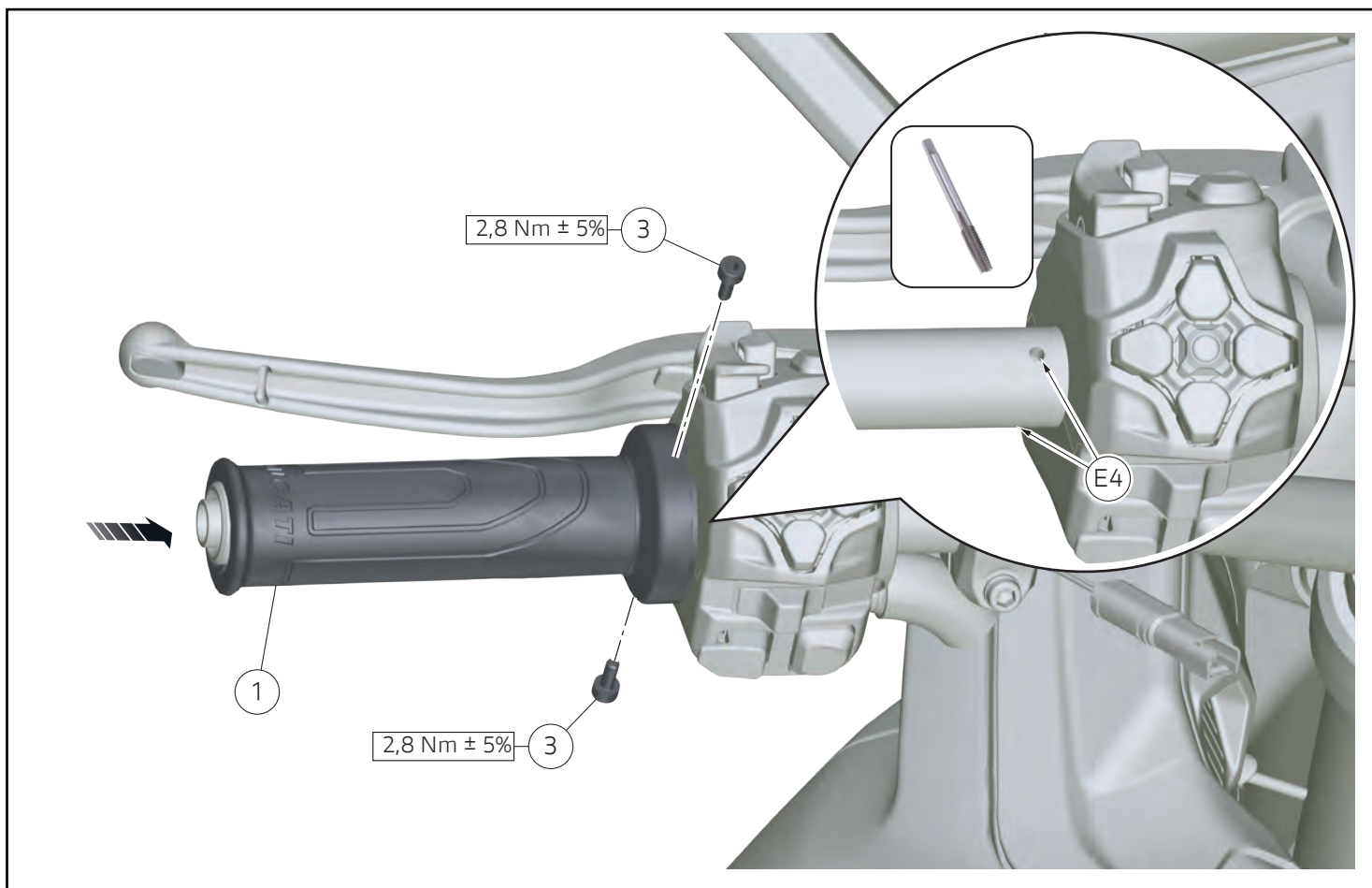

## Montaggio componenti set



### Importante

Verificare, prima del montaggio, che tutti i componenti risultino puliti e in perfetto stato. Adottare tutte le precauzioni necessarie per evitare di danneggiare qualsiasi parte nella quale ci si trova ad operare.

### Montaggio manopola riscaldabile sinistra (Per modelli Multistrada V2 $\geq$ MY25)

- Procedere con idoneo strumento alla filettatura dei n.2 fori (E4).
- Infilare la manopola sinistra (1).
- Impuntare le n.2 viti (3).
- Serrare alla coppia indicata le n.2 viti (3).

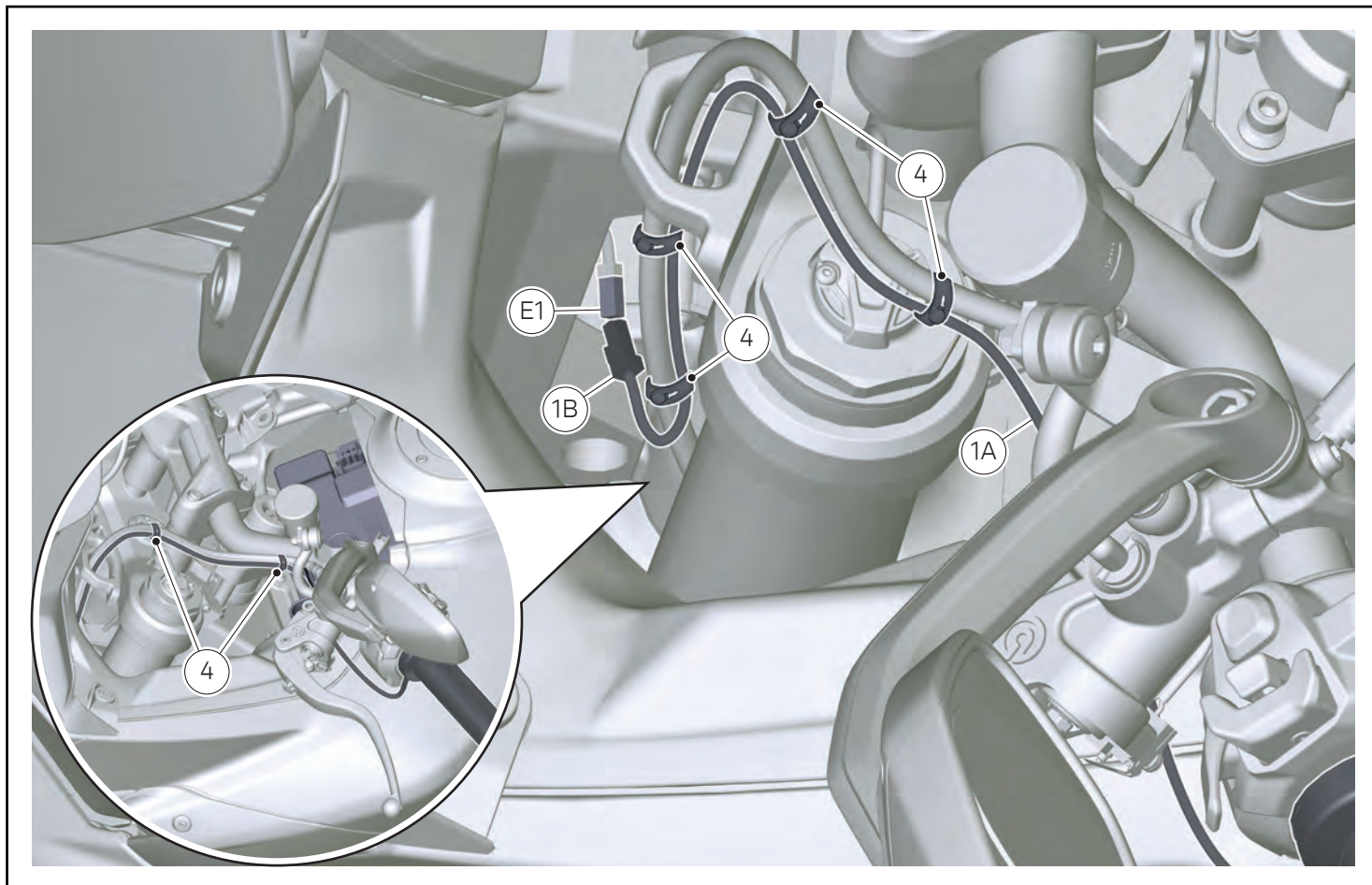

### Montaggio manopola riscaldabile sinistra (Per modelli Multistrada V2 >=MY25)

- Posizionare il cavo (1A) come visibile nell'immagine.
- Rimuovere il tappo (E1) e connettore (1B) al connettore di predisposizione.
- Applicare le n.4 fascette in gomma (4).

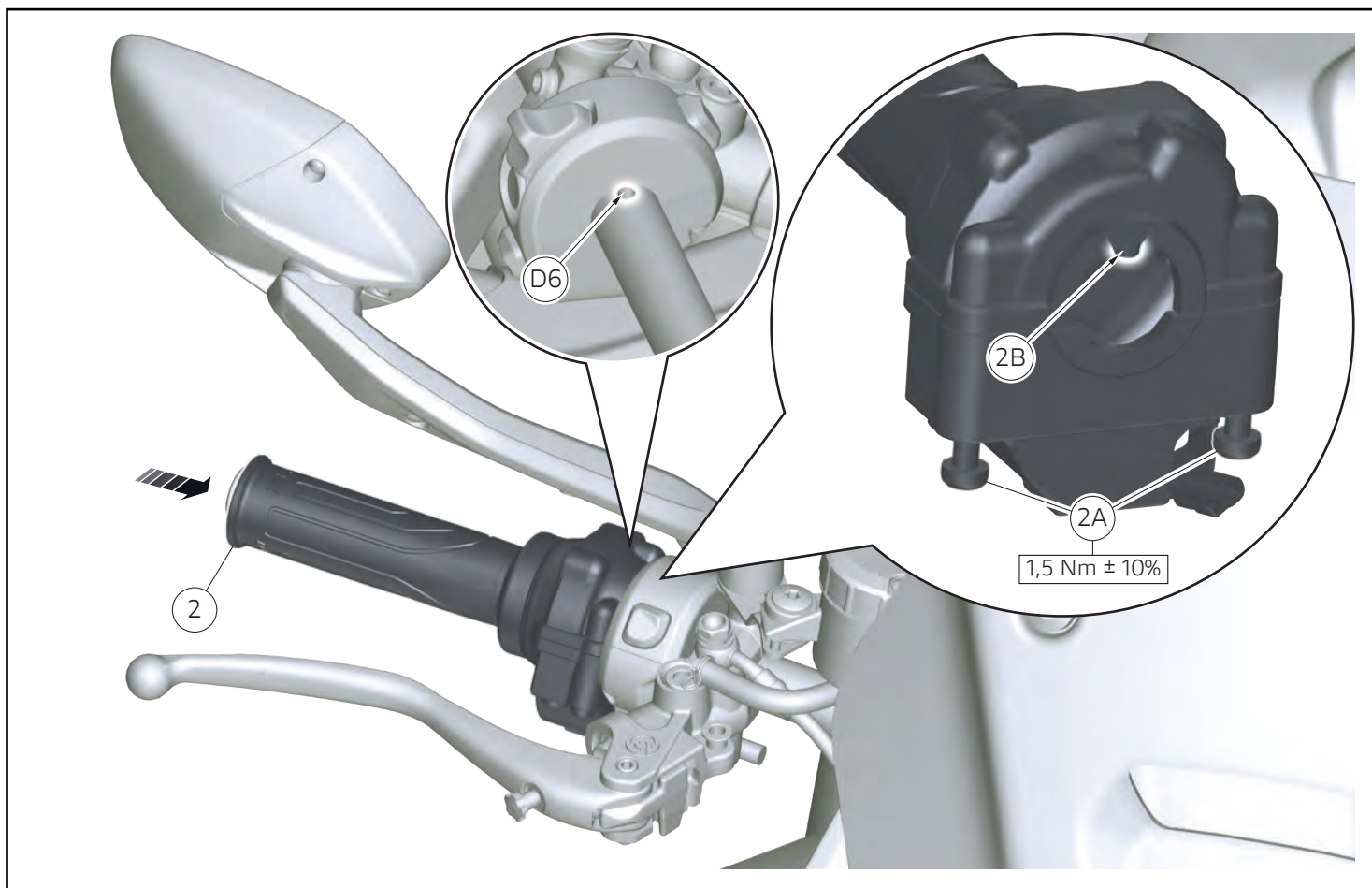

### Montaggio comando gas riscaldabile (Per modelli Multistrada V2 >=MY25)

- Svitare parzialmente le n.2 viti (2A).
- Infilare il comando gas (2) fino a far combaciare il perno (2B) nel foro (D6).
- Avvitare e serrare alla coppia indicata le n.2 viti (2A).

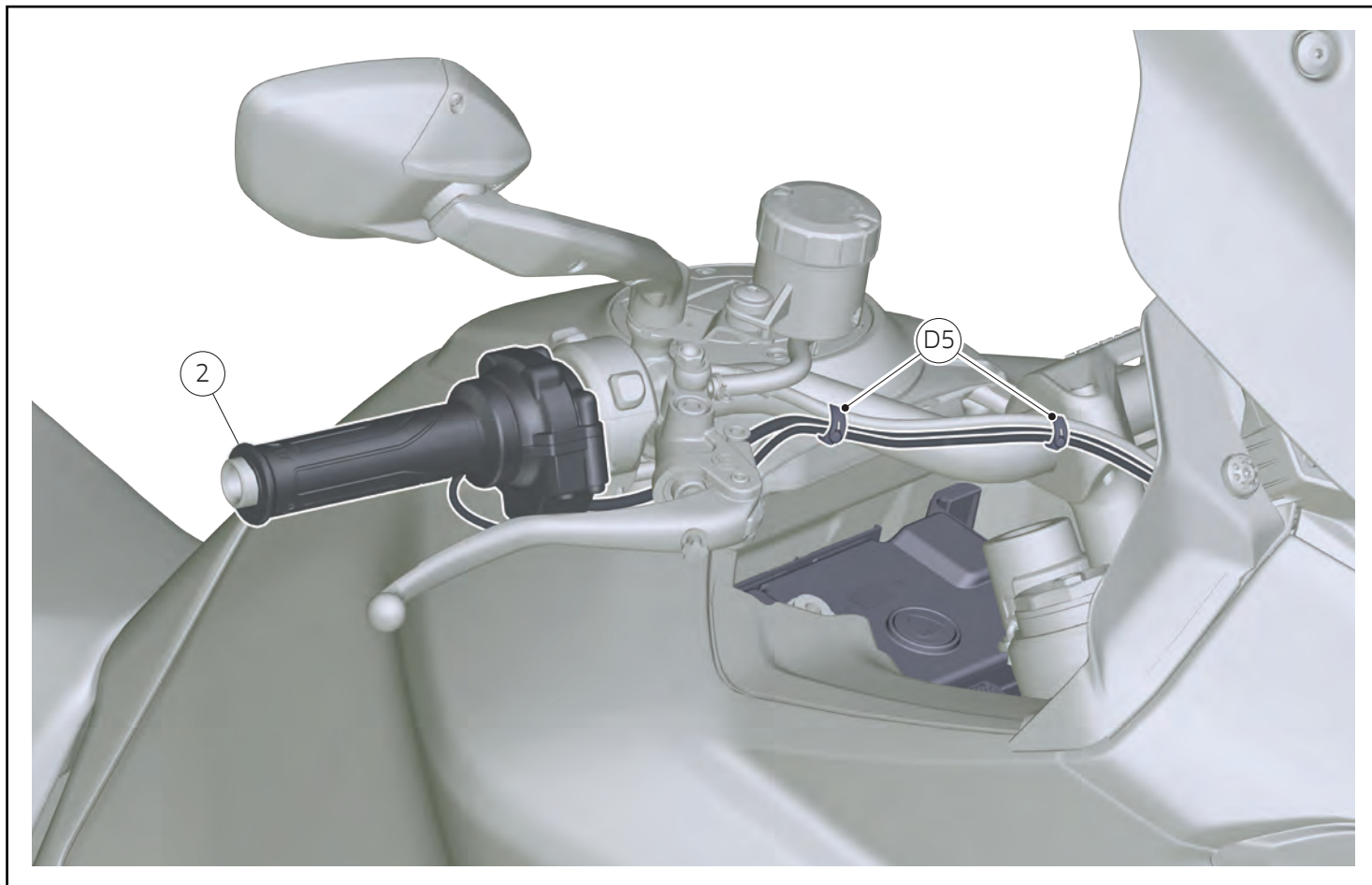

### Montaggio comando gas riscaldabile (Per modelli Multistrada V2 >=MY25)

- Posizionare i cavi del comando gas (2).
- Applicare le n.2 fascette in gomma (D5).

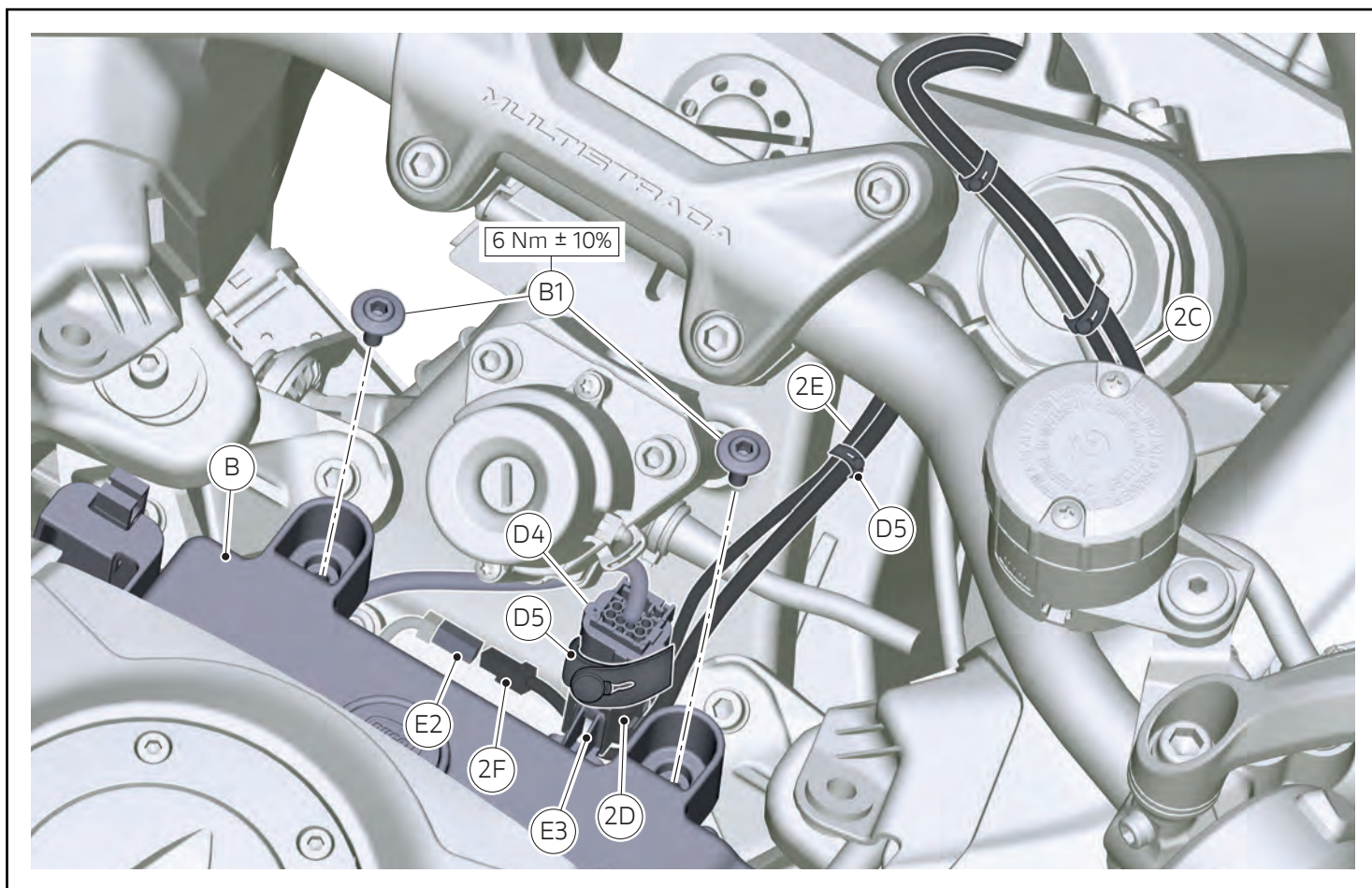

### Montaggio comando gas riscaldabile (Per modelli Multistrada V2 >=MY25)

- Connettere il connettore (D4) al connettore (2D).
- Fissare il connettore (2D) alla staffa di ancoraggio (E3).
- Applicare la fascetta in gomma (D5) sui cavi (2C) e (2E).
- Accostare il cavo (2E) al connettore (D4) e applicare una fascetta in gomma (D5).
- Rimuovere il tappo (E2) e connettere il connettore (2F).
- Rimuovere temporaneamente la cover batteria (B) e riconnettere i poli della batteria.
- Riposizionare la cover batteria (B) e impuntare le n.2 viti (B1).
- Serrare alla coppia indicata le n.2 viti (B1).

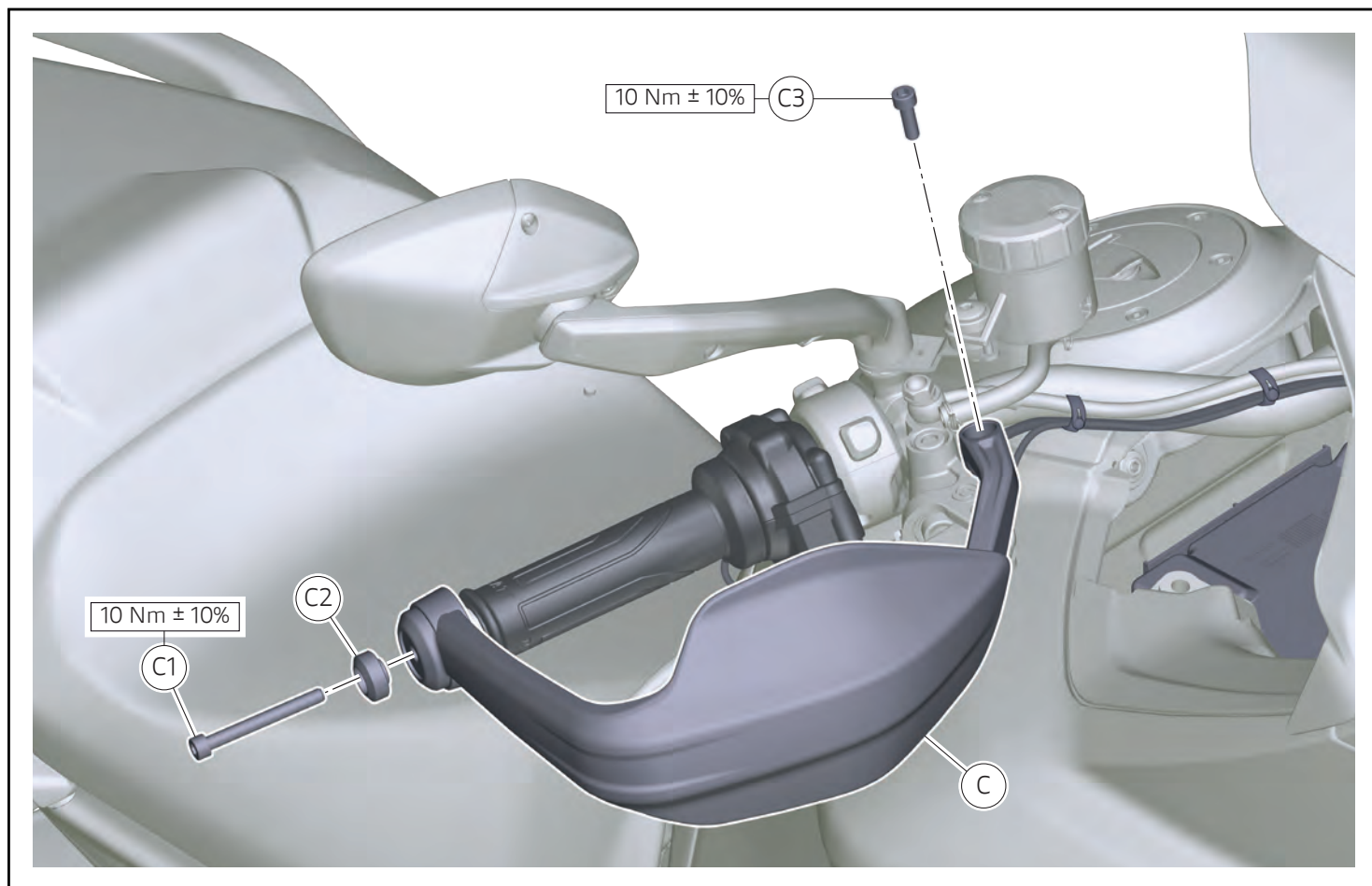

### Montaggio paramani (Per modelli Multistrada V2 >=MY25)

- Posizionare il paramani destro (C).
- Posizionare il distanziale (C2) e impuntare la vite (C1).
- Impuntare la vite (C3).
- Serrare alla coppia indicata la vite (C1).
- Serrare alla coppia indicata la vite (C3)
- Procedere allo stesso modo per il lato sinistro.

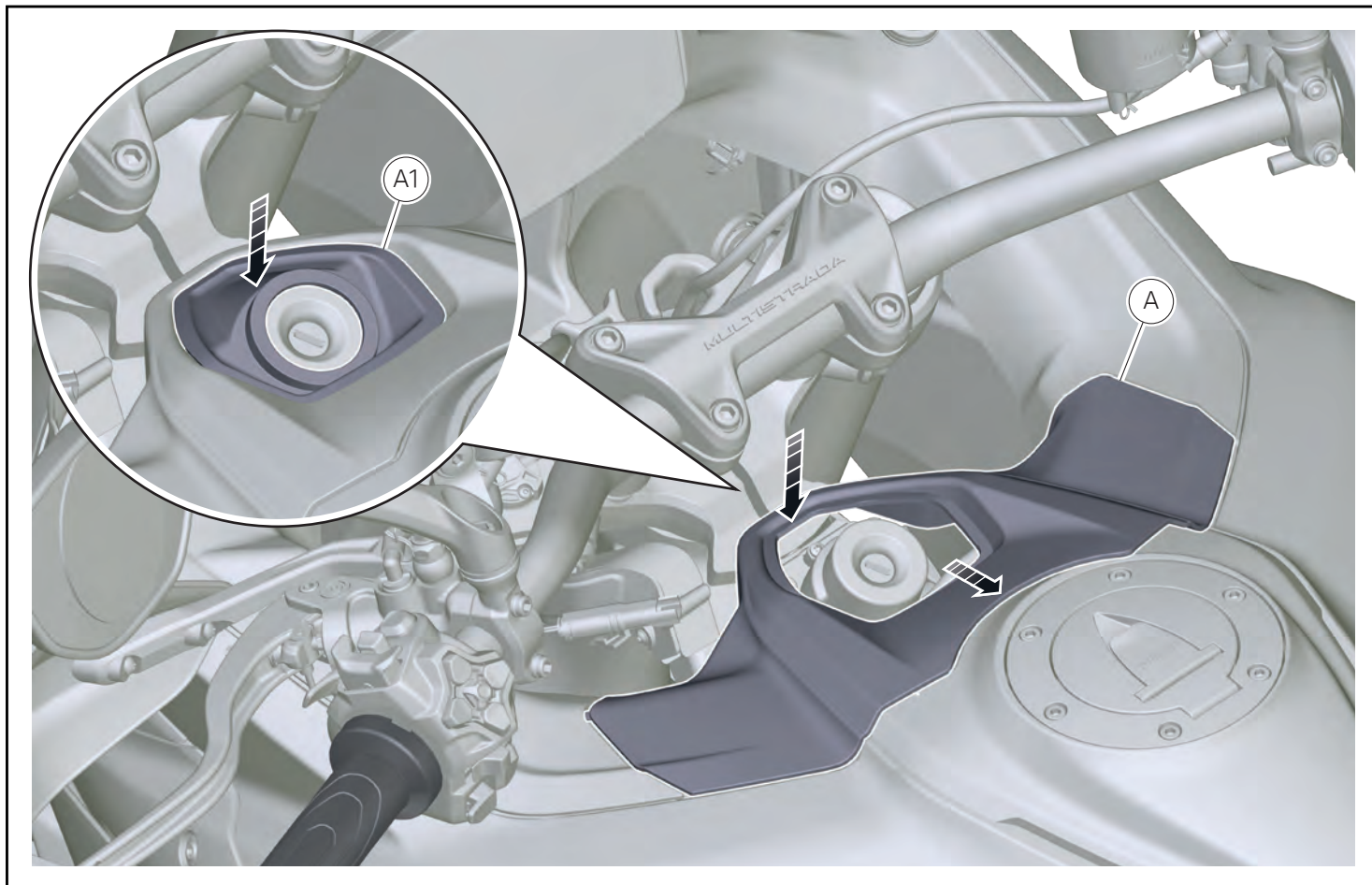

### Montaggio cover batteria (Per modelli Multistrada V2 >=MY25)

- Posizionare la cover batteria (A) incastrando il bordo posteriore e poi fissarla premendola verso il basso.
- Rimontare la cover blocco chiave (A1).

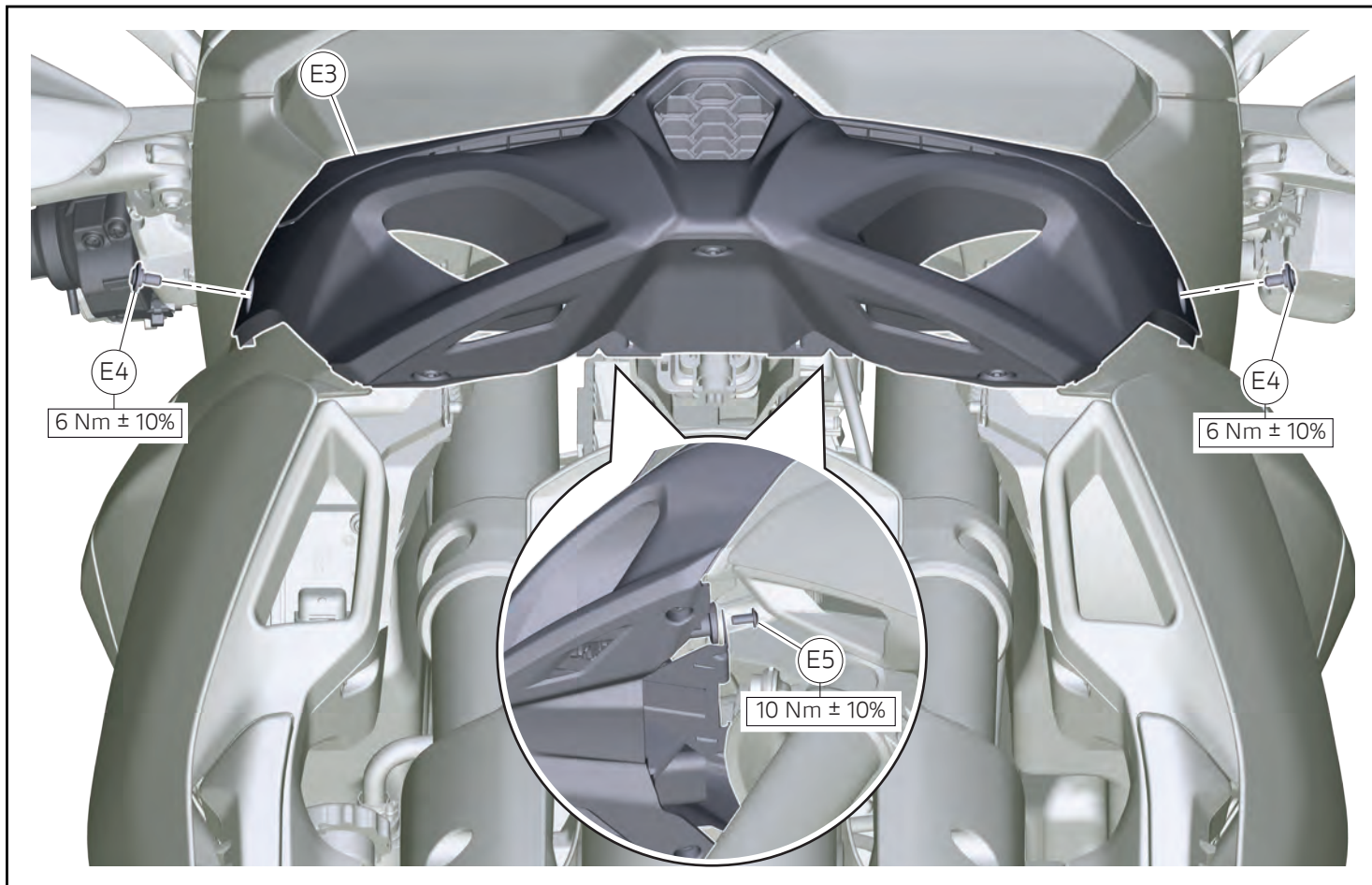

### Montaggio convogliatore anteriore (Per modelli Multistrada V2 >=MY25)



#### Note

Se rimosso in precedenza, procedere con il rimontaggio del convogliatore anteriore (E3).

- Posizionare il convogliatore anteriore (E3).
- Impuntare le n.2 viti (E4).
- Impuntare le n.2 viti (E5).
- Serrare alla coppia indicata le n.2 viti (E4).
- Serrare alla coppia indicata le n.2 viti (E5).

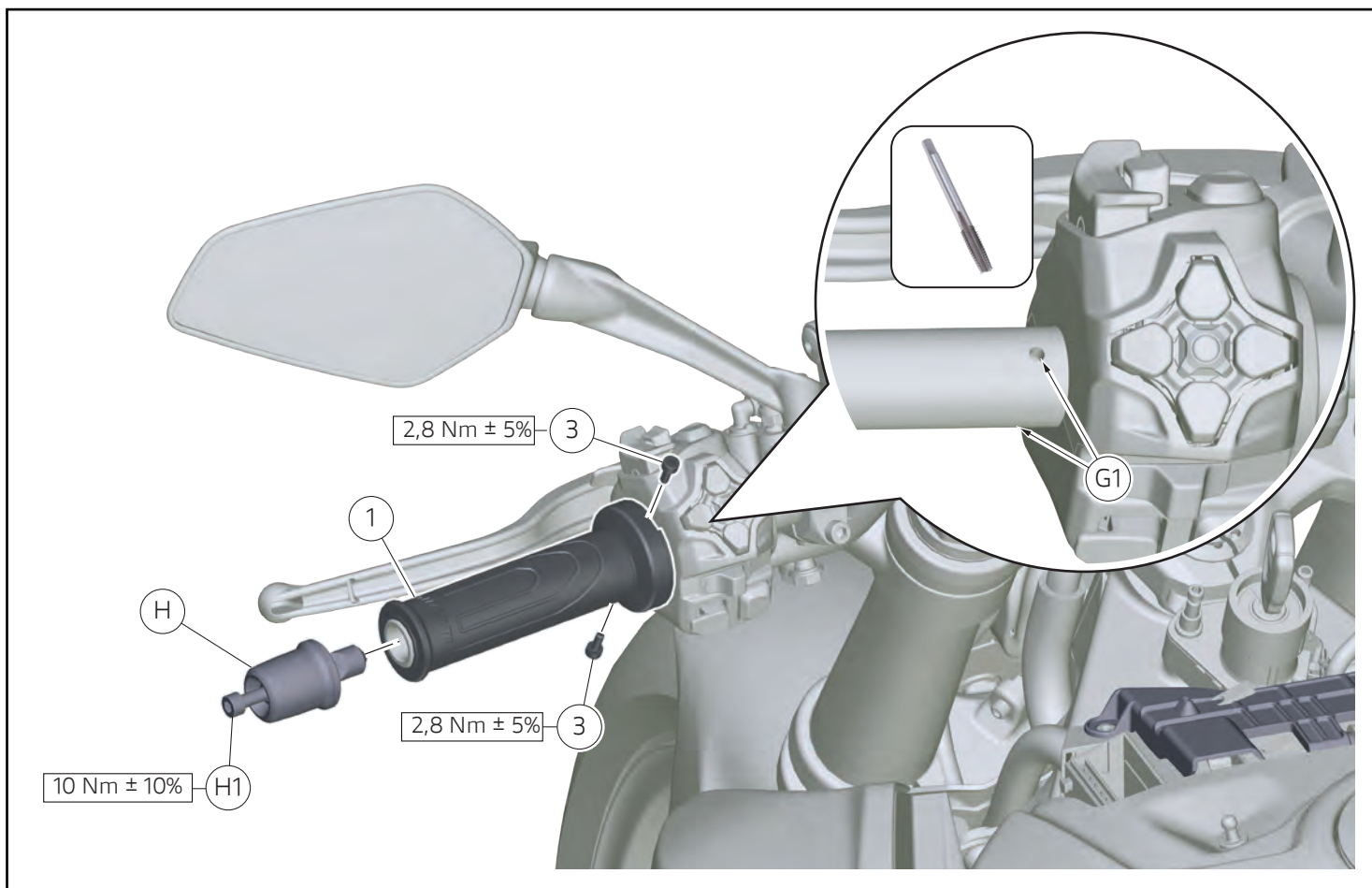

### Montaggio manopola riscaldabile sinistra (Per modelli Streetfighter V2 >=MY25) (Per modelli Panigale V2 >=MY25)



#### Note

Per modelli Panigale V2 MY25 è necessario forare il manubrio con l'ausilio di una specifica dima, pertanto è necessario consultare l'istruzione specifica del Set Dima per montaggio manopole riscaldate.

- Procedere con idoneo strumento alla filettatura dei n.2 fori (G1).
- Infilare la manopola sinistra (1).
- Impuntare le n.2 viti (3).
- Serrare alla coppia indicata le n.2 viti (3).
- Posizionare il contrappeso sinistro (H).
- Serrare alla coppia indicata la vite (H1).

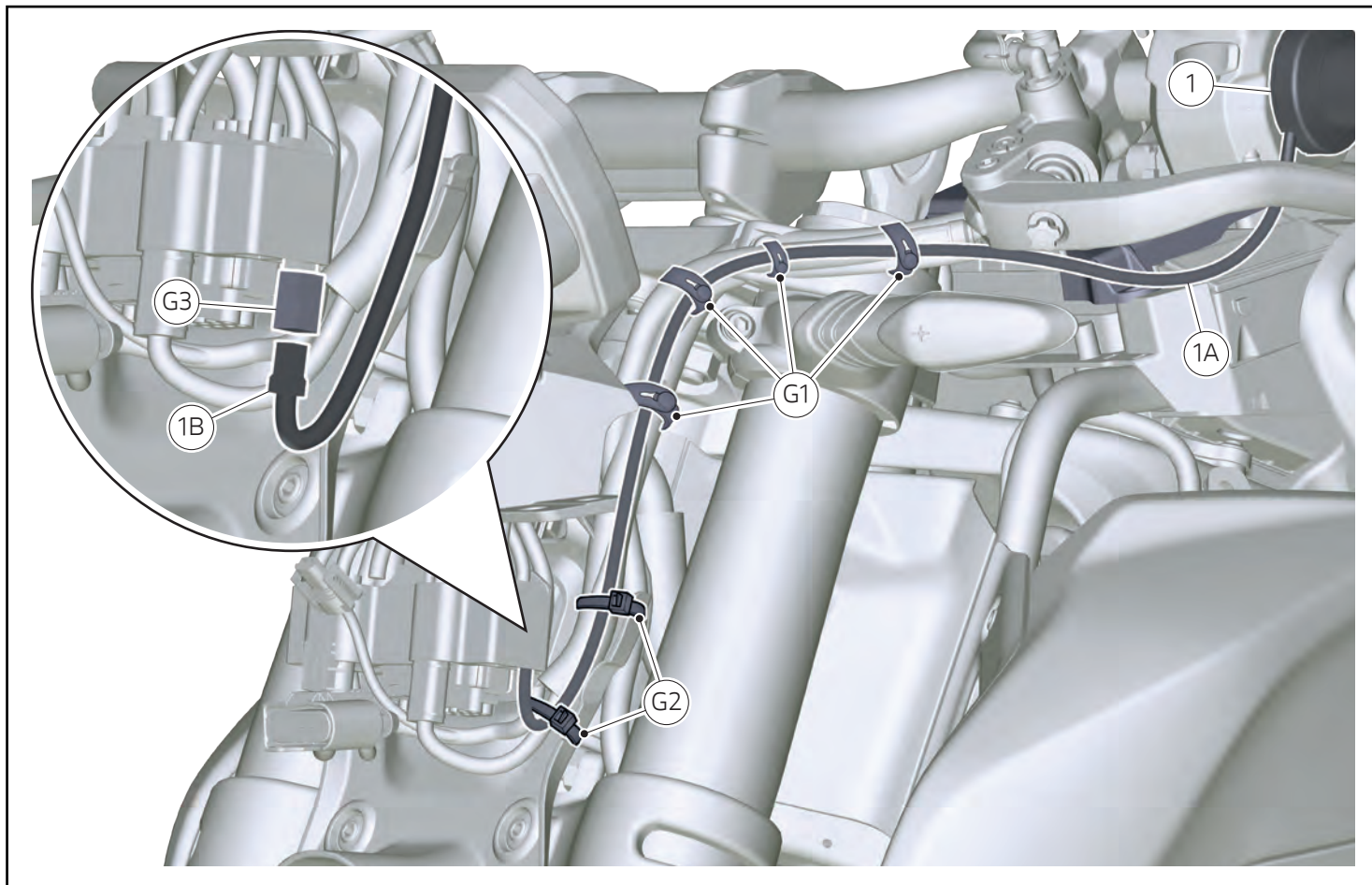

### Connessione cavo manopola riscaldabile sinistra (Per modelli Streetfighter V2 >=MY25)

- Rimuovere temporaneamente le n.4 fascette in gomma (G1) e le n.2 fascette in nylon (G2).
- Posizionare il cavo (1A).
- Rimuovere il tappo (G3) e connettere il connettore (1B).
- Posizionare il connettore (1B) all'interno del supporto connettori.
- Rimontare le n.4 fascette in gomma (G1).
- Applicare le n.2 fascette in nylon (G2).

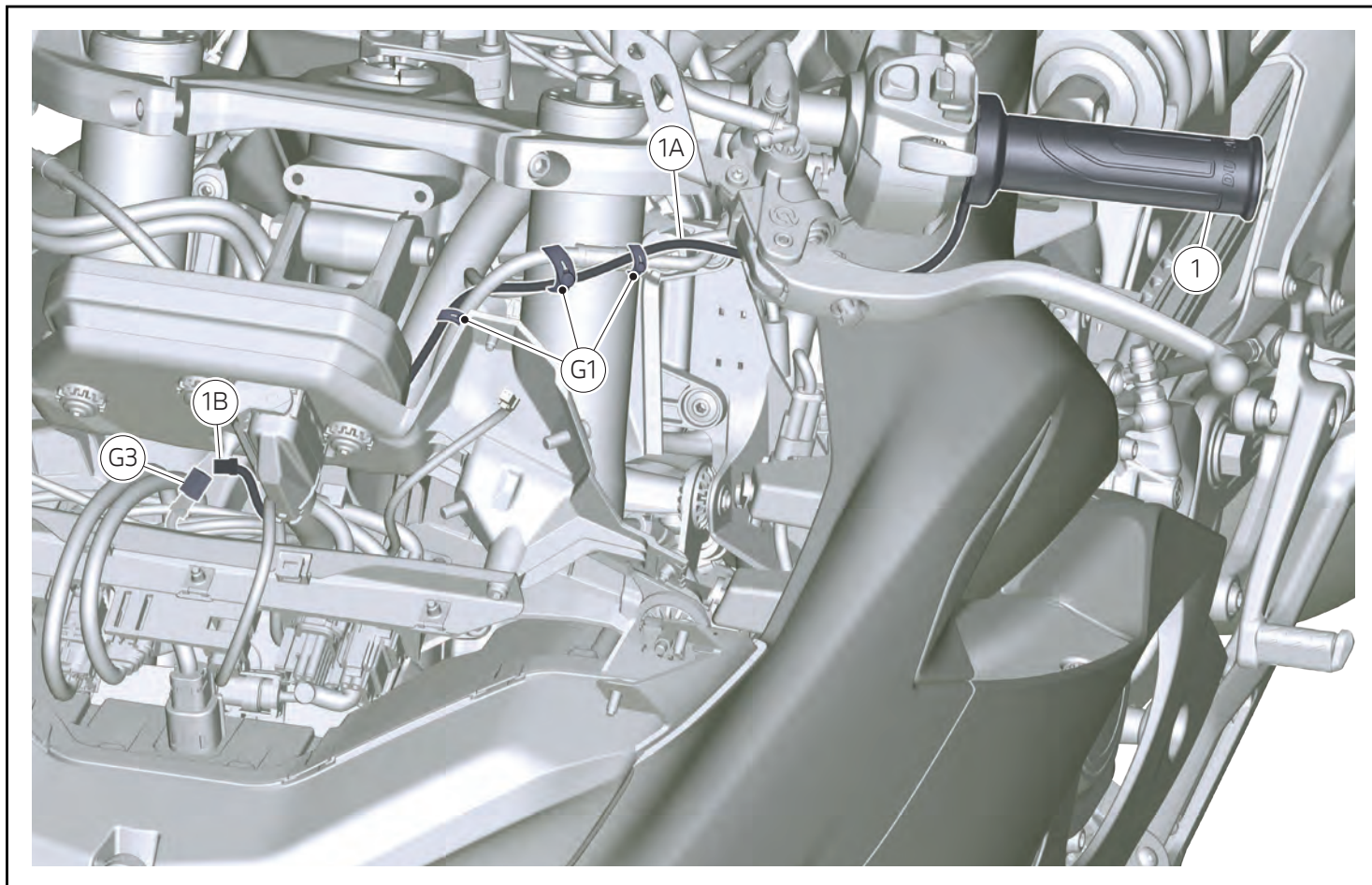

### Connessione cavo manopola riscaldabile sinistra (Per modelli Panigale V2 >=MY25)

- Rimuovere temporaneamente le n.3 fascette in gomma (G1).
- Posizionare il cavo (1A).
- Rimuovere il tappo (G3) e connettere il connettore (1B).
- Rimontare le n.3 fascette in gomma (G1).

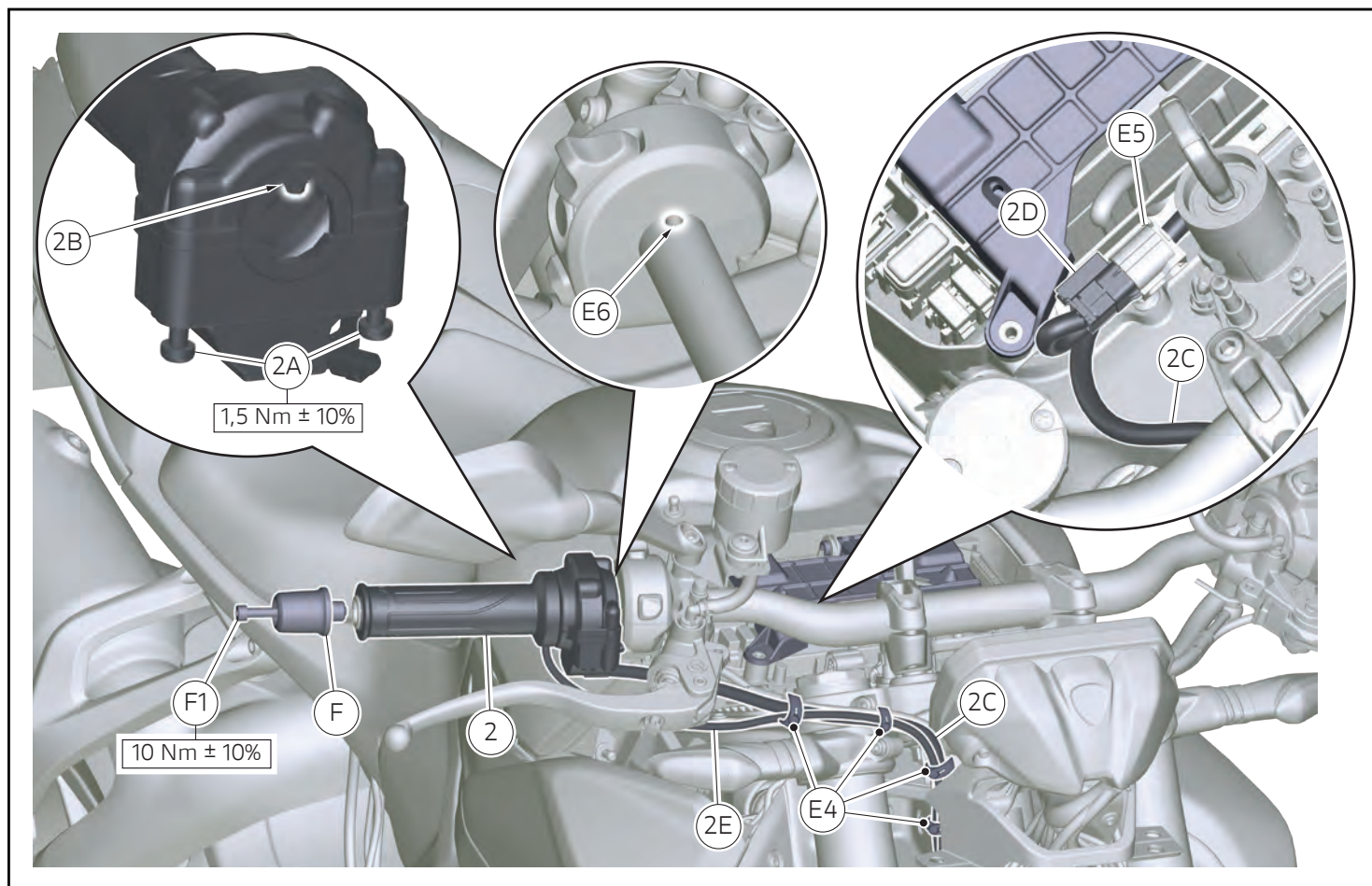

### Montaggio comando gas riscaldabile (Per modelli Streetfighter V2 >=MY25)

- Svitare parzialmente le n.2 viti (2A).
- Infilare il comando gas (2) fino a far combaciare il perno (2B) nel foro (E6).
- Avvitare e serrare alla coppia indicata le n.2 viti (2A).
- Rimuovere temporaneamente le n.4 fascette in gomma (E4).
- Posizionare il cavo (2C) ed il cavo (2E).
- Rimontare le n.4 fascette in gomma (E4).
- Connettere il connettore (2D) al connettore (E5).
- Montare il contrappeso (F).
- Serrare alla coppia indicata la vite (F1).

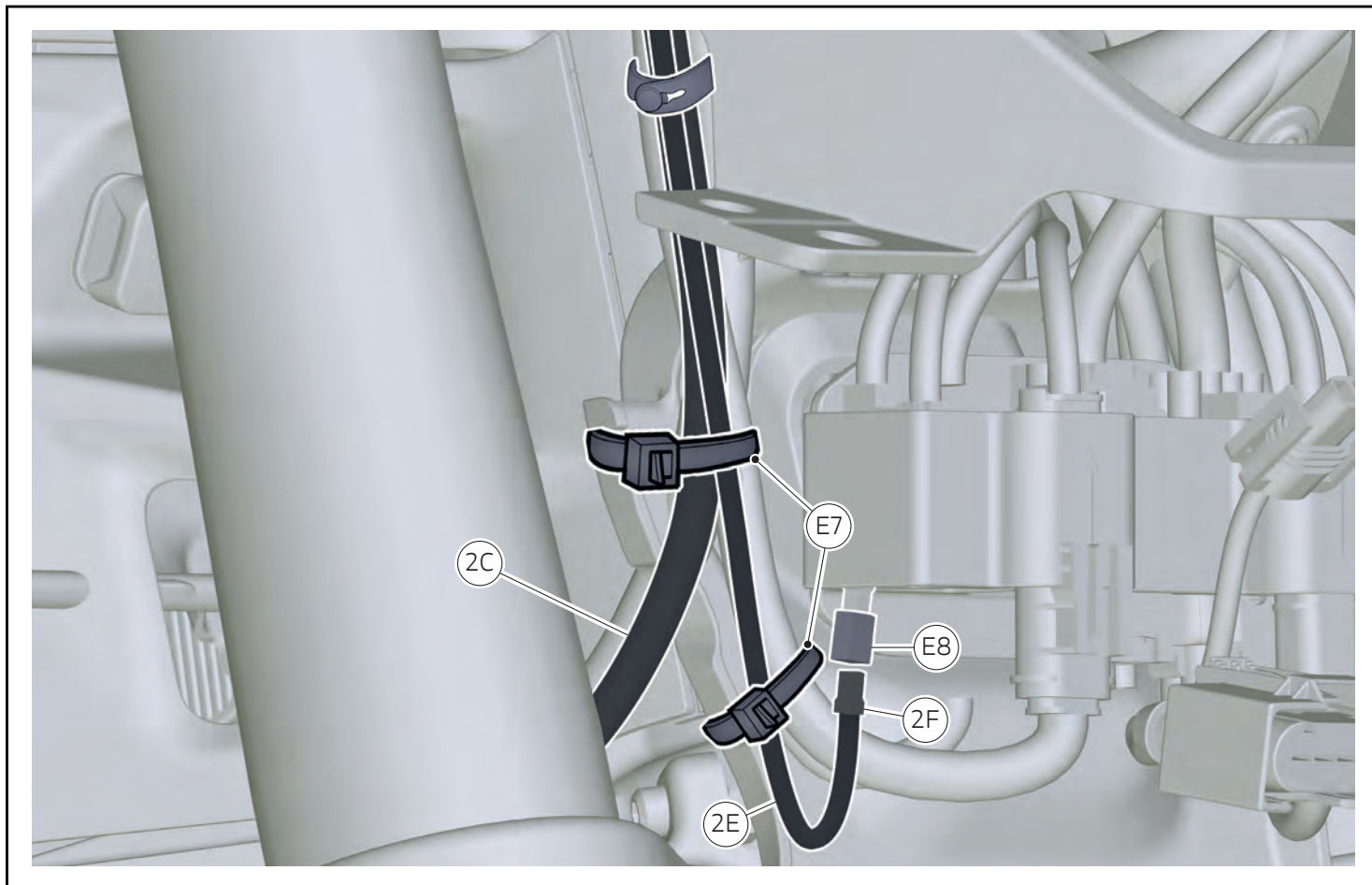

### Montaggio comando gas riscaldabile (Per modelli Streetfighter V2 >=MY25)

- Rimuovere le n.2 fascette in nylon (E7).
- Rimuovere il tappo (E8) e connettere il connettore (2F).
- Posizionare il connettore (2F) all'interno del supporto connettori.
- Applicare le n.2 fascette in nylon (E7).

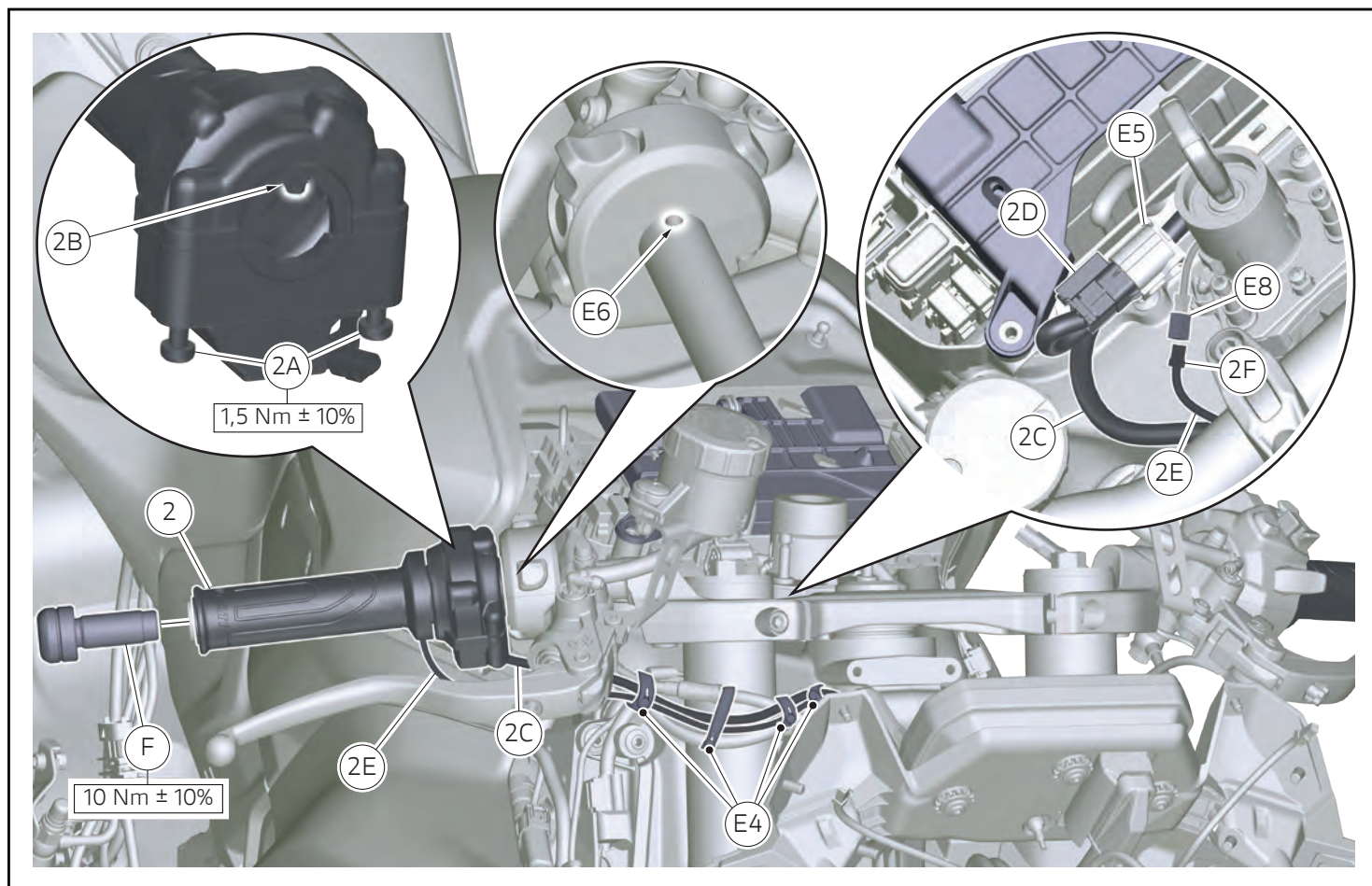

### Montaggio comando gas riscaldabile (Per modelli Panigale V2 >=MY25)

- Svitare parzialmente le n.2 viti (2A).
- Infilare il comando gas (2) fino a far combaciare il perno (2B) nel foro (E6).
- Avvitare e serrare alla coppia indicata le n.2 viti (2A).
- Rimuovere temporaneamente le n.4 fascette in gomma (E4).
- Posizionare il cavo (2C) ed il cavo (2E).
- Rimontare le n.4 fascette in gomma (E4).
- Connettere il connettore (2D) al connettore (E5).
- Rimuovere il tappo (E8) e connettere il connettore (2F).
- Montare il contrappeso (F) e serrarlo alla coppia indicata.

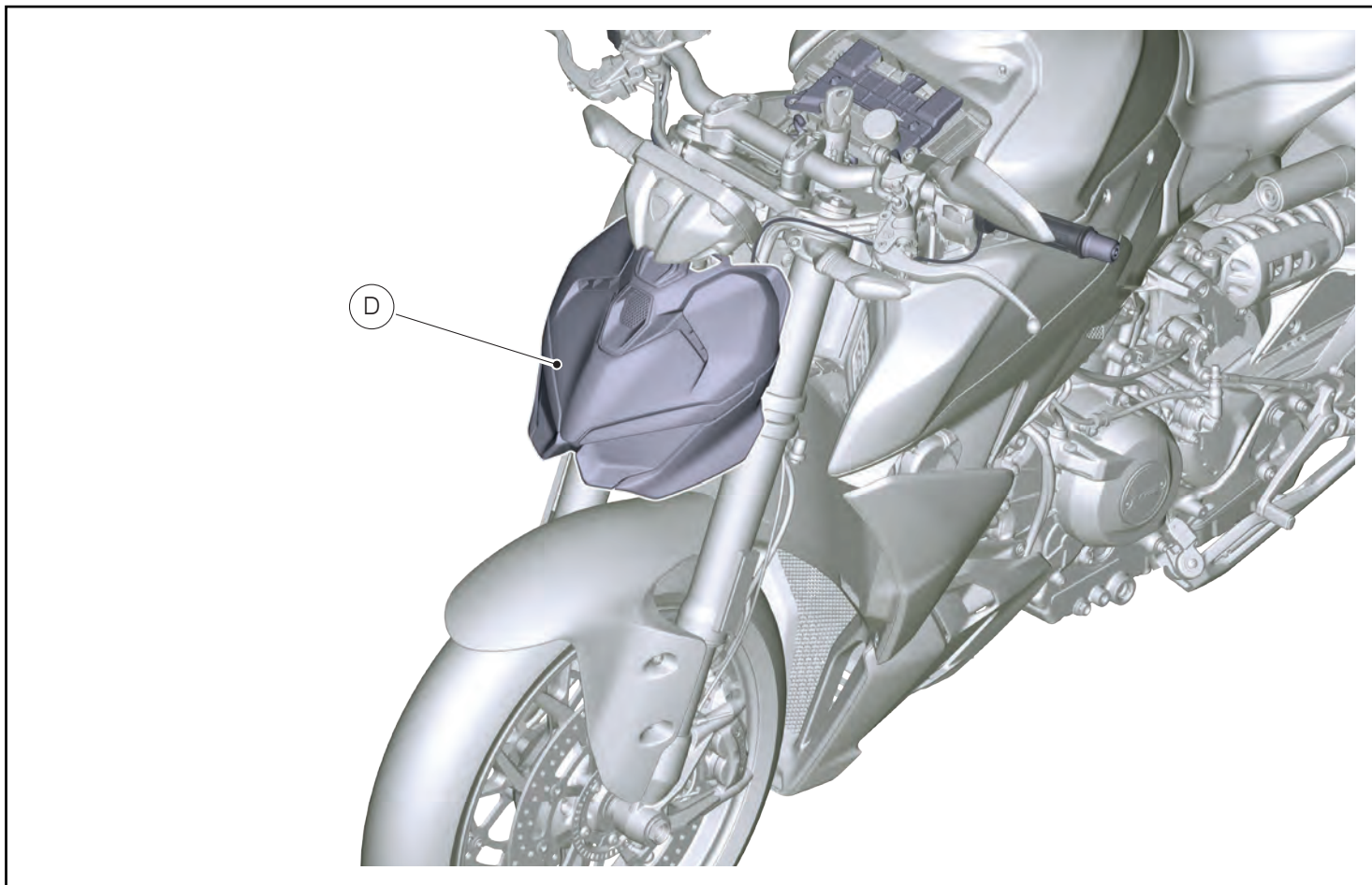

### Montaggio fanale anteriore (Per modelli Streetfighter V2 >=MY25)

- Per la procedura di montaggio del fanale anteriore (D) fare riferimento a quanto riportato sul manuale officina alla sezione "Montaggio fanale anteriore".

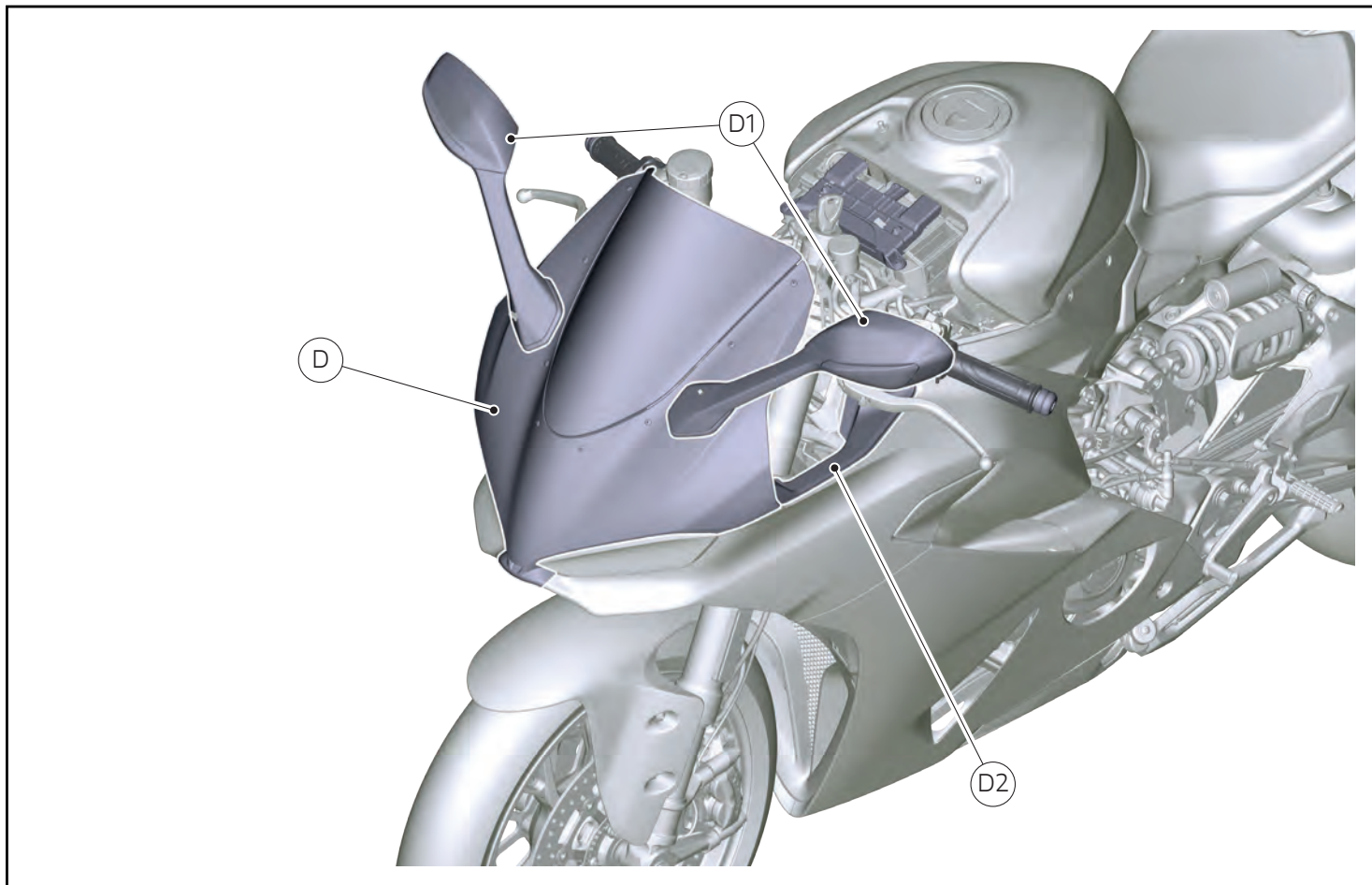

### Montaggio cupolino (Per modelli Panigale V2 $\geq$ MY25)

- Per la procedura di montaggio del cupolino (D) fare riferimento a quanto riportato sul manuale officina alla sezione "Montaggio cupolino".

### Montaggio specchietti retrovisori (Per modelli Panigale V2 $\geq$ MY25)

- Per la procedura di montaggio dei specchietti retrovisori (D1) fare riferimento a quanto riportato sul manuale officina alla sezione "Montaggio specchietti retrovisori".

### Montaggio plance (Per modelli Panigale V2 $\geq$ MY25)

- Per la procedura di montaggio delle plance (D2) fare riferimento a quanto riportato sul manuale officina alla sezione "Montaggio plance".

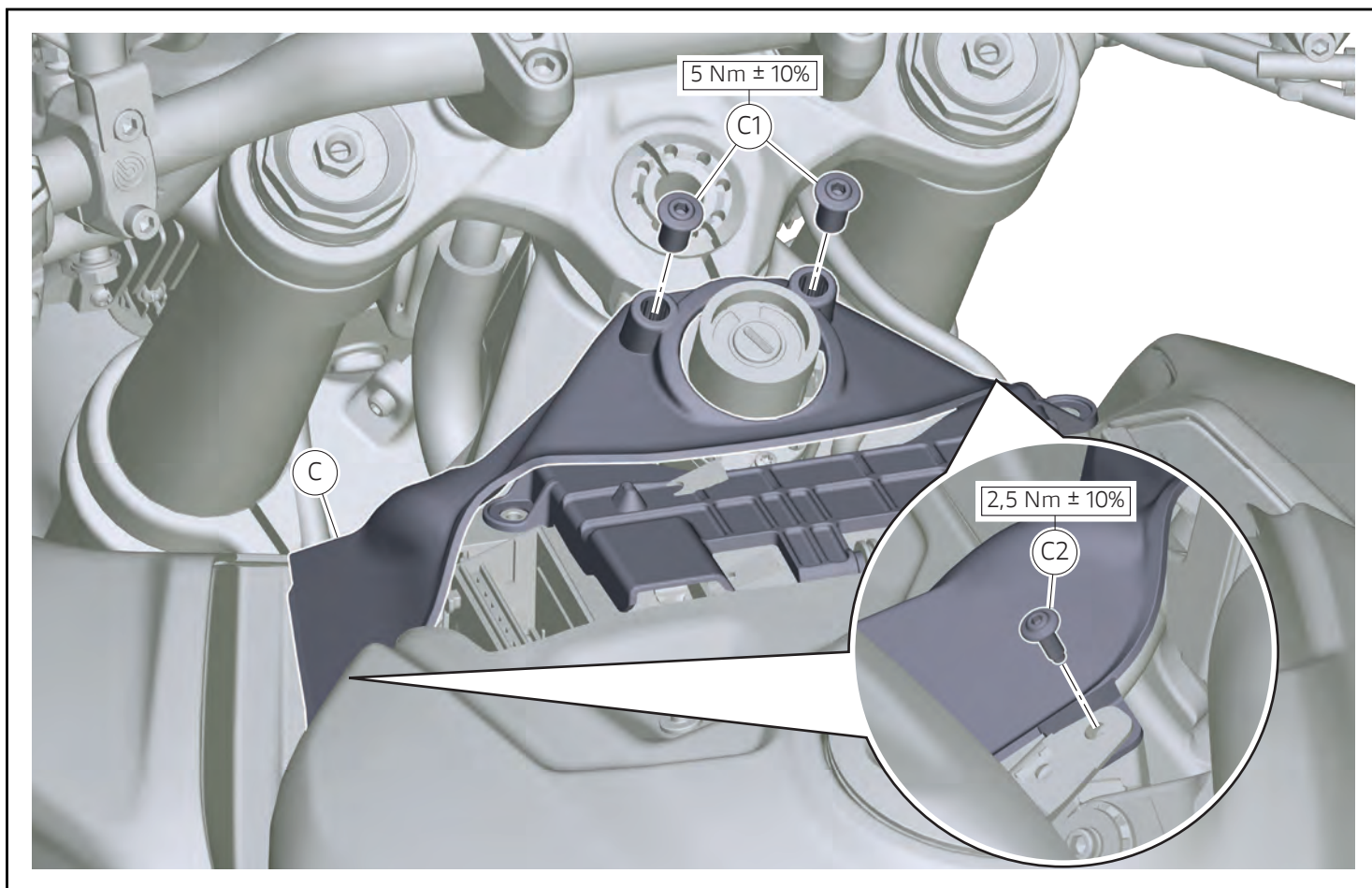

**Montaggio cover blocco chiave  
(Per modelli Streetfighter V2 >=MY25)  
(Per modelli Panigale V2 >=MY25)**

- Posizionare la cover blocco chiave (C).
- Impuntare i n.2 dadi speciali (C1).
- Impuntare le n.2 viti (C2).
- Serrare alla coppia indicata i n.2 dadi speciali (C1).
- Serrare alla coppia indicata le n.2 viti (C2).

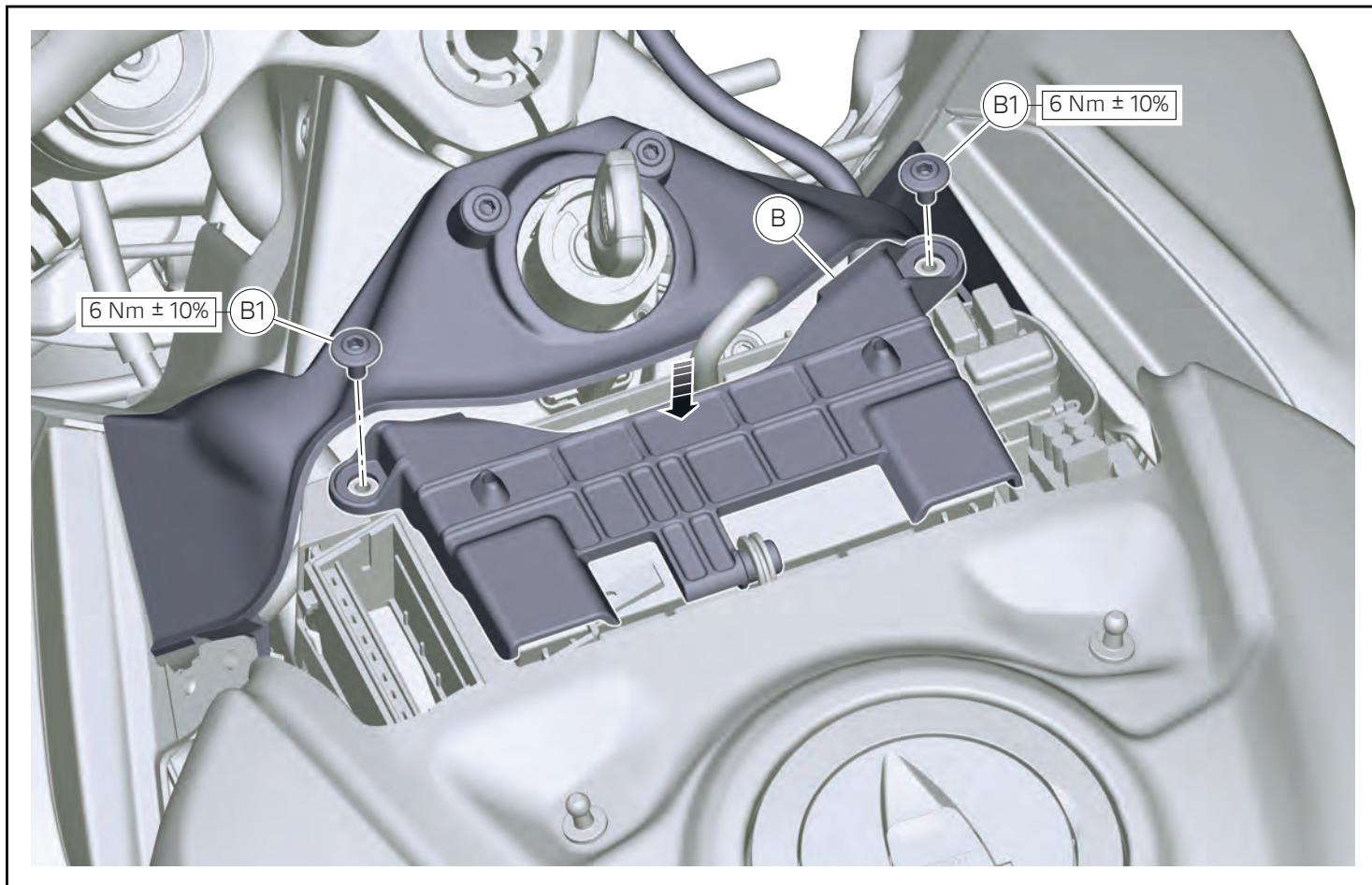

**Riconnessione batteria**  
 (Per modelli Streetfighter V2 >=MY25)  
 (Per modelli Panigale V2 >=MY25)

- Aprire la cover (B).
- Riconnettere i poli della batteria.
- Richiudere la cover (B).
- Impuntare le n.2 viti (B1).
- Serrare alla coppia indicata le n.2 viti (B1).

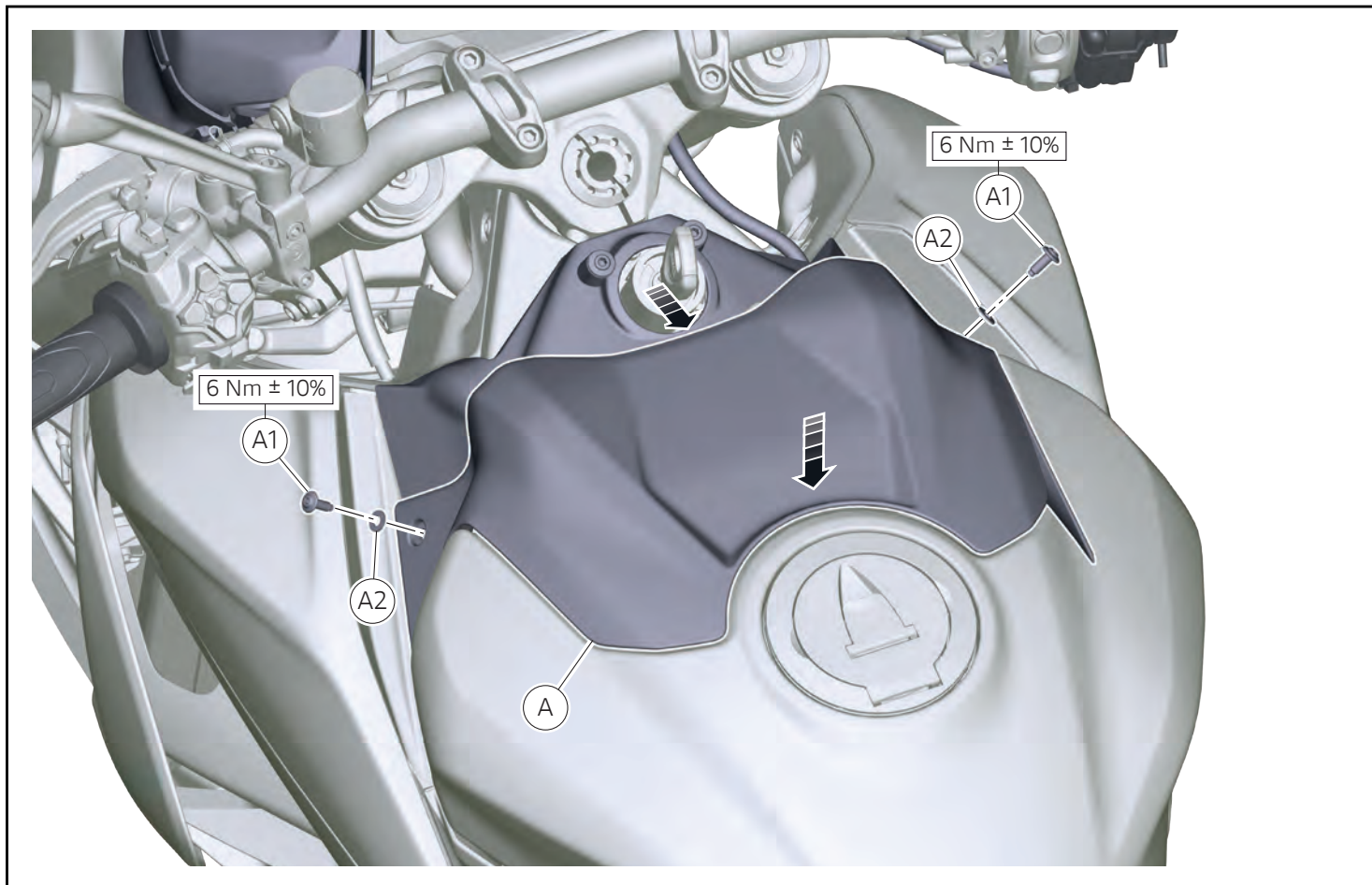

**Montaggio cover batteria**  
 (Per modelli Streetfighter V2  $\geq$ MY25)  
 (Per modelli Panigale V2  $\geq$ MY25)

- Posizionare la cover batteria (A).
- Infilare le n.2 rosette (A2) nelle n.2 viti (A1).
- Serrare alla coppia indicata le n.2 viti (A1).

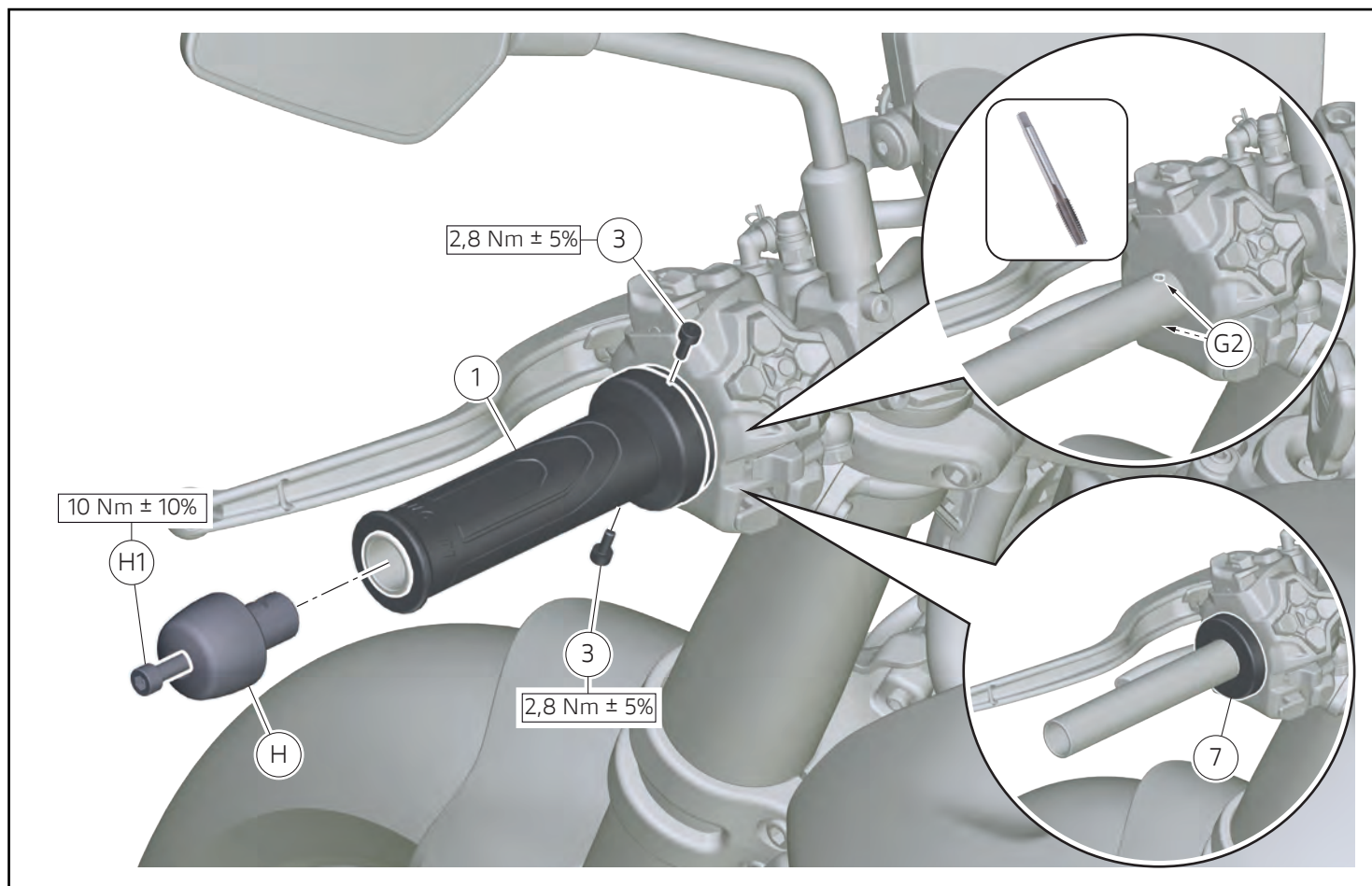

### Montaggio manopola riscaldabile sinistra (Per modelli Monster V2 >=MY26)

- Procedere con idoneo strumento alla filettatura dei n.2 fori (G2).
- Montare il distanziale manopola sinistra piccolo (7).
- Infilare la manopola riscaldabile sinistra (1).
- Impuntare le n.2 viti (3).
- Serrare alla coppia indicata le n.2 viti (3).
- Posizionare il contrappeso sinistro (H).
- Serrare alla coppia indicata la vite (H1).

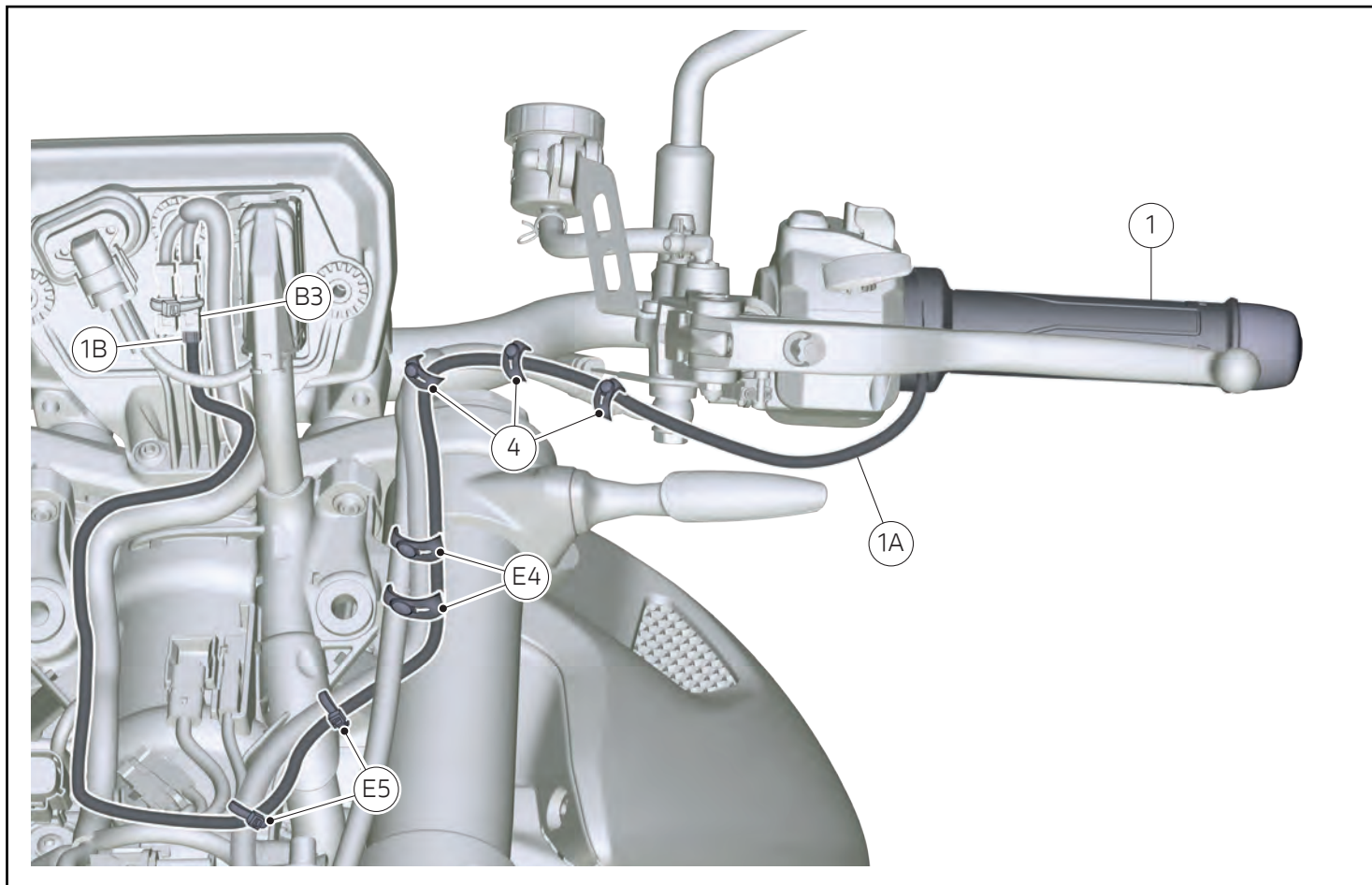

### Connessione cavo manopola riscaldabile sinistra (Per modelli Monster V2 >=MY26)

- Posizionare il cavo (1A).
- Connettere il connettore (1B) nel connettore di predisposizione (B3).
- Applicare le n.3 fascette in gomma (4).
- Applicare le n.2 fascette in gomma (E4).
- Applicare le n.2 fascette in nylon (E5).

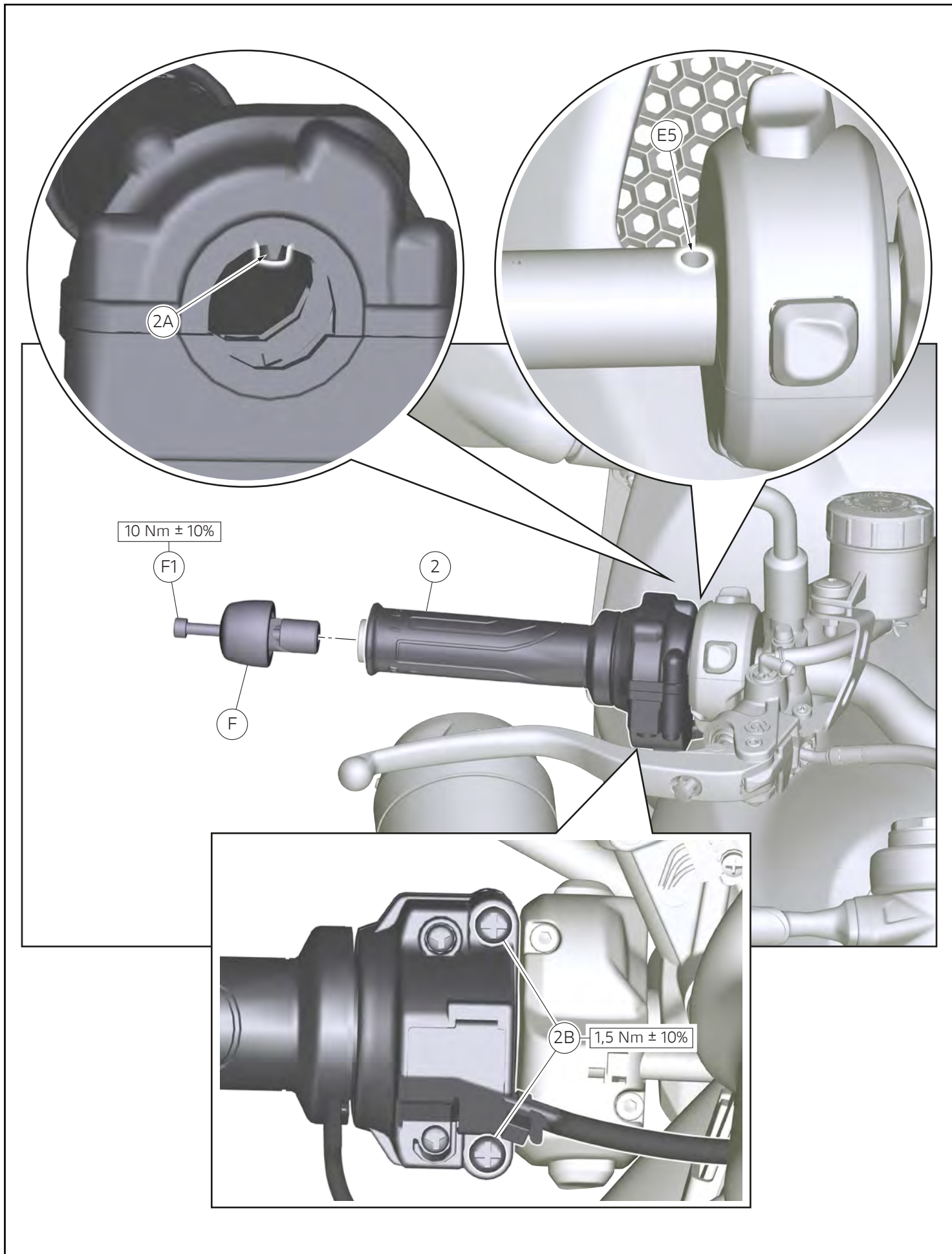

## Montaggio comando gas riscaldabile (Per modelli Monster V2 >=MY26)

- Svitare parzialmente le n.2 viti (2B).
- Infilare il comando gas (2) fino a far combaciare il perno (2A) nel foro (E5).
- Avvitare e serrare alla coppia indicata le n.2 viti (2B).
- Montare il contrappeso (F).
- Serrare alla coppia indicata la vite (F1).

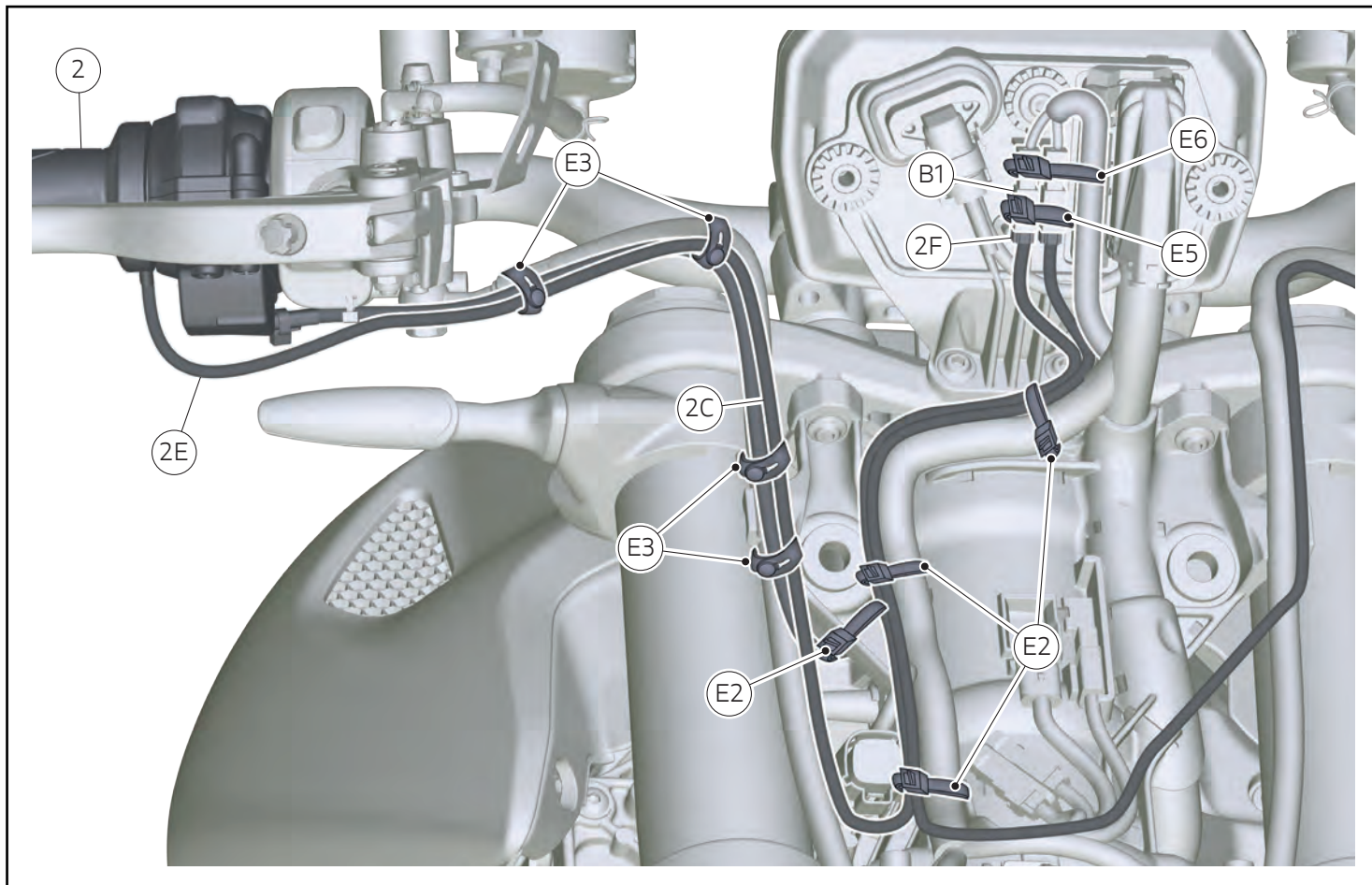

### Connessione cavo comando gas (Per modelli Monster V2 >=MY26)

- Posizionare il cavo (2C) ed il cavo (2E).
- Rimontare le n.4 fascette in gomma (E3).
- Applicare le n.4 fascette in nylon (E2).
- Connettere il connettore (2F) al connettore di predisposizione (B1).
- Applicare la fascetta in nylon (E5) per fissare i connettori.
- Applicare la fascetta in nylon (E6) per vincolare i connettori al cablaggio.

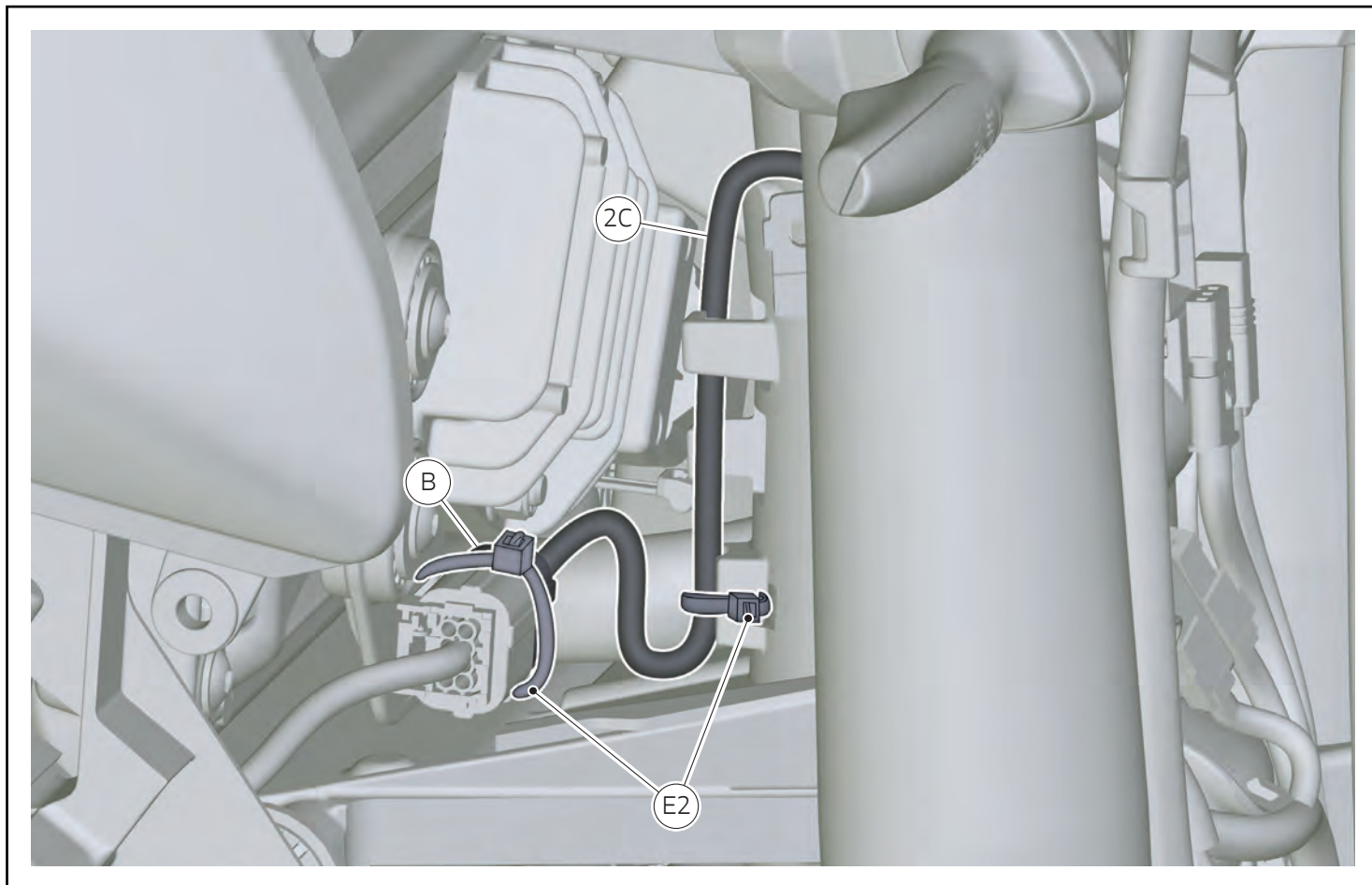

### Connessione cavo comando gas (Per modelli Monster V2 >=MY26)

- Posizionare il cavo (2C).
- Applicare le n.2 fascette in nylon (E2).

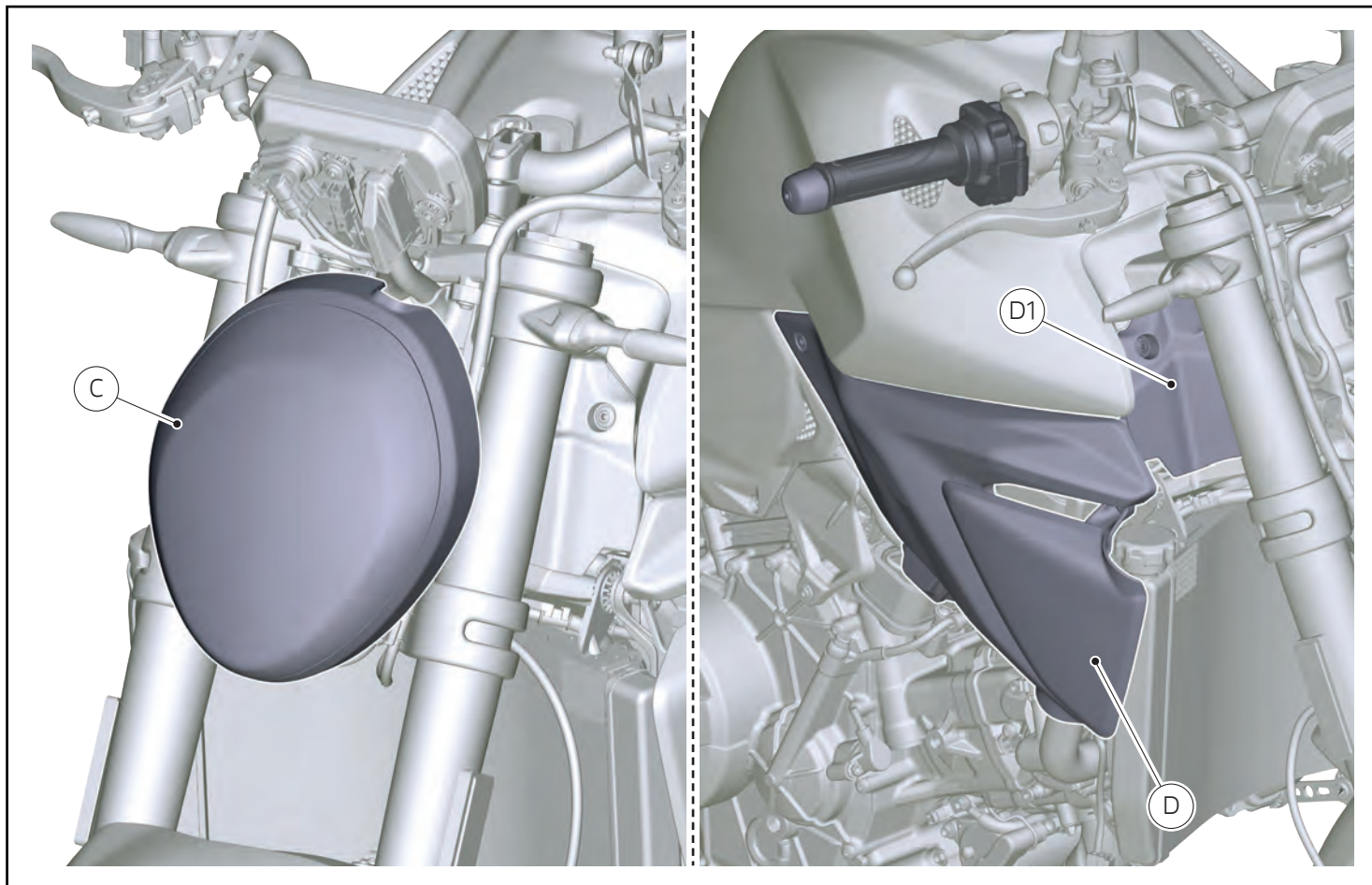

### Rimontaggio fanale anteriore (Per modelli Monster V2 >=MY26)

- Per la procedura di montaggio fanale anteriore (C) fare riferimento a quanto riportato sul manuale officina alla sezione "Montaggio fanale anteriore".

### Rimontaggio cover telaio destra (Per modelli Monster V2 >=MY26)

- Per la procedura di montaggio cover telaio destra (D1) fare riferimento a quanto riportato sul manuale officina alla sezione "Montaggio carene laterali".

### Rimontaggio fianchetto laterale destro (Per modelli Monster V2 >=MY26)

- Per la procedura di montaggio fianchetto laterale destro (D) fare riferimento a quanto riportato sul manuale officina alla sezione "Montaggio carene laterali".

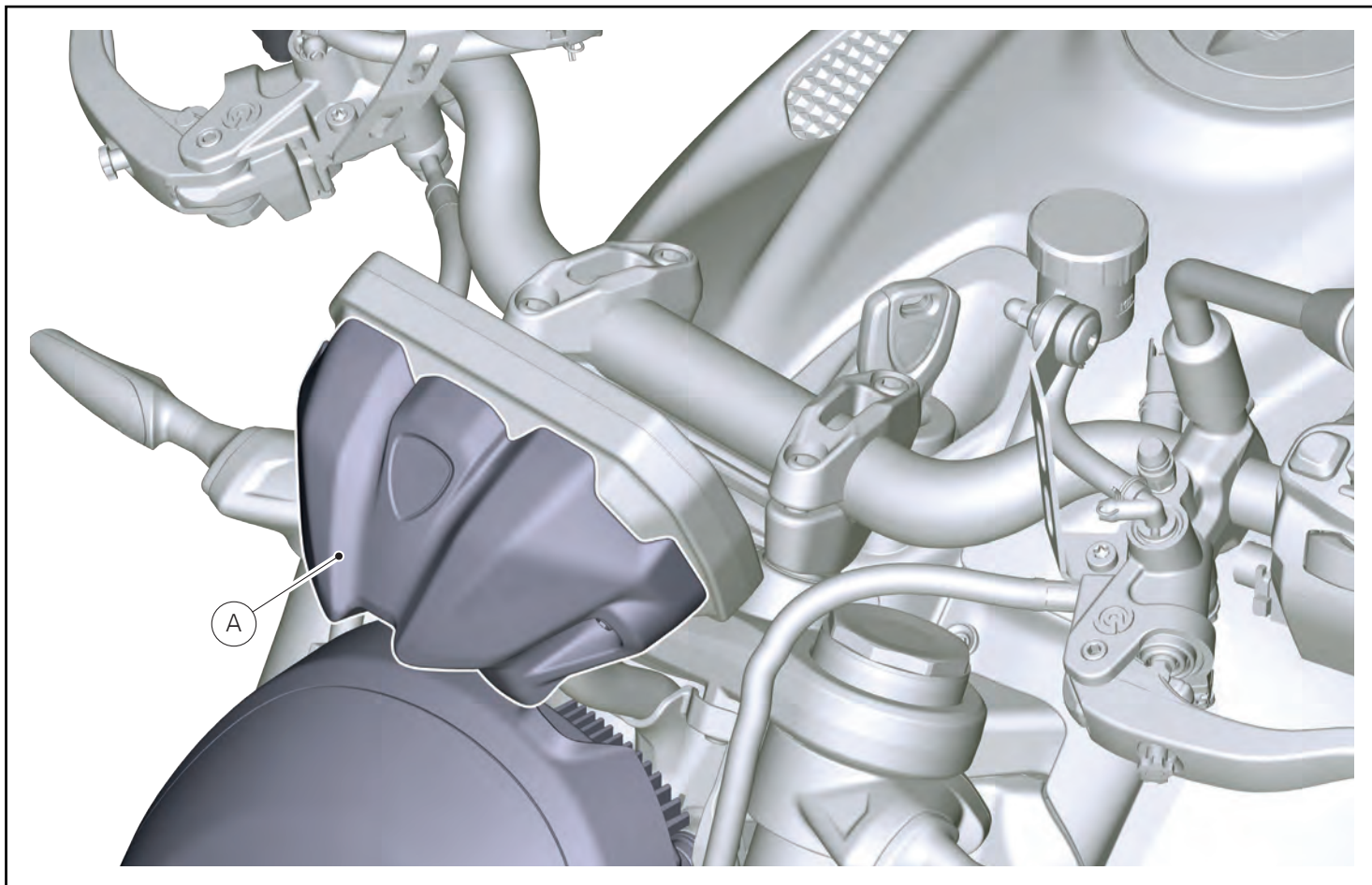

### Rimontaggio cupolino (Per modelli Monster V2 >=MY26)

- Per la procedura di montaggio cupolino (A) fare riferimento a quanto riportato sul manuale officina alla sezione "Montaggio cupolino".

### Riconnessione Poli Batteria (Per modelli Monster V2 >=MY26)

- Per la procedura di riconnessione poli batteria fare riferimento a quanto riportato sul manuale officina alla sezione "Rimontaggio batteria".

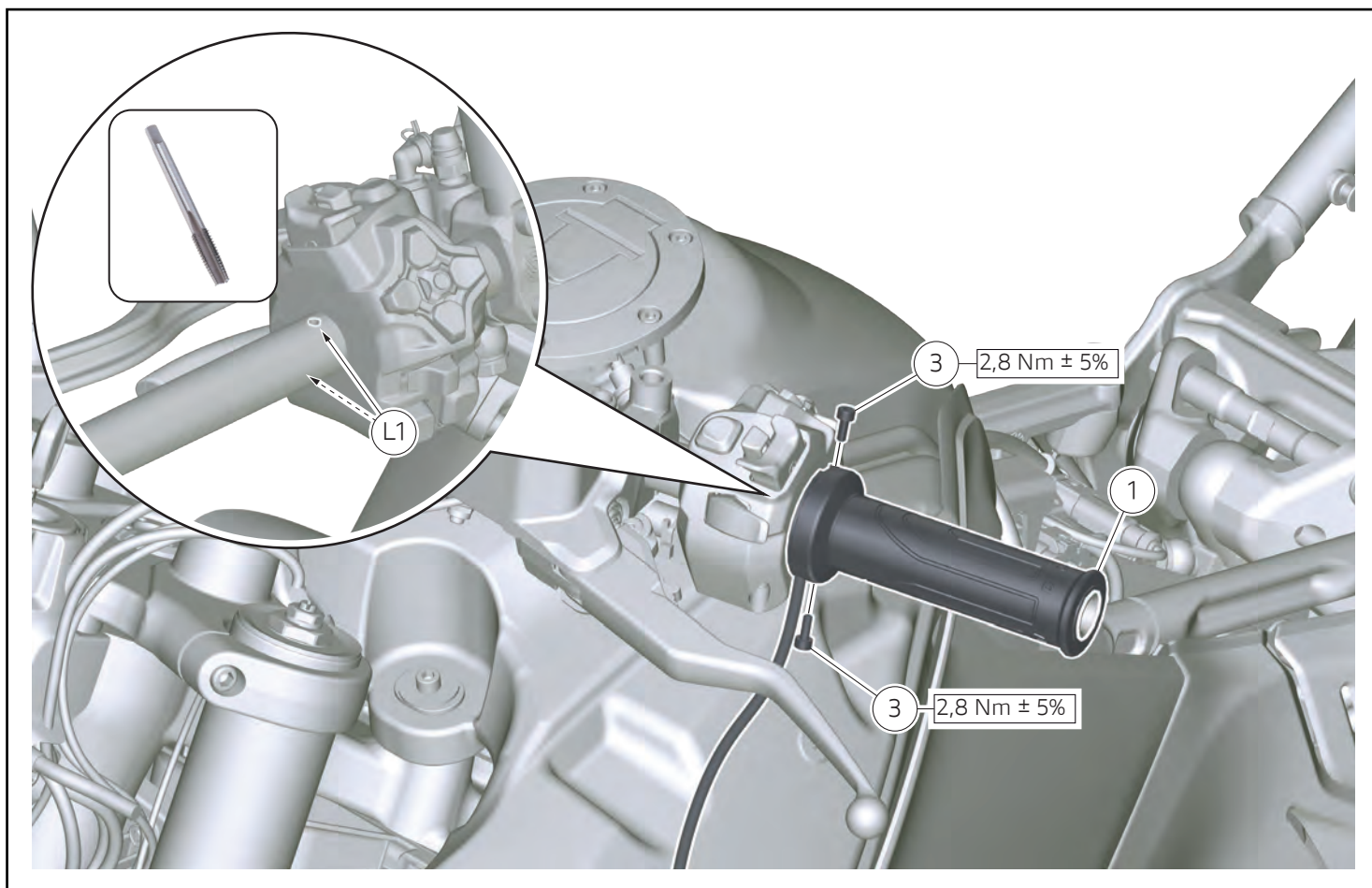

### Montaggio manopola riscaldabile sinistra (Per modelli DesertX V2 >=MY26)

- Procedere con idoneo strumento alla filettatura dei n.2 fori (L1).
- Infilare la manopola riscaldabile sinistra (1).
- Impuntare le n.2 viti (3).
- Serrare alla coppia indicata le n.2 viti (3).

Pagina volutamente lasciata bianca

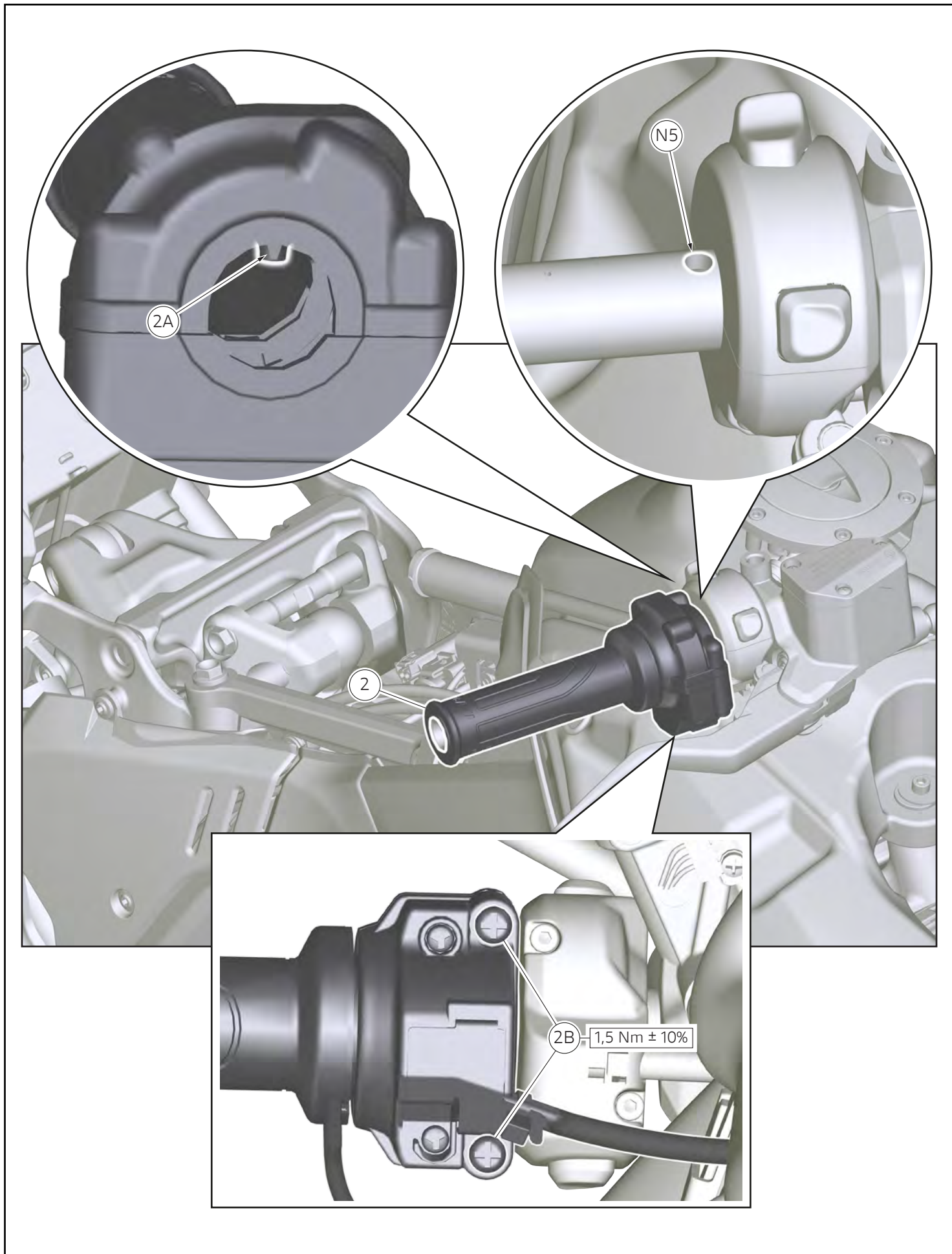

## Montaggio comando gas riscaldabile (Per modelli DesertX V2 >=MY26)

- Svitare parzialmente le n.2 viti (2B).
- Infilare il comando gas (2) fino a far combaciare il perno (2A) nel foro (N5).
- Avvitare e serrare alla coppia indicata le n.2 viti (2B).

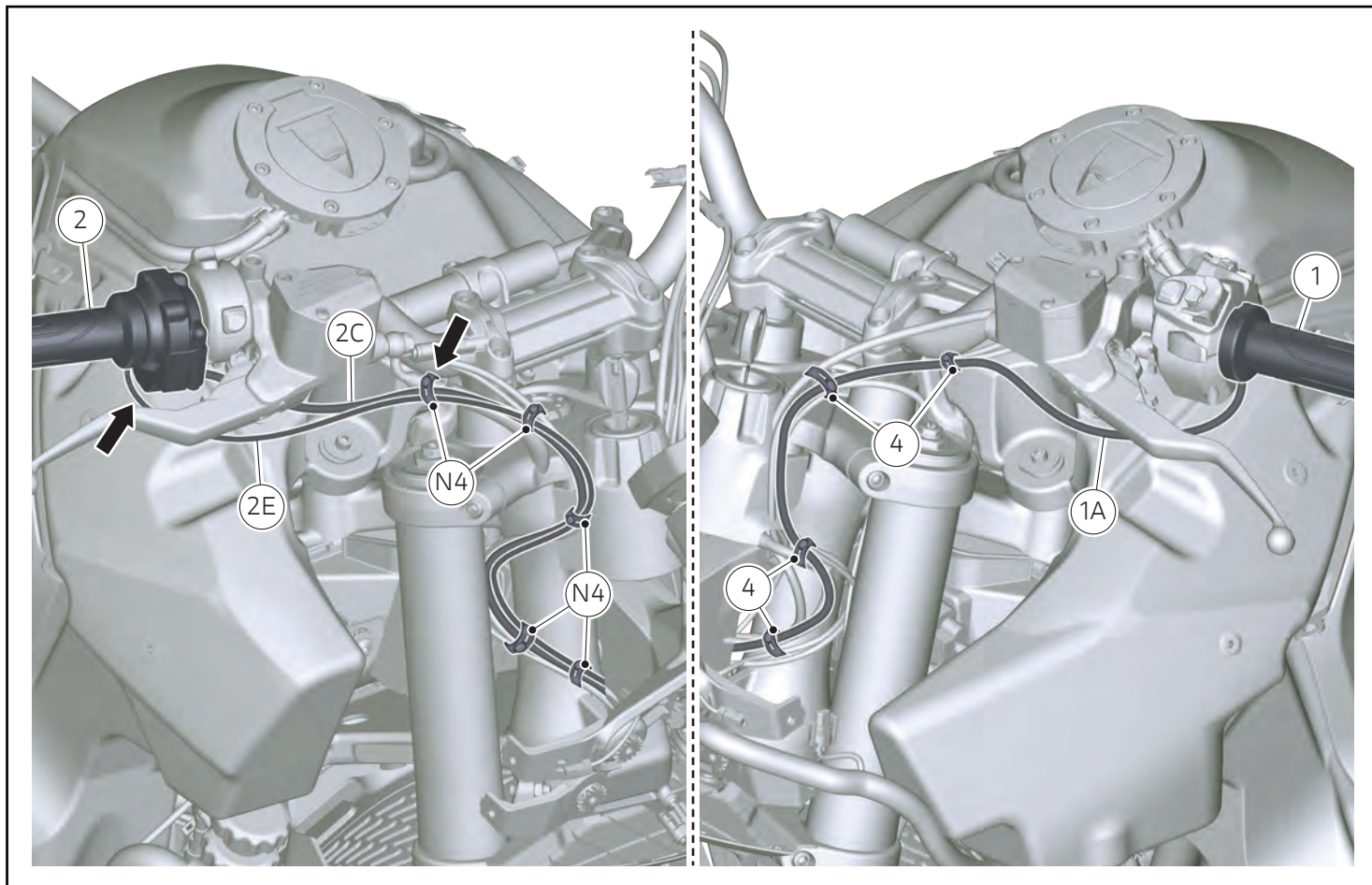

### Montaggio cavi manopole riscaldabili (Per modelli DesertX V2 >=MY26)

- Sul lato destro, posizionare i cavi comando GAS (2C) e (2E).
- Applicare le n.5 fascette in gomma (N4).



#### Attenzione

Come indicato dalle frecce, sistemare la posizione della prima fascetta in gomma in modo che il cavo (2E) non tocchi con il comando GAS.

- Sul lato sinistro, posizionare il cavo manopola sinistra riscaldabile (1A).
- Applicare le n.4 fascette in gomma (4).

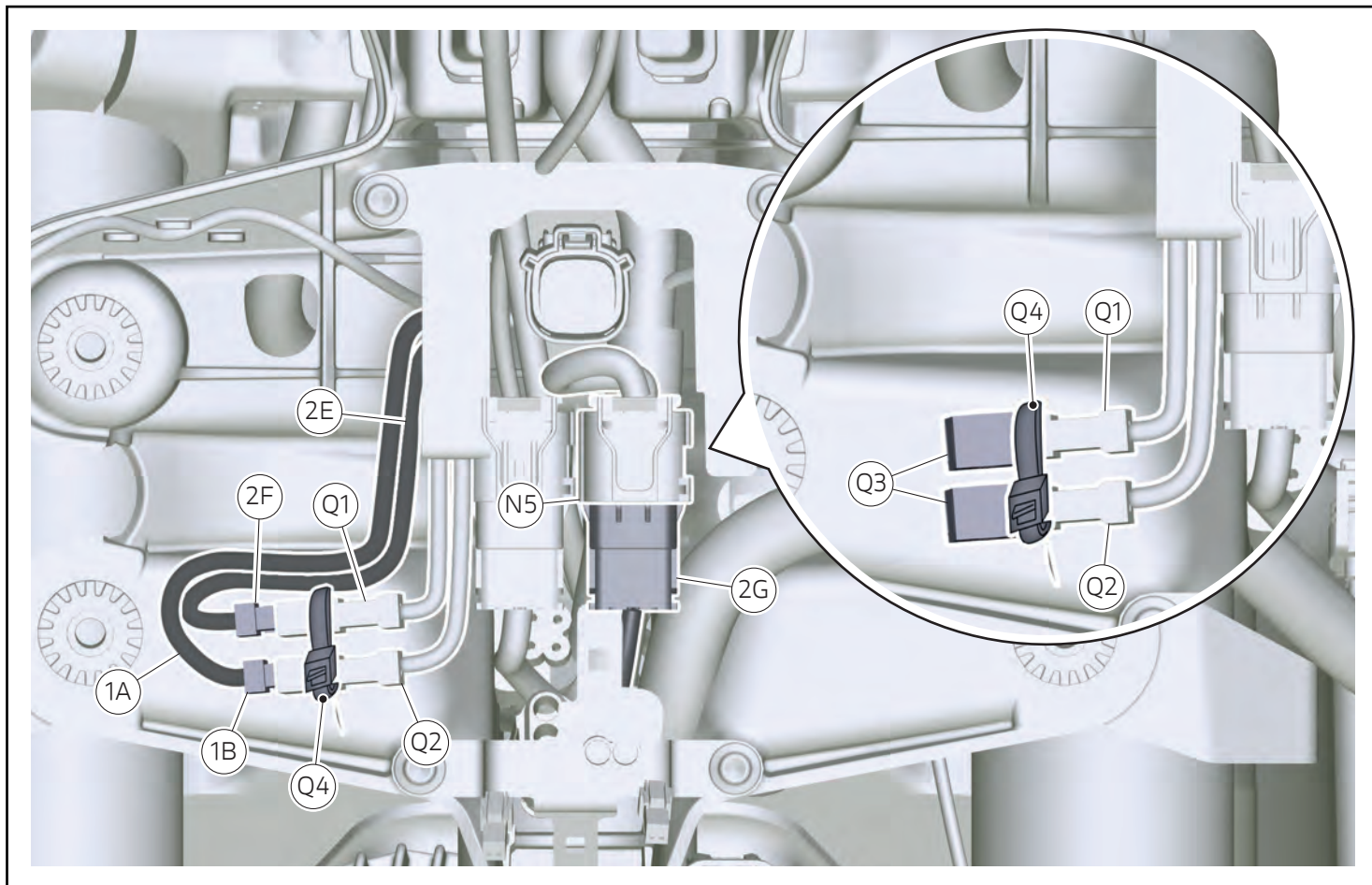

### Montaggio cavi manopole riscaldabili (Per modelli DesertX V2 >=MY26)

- Connettere il connettore (2G) del comando GAS al suo connettore di predisposizione (N5).
- Rimuovere la fascetta (Q4).
- Smontare i n.2 tappi (Q3) dai connettori di predisposizione manopole riscaldabili (Q1) e (Q2).
- Connettere il connettore manopola riscaldabile sinistra (1B) al suo connettore di predisposizione (Q2).
- Connettere il connettore manopola riscaldabile destra (2F) al suo connettore di predisposizione (Q1).
- Rimontare la fascetta (Q4).

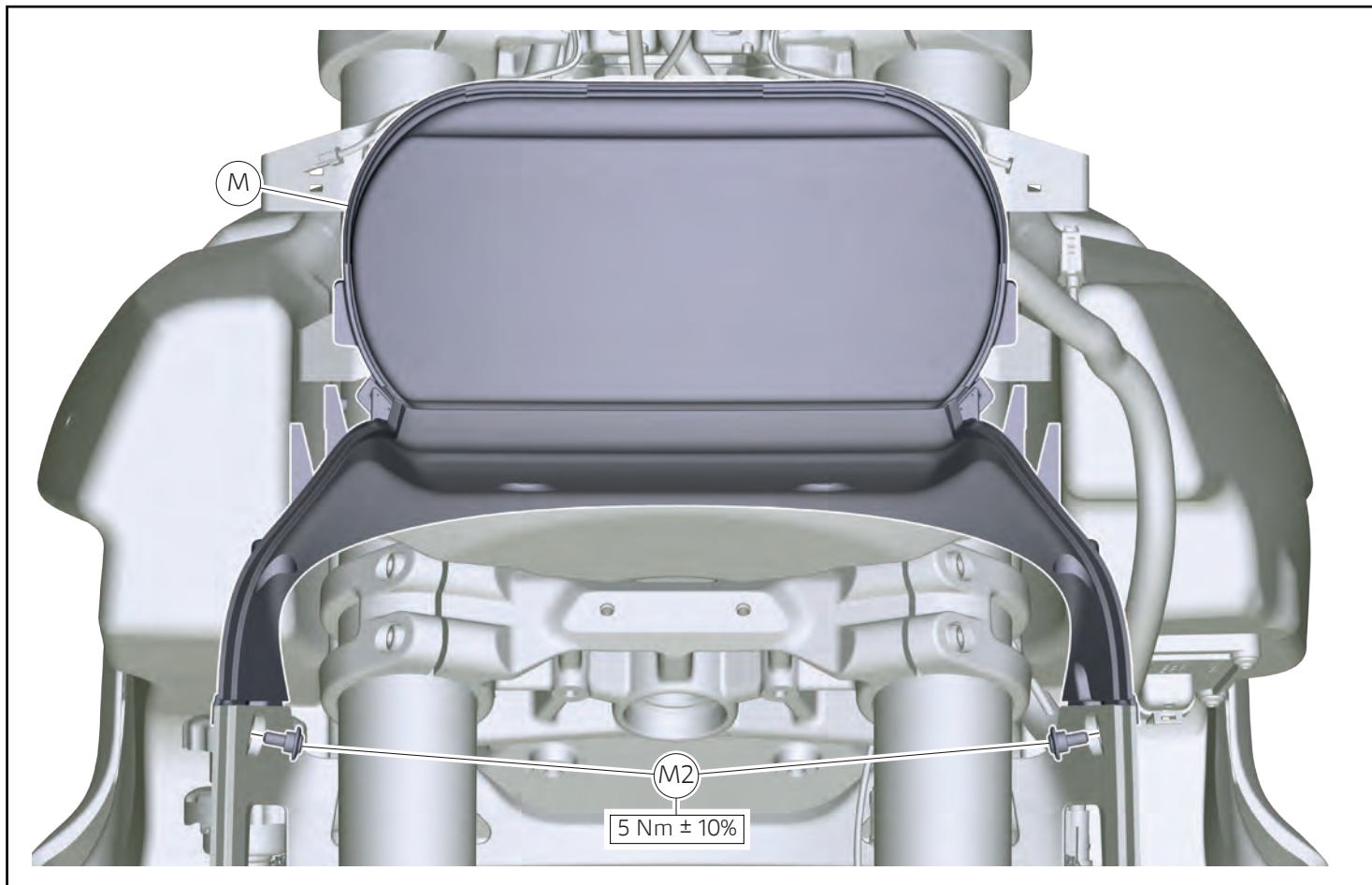

### Rimontaggio fanale anteriore (Per modelli DesertX V2 >=MY26)

- Accostare il fanale anteriore (M) connettere il suo cablaggio e posizionarlo.
- Impuntare le n.2 viti (M2).
- Serrare alla coppia indicata le n.2 viti (M2).

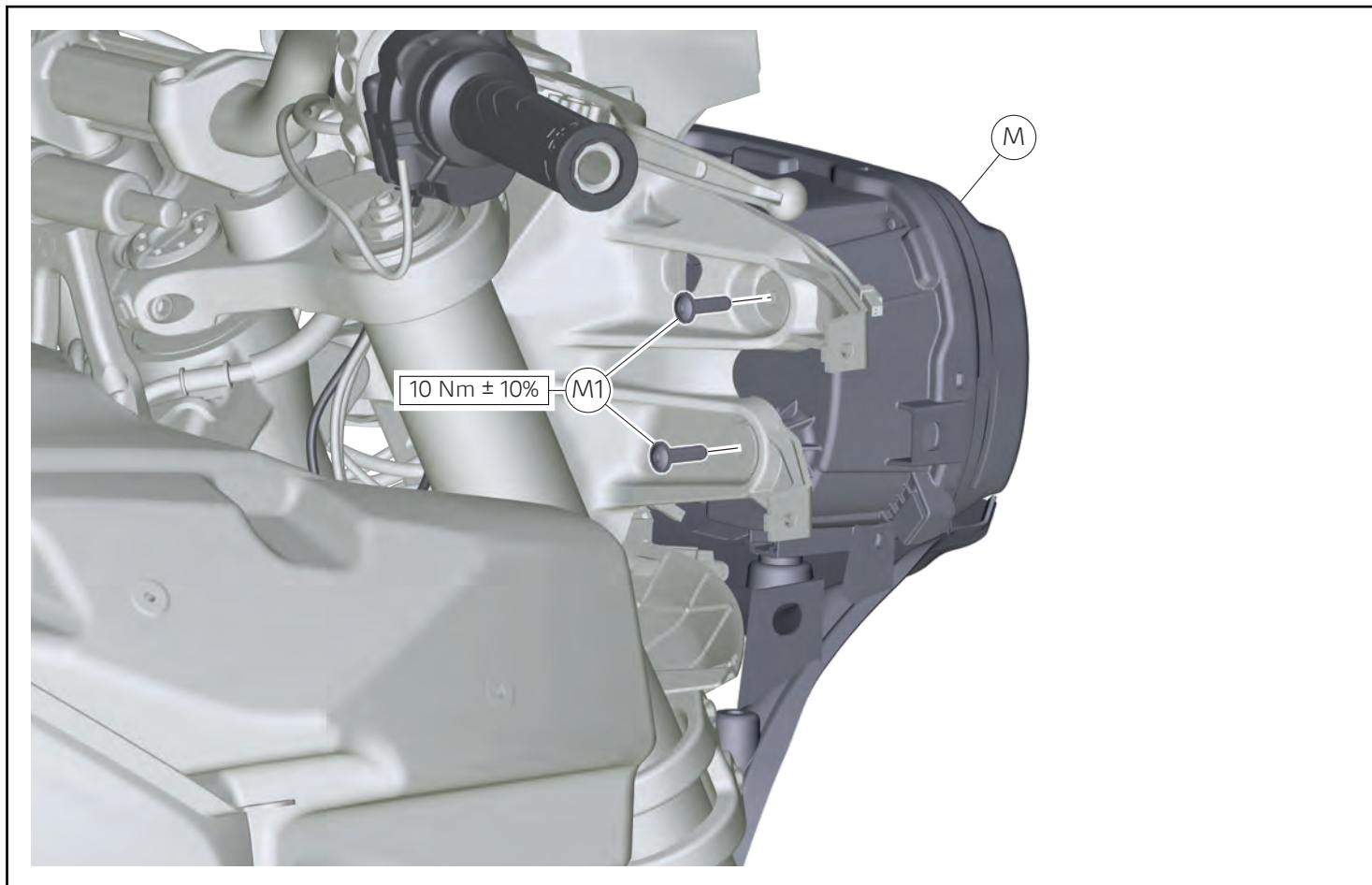

### Rimontaggio fanale anteriore (Per modelli DesertX V2 >=MY26)

- Impuntare le n.2 (M1) sul lato destro e procedere allo stesso modo sul lato sinistro.
- Serrare alla coppia indicata le n.2 (M1) sul lato destro e procedere allo stesso modo sul lato sinistro.

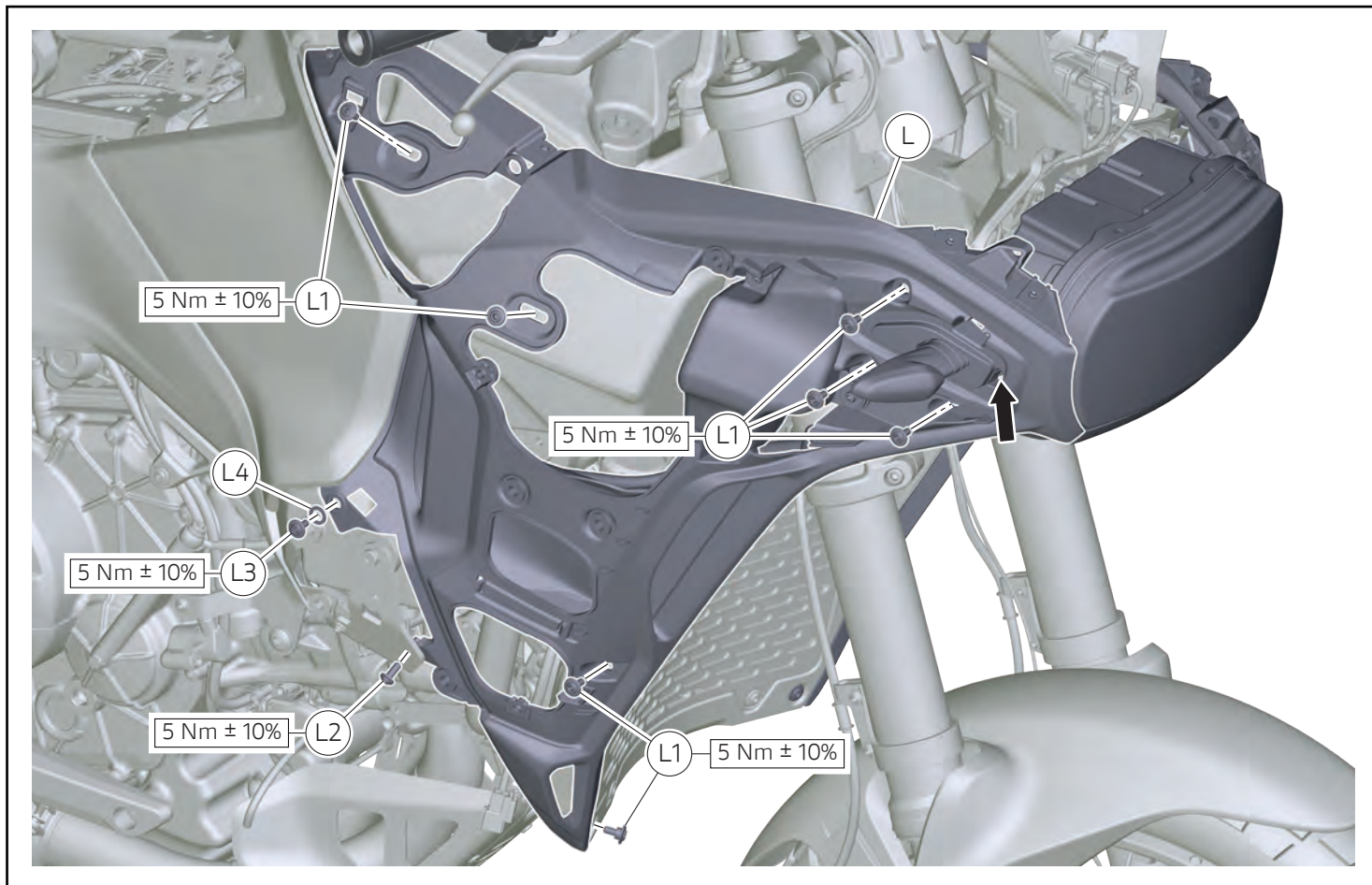

### Rimontaggio supporti carene anteriori (Per modelli DesertX V2 >=MY26)

- Riconnettere il cavo dell'indicatore di direzione destro
- Posizionare il supporto carena anteriore destro (L).
- Impuntare le n.7 viti (L1).
- Impuntare la vite (L2).
- Infilare la rosetta (L4) nella vite (L3) e impuntare.
- Serrare alla coppia indicata le n.7 viti (L1).
- Serrare alla coppia indicata la vite (L2).
- Serrare alla coppia indicata la vite (L3).
- Procedere allo stesso modo sul lato sinistro.

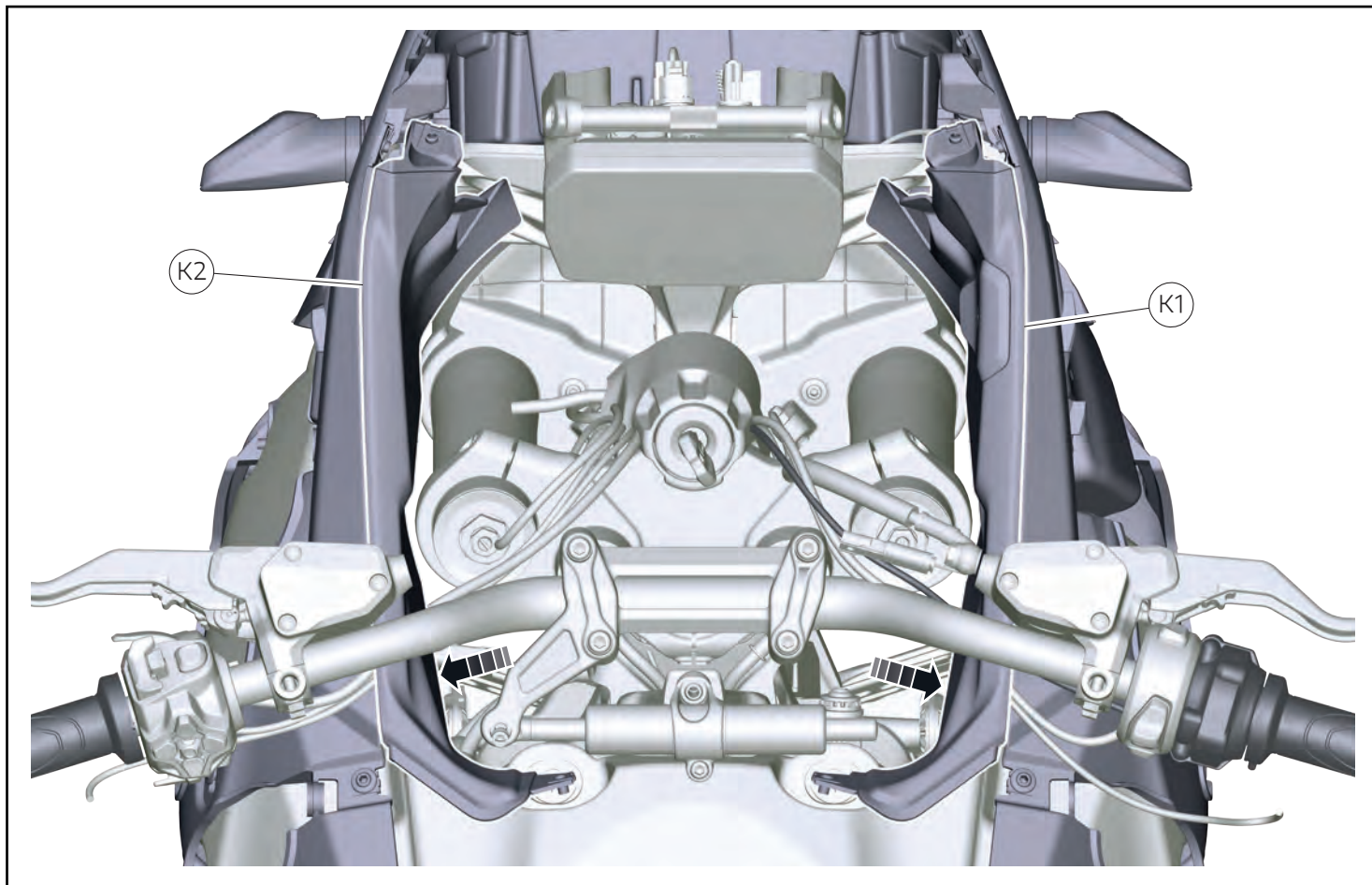

### Rimontaggio plance (Per modelli DesertX V2 >=MY26)

- Montare la plancia destra (K1).
- Premere leggermente verso l'esterno la plancia destra (K1) per riagganciare il perno al suo interno.
- Montare la plancia sinistra (K2).
- Premere leggermente verso l'esterno la plancia sinistra (K2) per riagganciare il perno al suo interno.

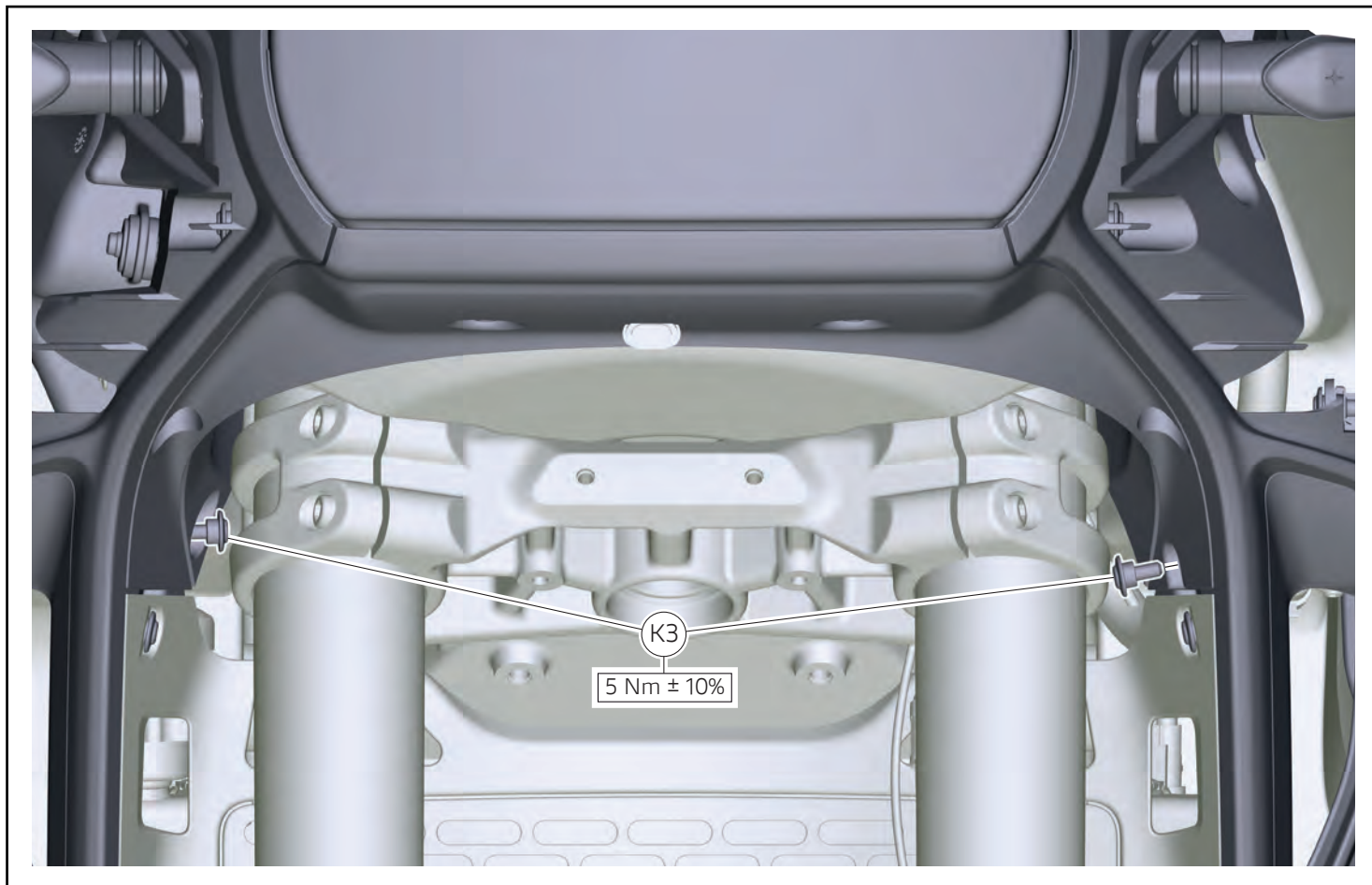

### Rimontaggio plance (Per modelli DesertX V2 >=MY26)

- Impuntare le n.2 viti (K3).
- Serrare alla coppia indicata le n.2 viti (K3).

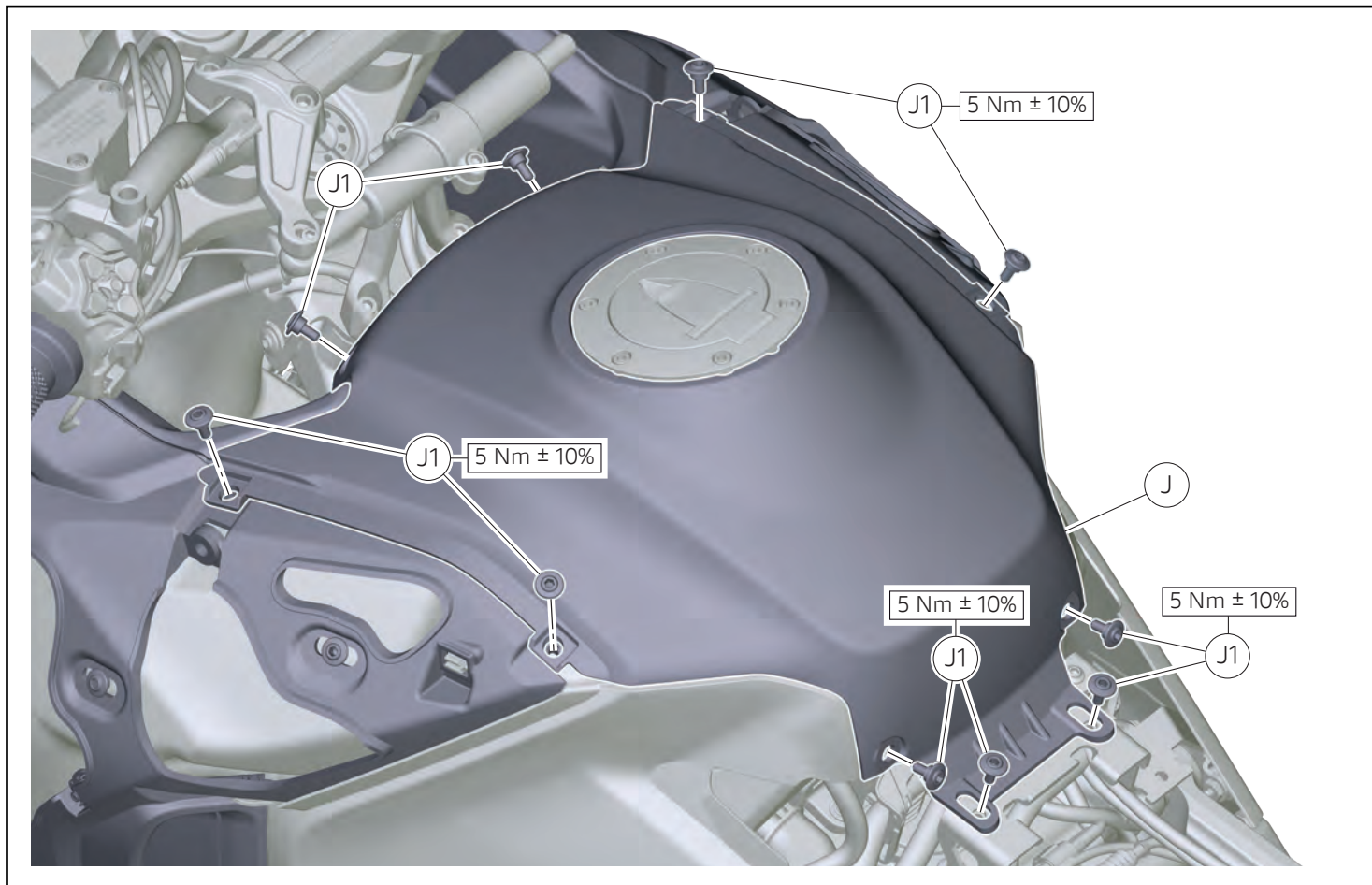

### Rimontaggio cover centrale serbatoio (Per modelli DesertX V2 >=MY26)

- Montare la cover centrale serbatoio (J).
- Impuntare le n.10 viti (J1).
- Serrare alla coppia indicata le n.10 viti (J1).

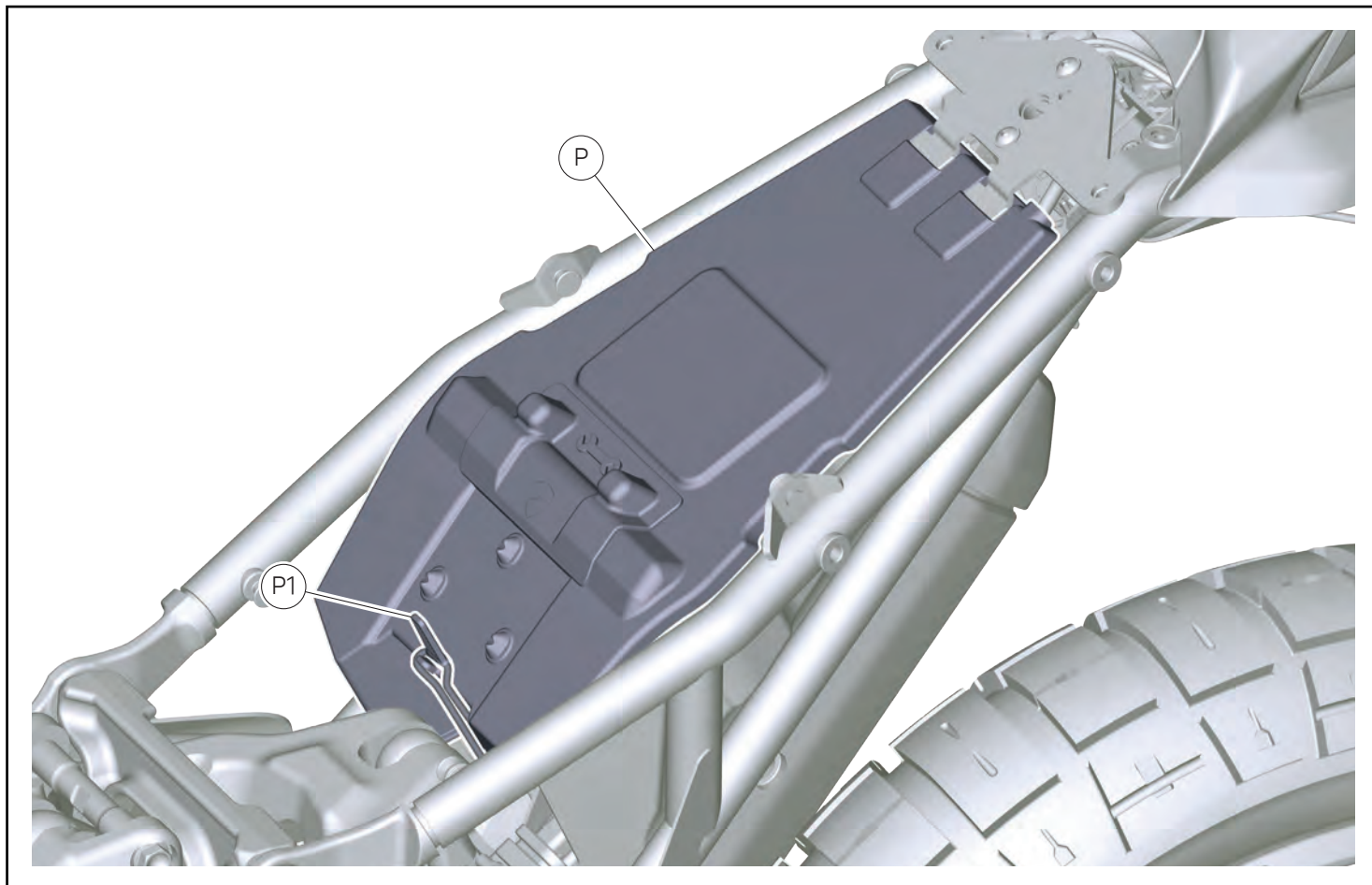

### Riconnessione batteria (Per modelli DesertX V2 >=MY26)

- Smontare la cover (P).
- Riconnettere i poli della batteria.
- Rimontare la cover (P).
- Riagganciare la cinghia elastica (P1).

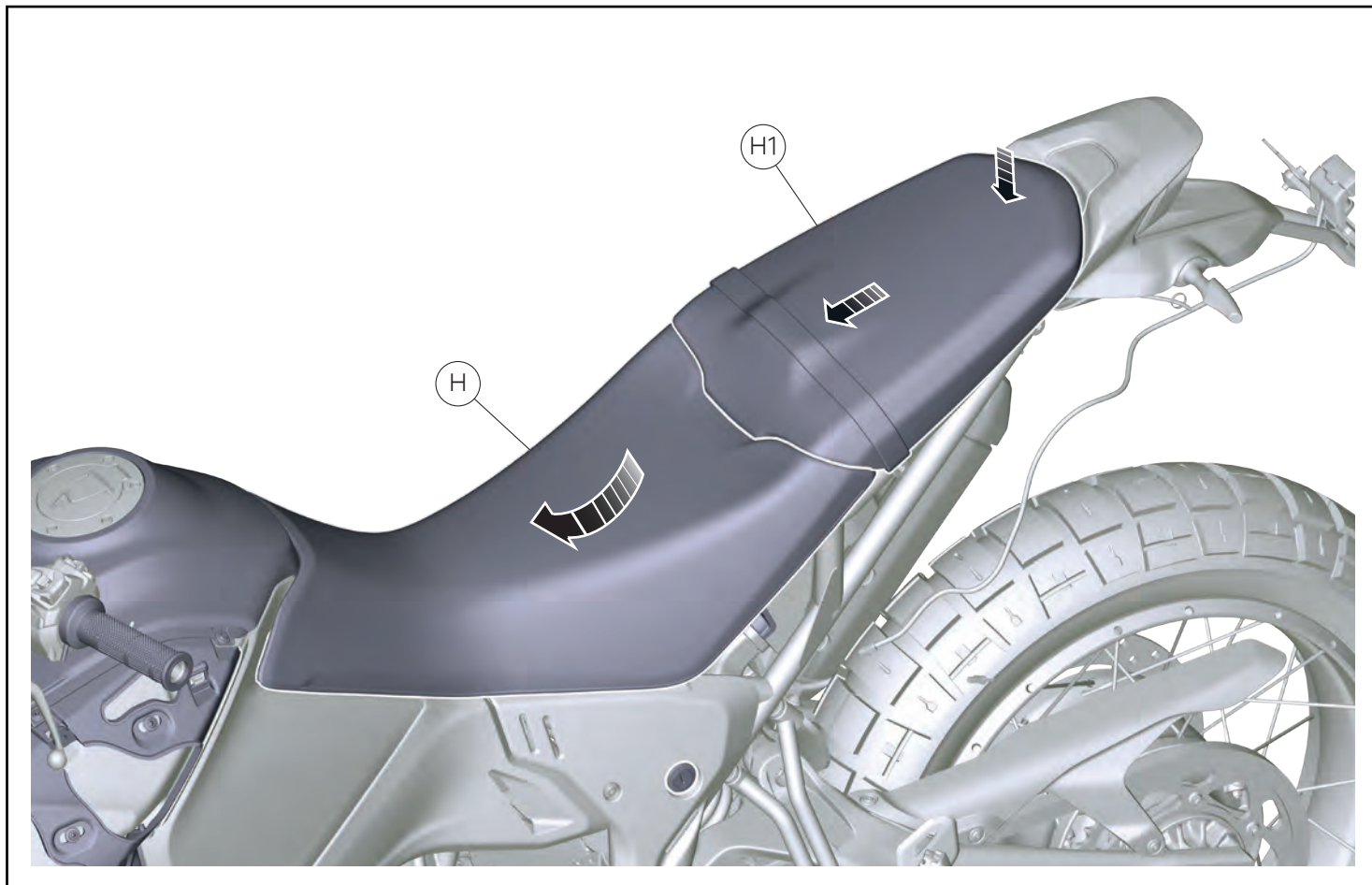

### Rimontaggio sella passeggero e sella pilota (Per modelli DesertX V2 >=MY26)

- Rimontare la sella pilota (H).
- Rimontare la sella passeggero (H1).
- Premere nella parte posteriore la sella passeggero (H1), e assicurarsi che sia saldamente fissata al veicolo.

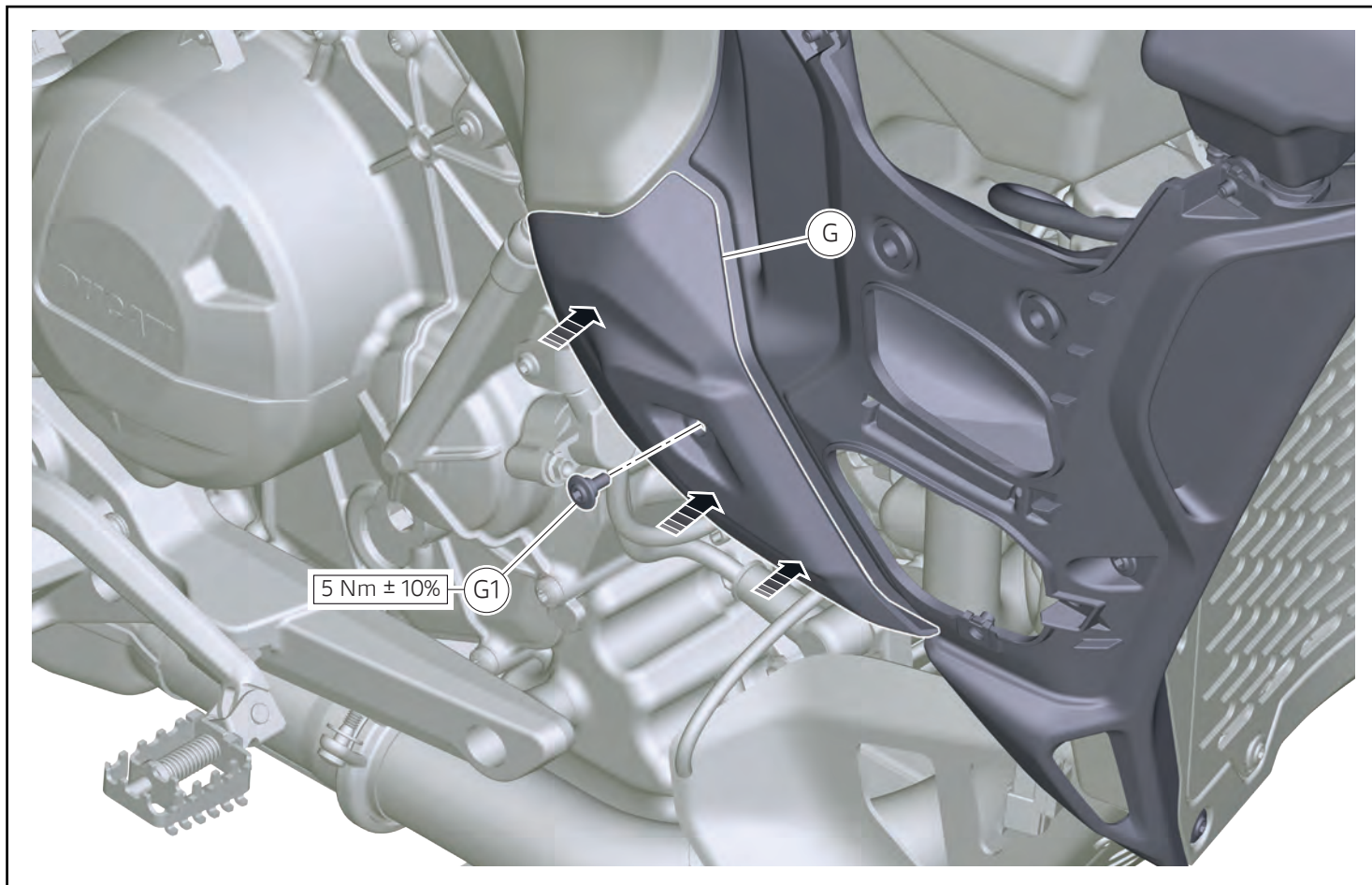

### Rimontaggio cover protezione carene (Per modelli DesertX V2 >=MY26)

- Posizionare la cover protezione carena destra (G).
- Impuntare la vite (G1).
- Serrare alla coppia indicata la vite (G1).
- Procedere allo stesso modo sul lato sinistro.

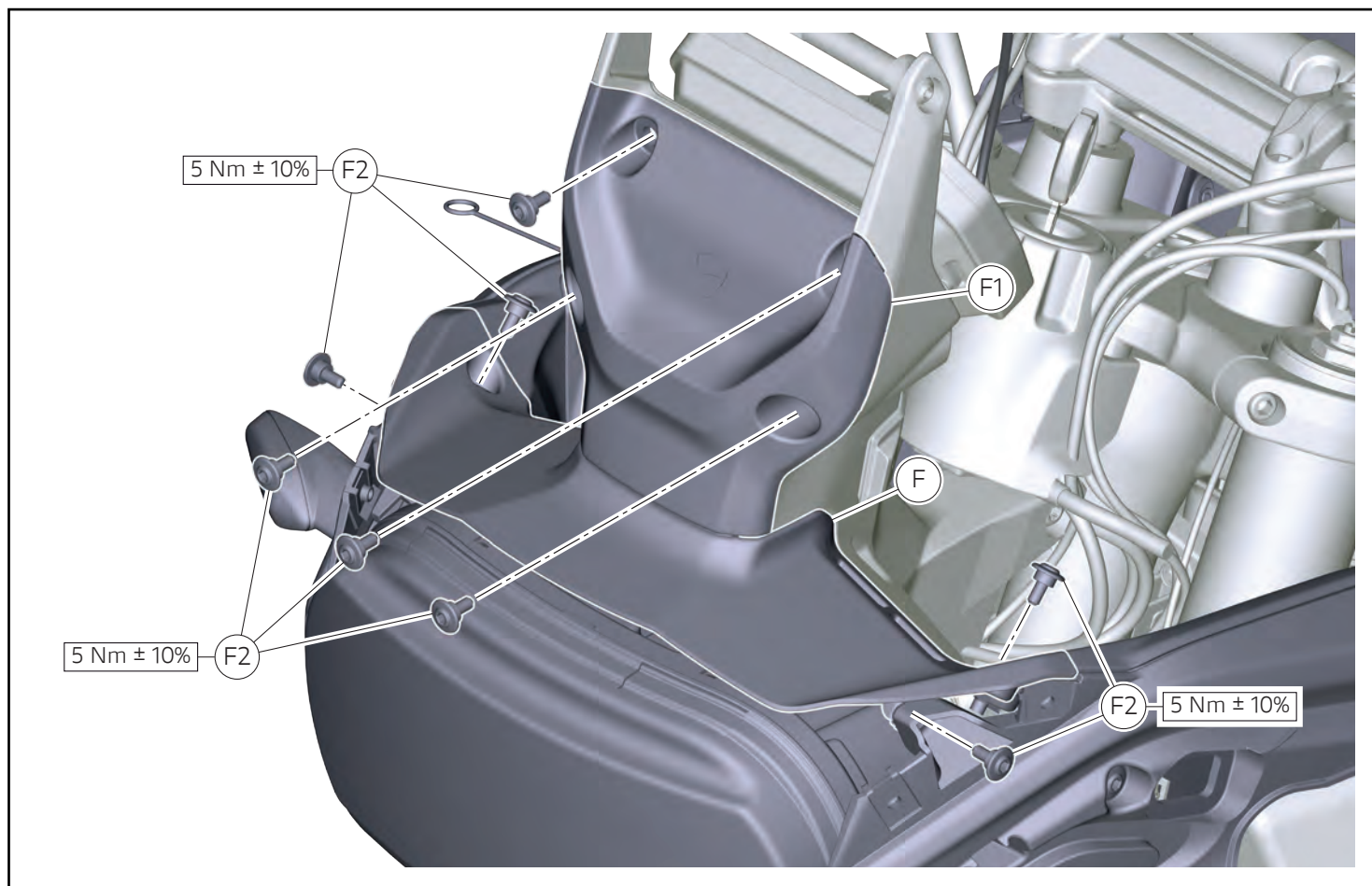

### Rimontaggio cover fanale anteriore e cover supporto fanale anteriore (Per modelli DesertX V2 >=MY26)

- Posizionare la cover fanale anteriore (F) insieme alla cover supporto fanale anteriore (F1).
- Impuntare le n.8 viti (F2).
- Serrare alla coppia indicata le n.8 viti (F2).

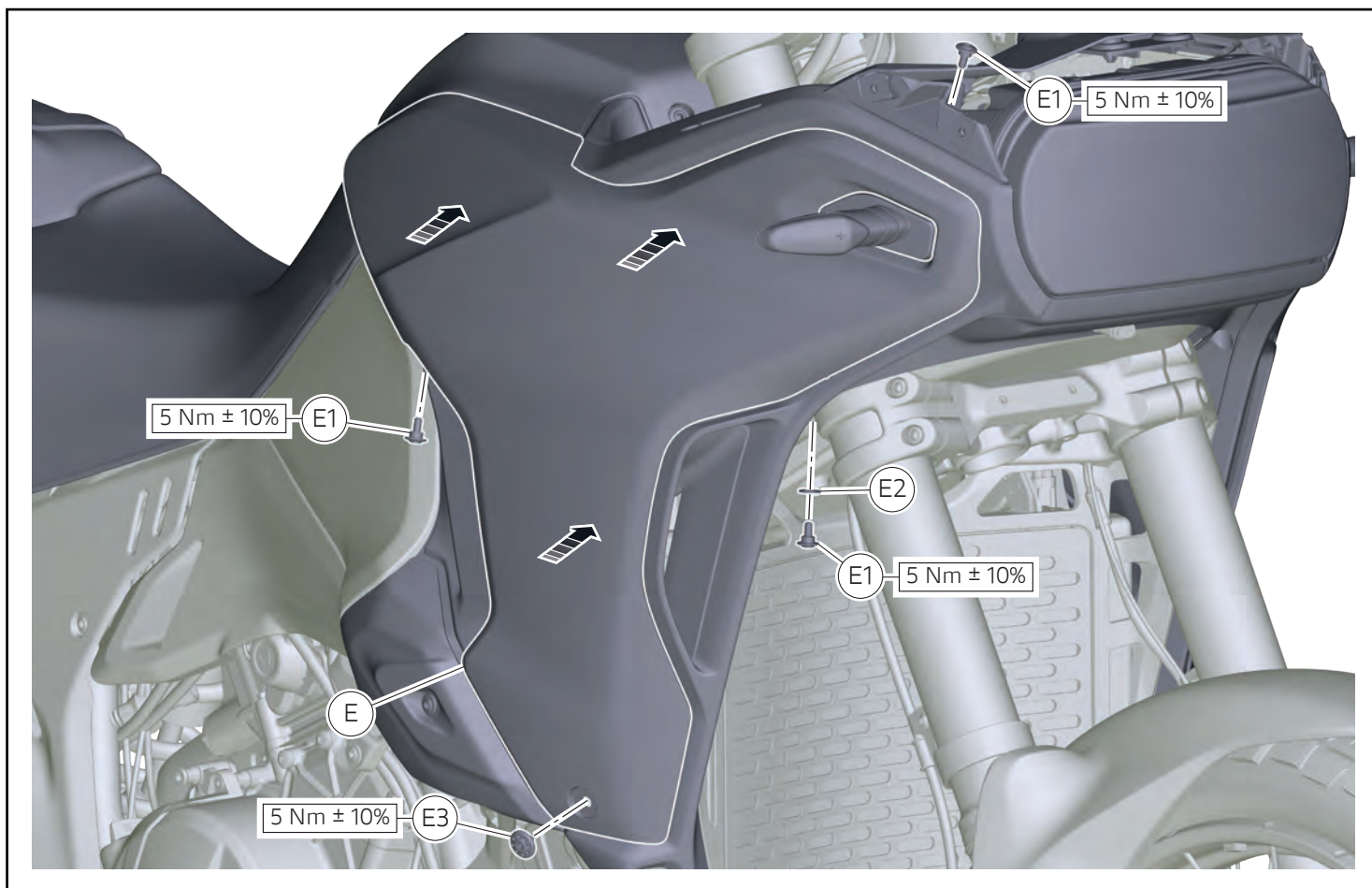

### Rimontaggio carene anteriori (Per modelli DesertX V2 >=MY26)

- Montare la carena laterale destra (E) e premere leggermente in corrispondenza delle frecce.
- Impuntare la vite (E3).
- Infilare la rosetta (E2) nella vite (E1) e impuntare.
- Impuntare le n.2 viti (E1).
- Serrare alla coppia indicata le n.3 viti (E1).
- Serrare alla coppia indicata la vite (E3).
- Procedere allo stesso modo sul lato sinistro.

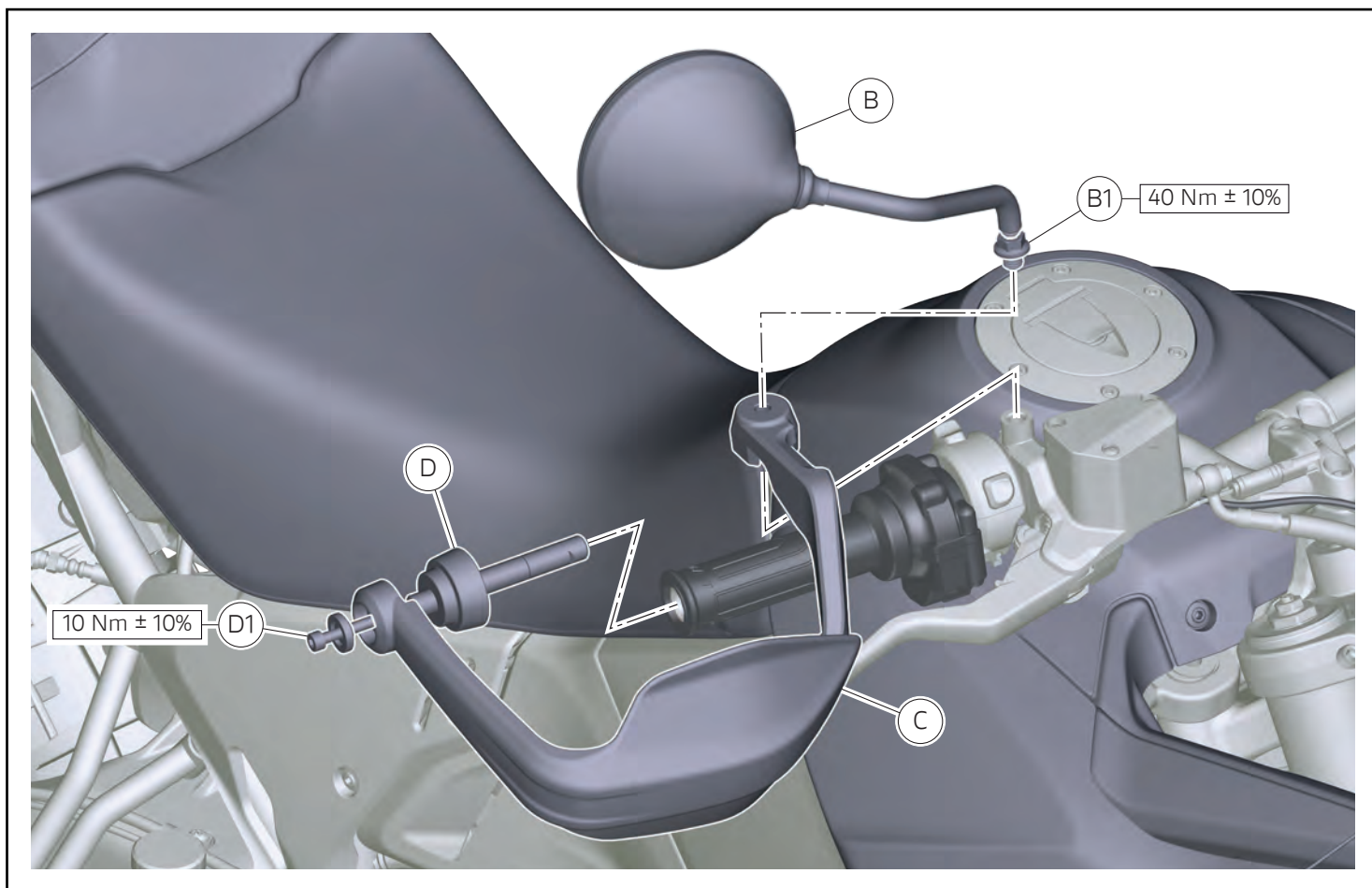

### Rimontaggio specchi retrovisori e paramani (Per modelli DesertX V2 >=MY26)

- Montare il contrappeso destro (D) insieme al paramani destro (C).
- Serrare alla coppia indicata la vite (D1).
- Avvitare lo specchio retrovisore destro (B).
- Serrare alla coppia indicata dado (B1).
- Procedere allo stesso modo sul lato sinistro.

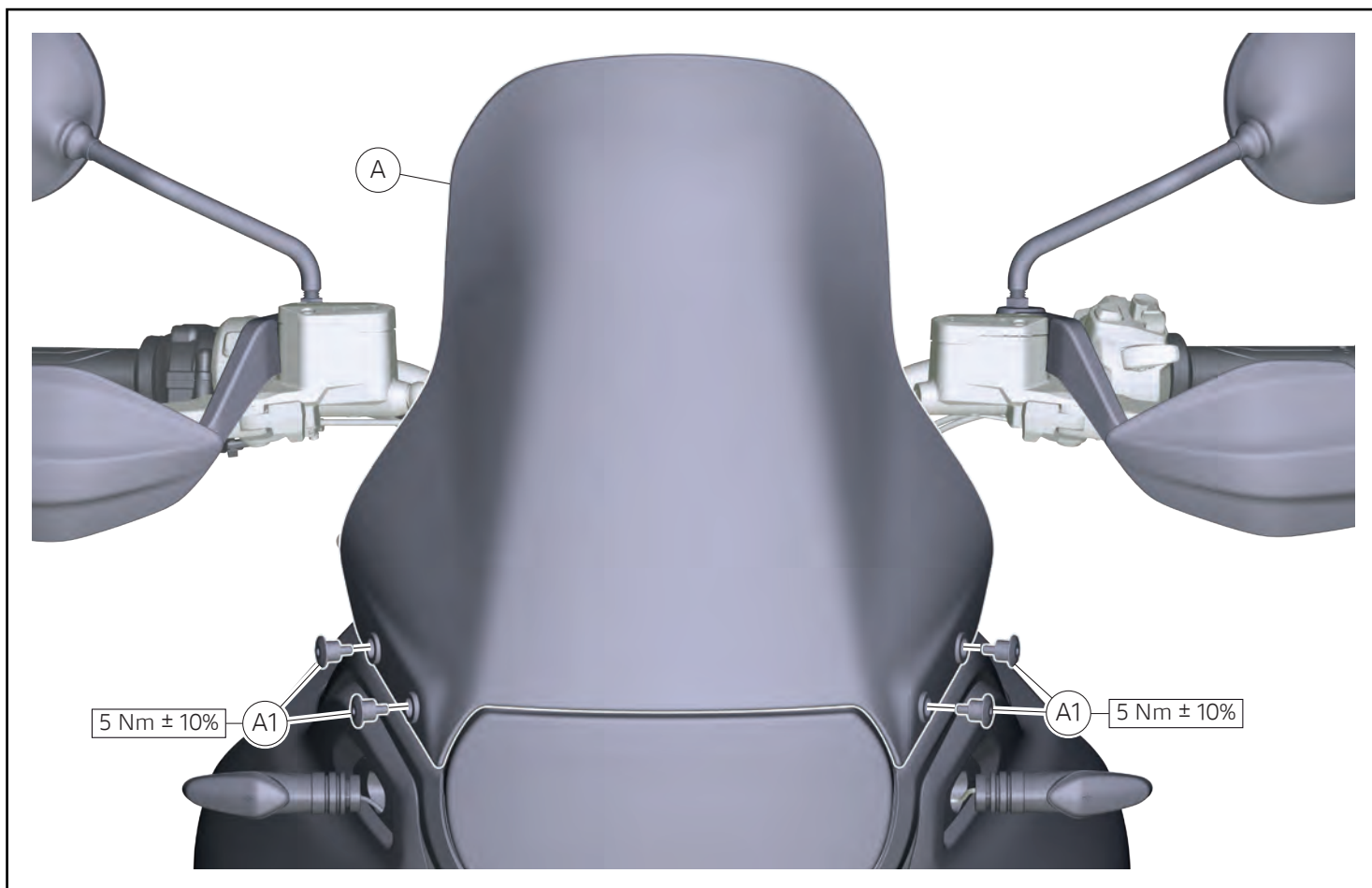

### Rimontaggio parabrezza (Per modelli DesertX V2 >=MY26)

- Posizionare il parabrezza (A).
- Impuntare le n.2 viti speciali (A1).
- Serrare alla coppia indicata le n.2 viti speciali (A1).

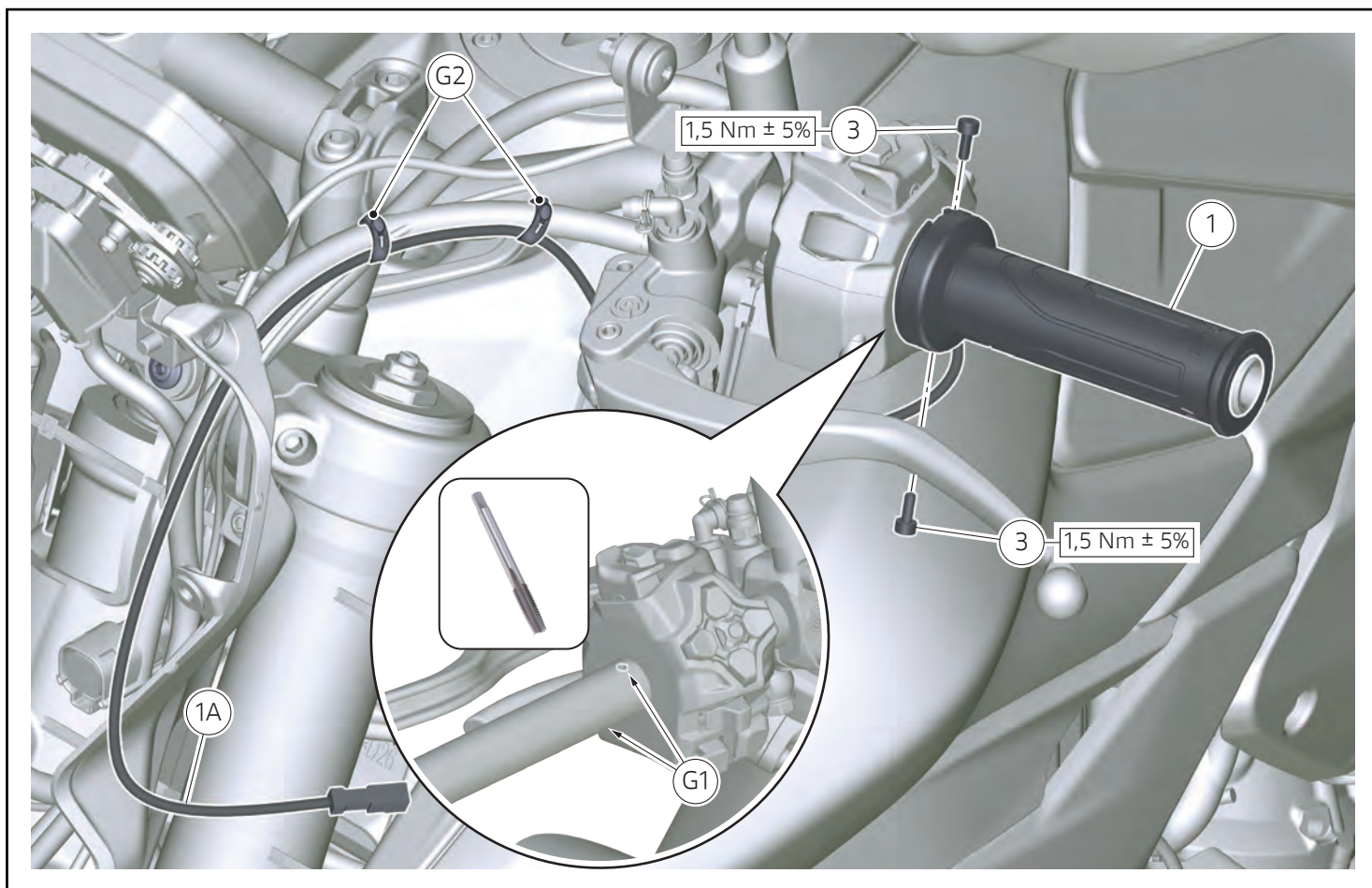

### Montaggio manopola riscaldabile sinistra (Per modelli Hypermotard V2 >=MY26)

- Procedere con idoneo strumento alla filettatura dei n.2 fori (G1).
- Infilare la manopola riscaldabile sinistra (1).
- Impuntare le n.2 viti (3).
- Serrare alla coppia indicata le n.2 viti (3).
- Montare il cavo (1A) all'interno delle n.2 fascette in gomma (G2).
- Passare il cavo (1A) all'interno della struttura convogliatore.

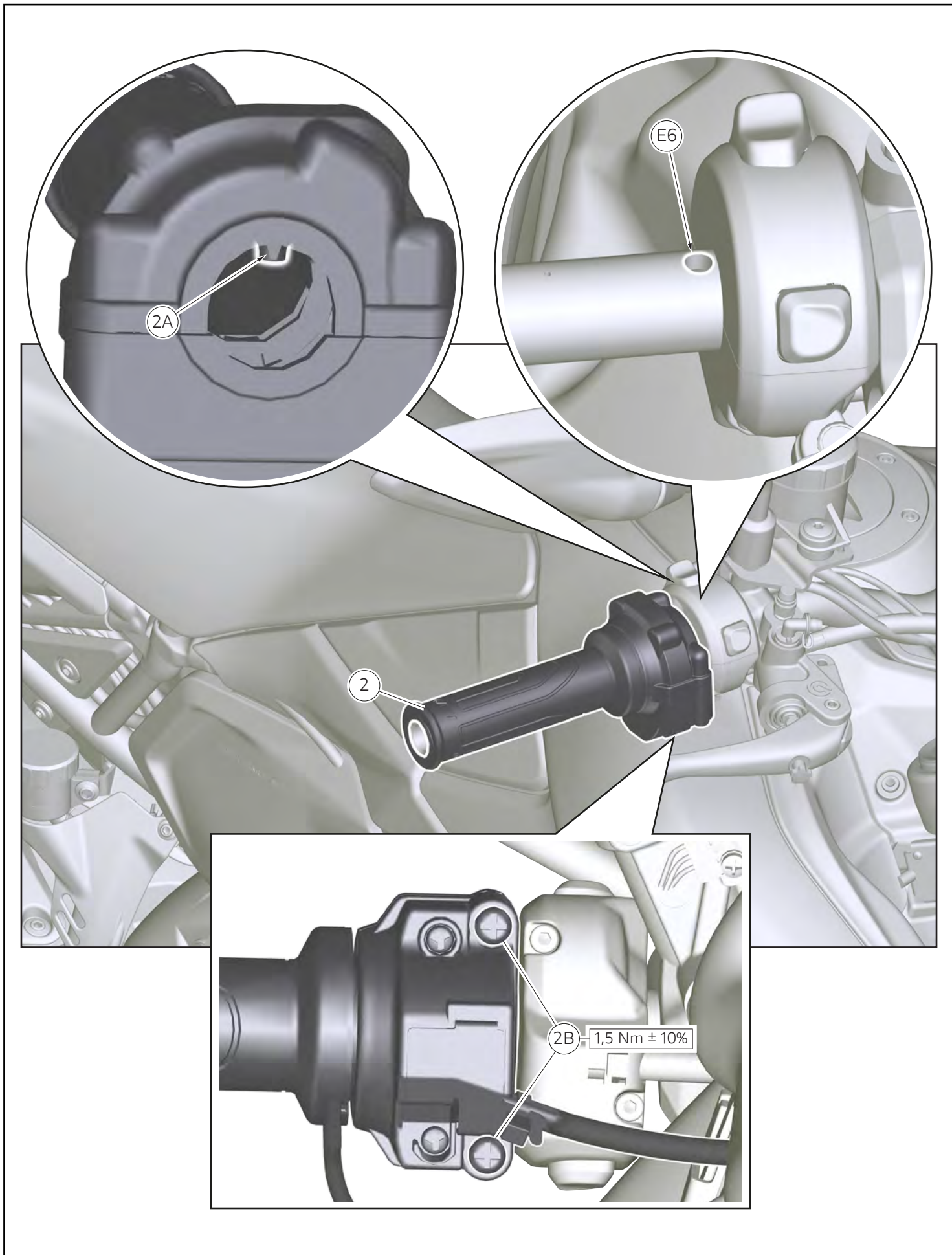

## Montaggio comando gas riscaldabile (Per modelli Hypermotard V2 $\geq$ MY26)

- Svitare parzialmente le n.2 viti (2B).
- Infilare il comando gas (2) fino a far combaciare il perno (2A) nel foro (E6).
- Avvitare e serrare alla coppia indicata le n.2 viti (2B).

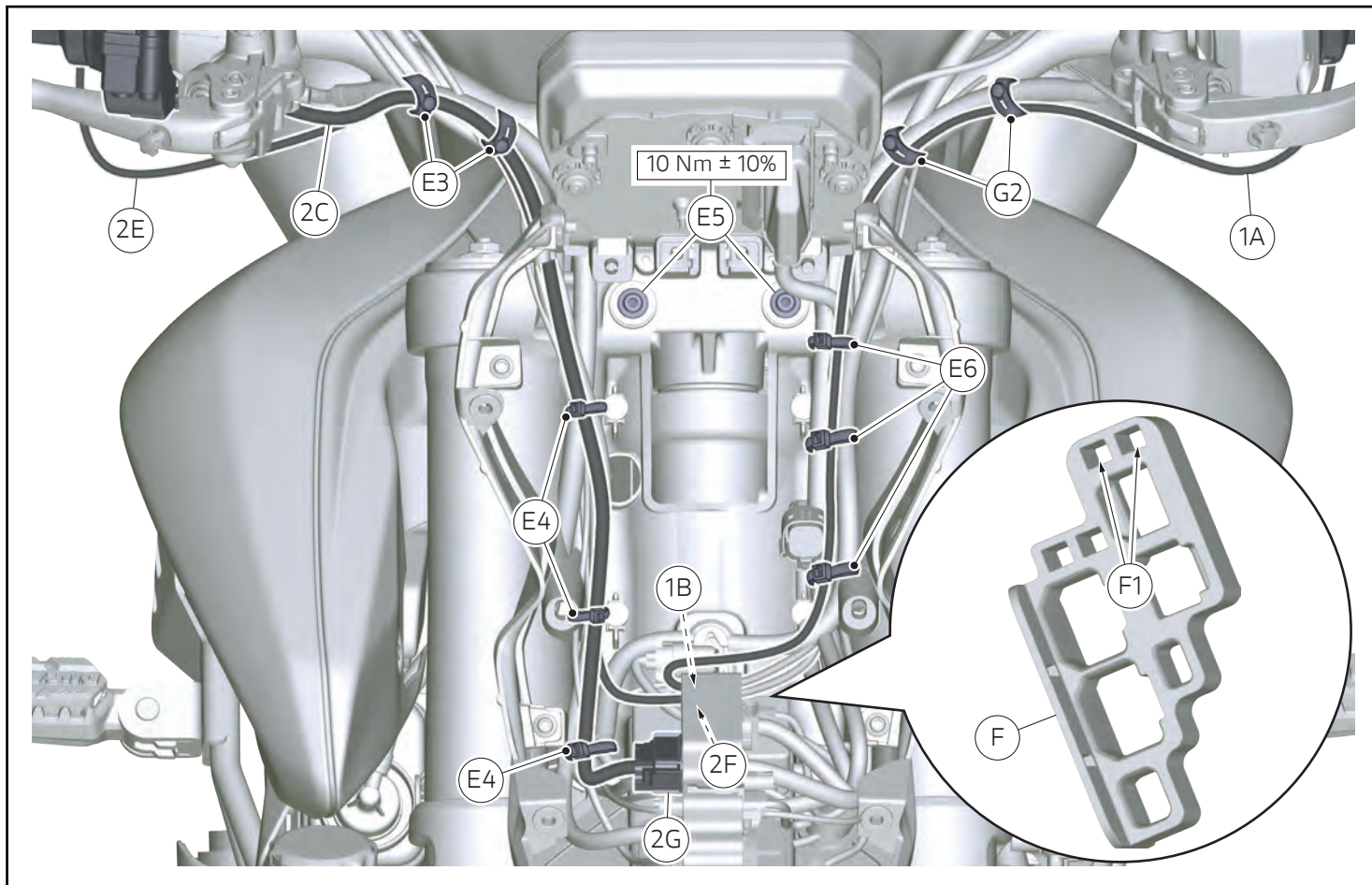

### Montaggio cavi manopole riscaldabili (Per modelli Hypermotard V2 >=MY26)

- Posizionare i cavi comando GAS (2C) e (2E) come in figura.



#### Attenzione

Sistemare la posizione della prima fascetta in gomma in modo che il cavo (2E) non tocchi con il comando GAS. Si consiglia di lasciare 180mm (7,08 in) di cavo (2E) libero tra il comando GAS e la prima fascetta in gomma.

- Sistemare il cavo (1A) affiancandolo i cavi già presenti sul lato sinistro.
- Applicare le n.3 fascette (E6).
- Collegare il connettore (1B) al connettore di predisposizione manopola riscaldabile sinistra, posizionandolo all'interno del supporto connettori (F) in uno dei fori (F1).
- Sistemare i cavi (2C) e (2E) accostandoli ai cavi già presenti sul lato destro.
- Collegare il connettore comando GAS (2G).
- Collegare il connettore (2F) al connettore di predisposizione comando GAS riscaldabile, posizionandolo all'interno del supporto connettori (F) in uno dei fori (F1).
- Applicare le n.5 fascette (E3).
- Applicare una fascetta (E4) per fissare l'eccedenza di cavi e i connettori (1B) e (2F).



#### Attenzione

Sistemare la posizione di tutti i cavi in modo da consentire il rimontaggio del fanale anteriore.

- Avvitare le n.2 viti (E5).
- Serrare alla coppia indicata le n.2 viti (E5).

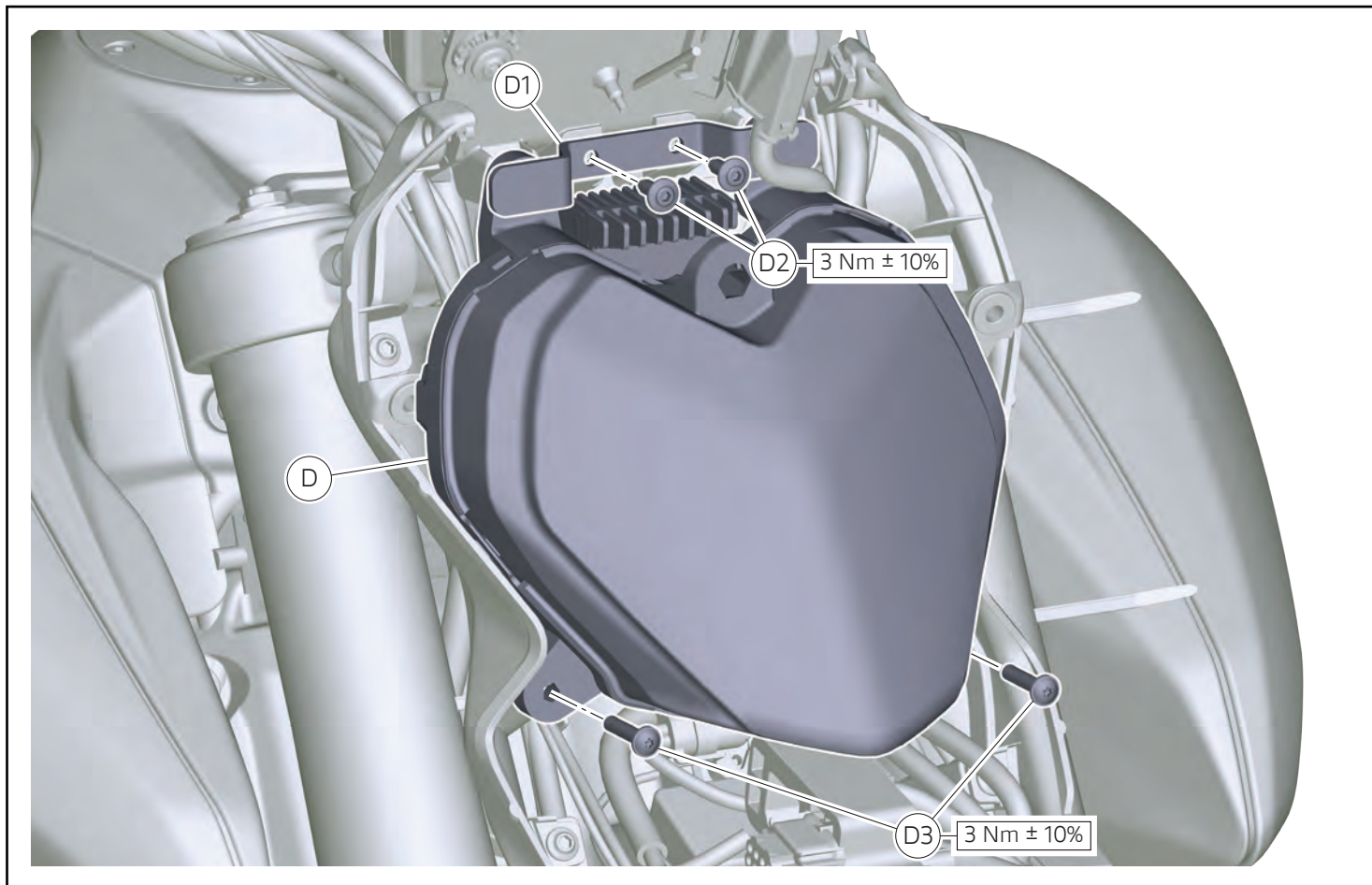

### Rimontaggio fanale anteriore (Per modelli Hypermotard V2 >=MY26)

- Accostare il fanale anteriore (D) e ricollegare il suo connettore.
- Posizionare il fanale anteriore (D).
- Impuntare le n.2 viti (D3).
- Posizionare la staffa (D1).
- Impuntare le n.2 viti (D2).
- Serrare alla coppia indicata le n.2 viti (D3) e le n.2 viti (D2).

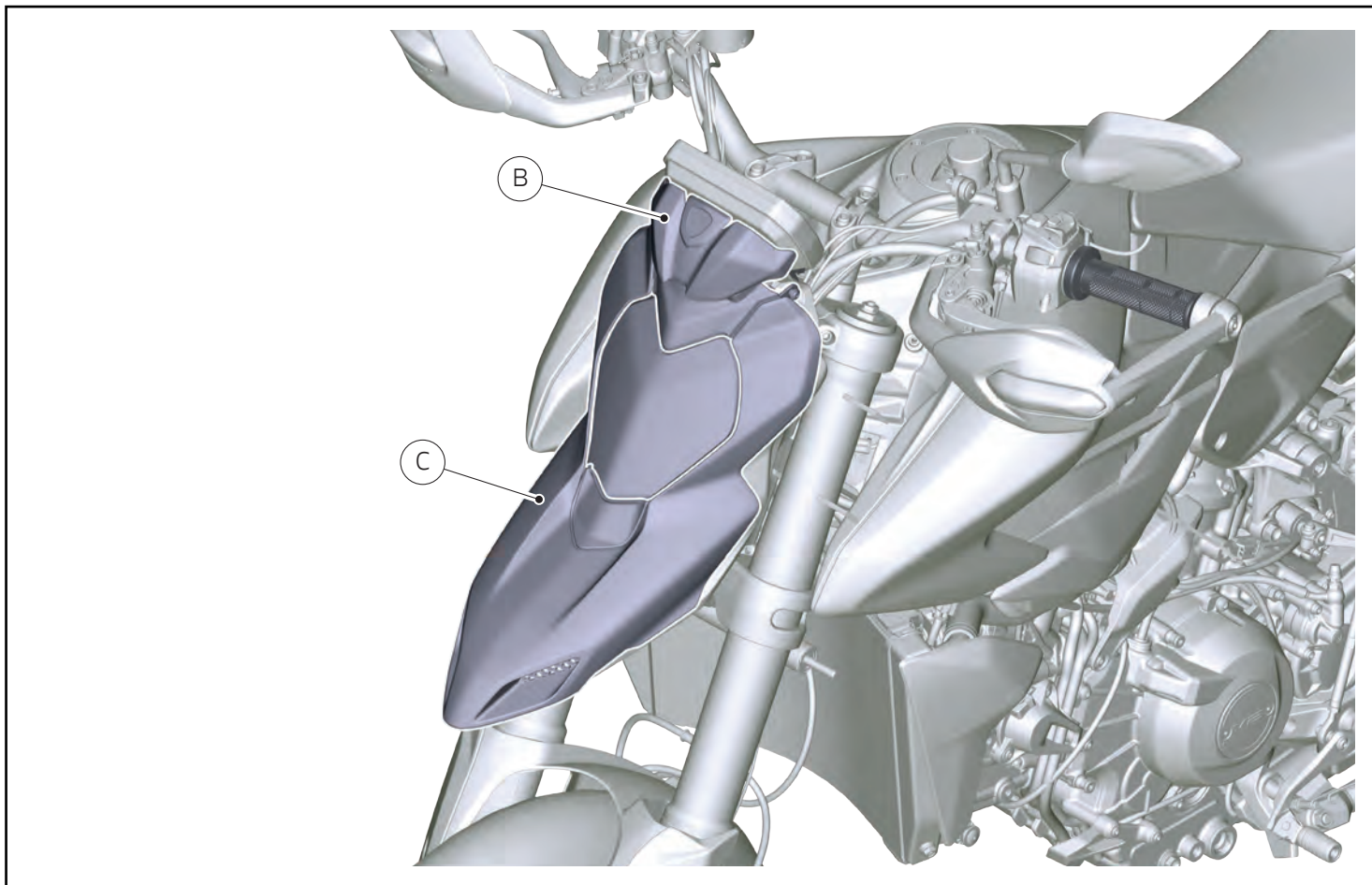

### Montaggio cover cruscotto (Per modelli Hypermotard V2 >=MY26)

- Per la procedura di montaggio della cover cruscotto (B) fare riferimento a quanto riportato sul manuale officina alla sezione "Montaggio cover cruscotto".

### Montaggio cover convogliatore (Per modelli Hypermotard V2 >=MY26)

- Per la procedura di montaggio della cover convogliatore (C) fare riferimento a quanto riportato sul manuale officina alla sezione "Montaggio Smontaggio convogliatore anteriore".

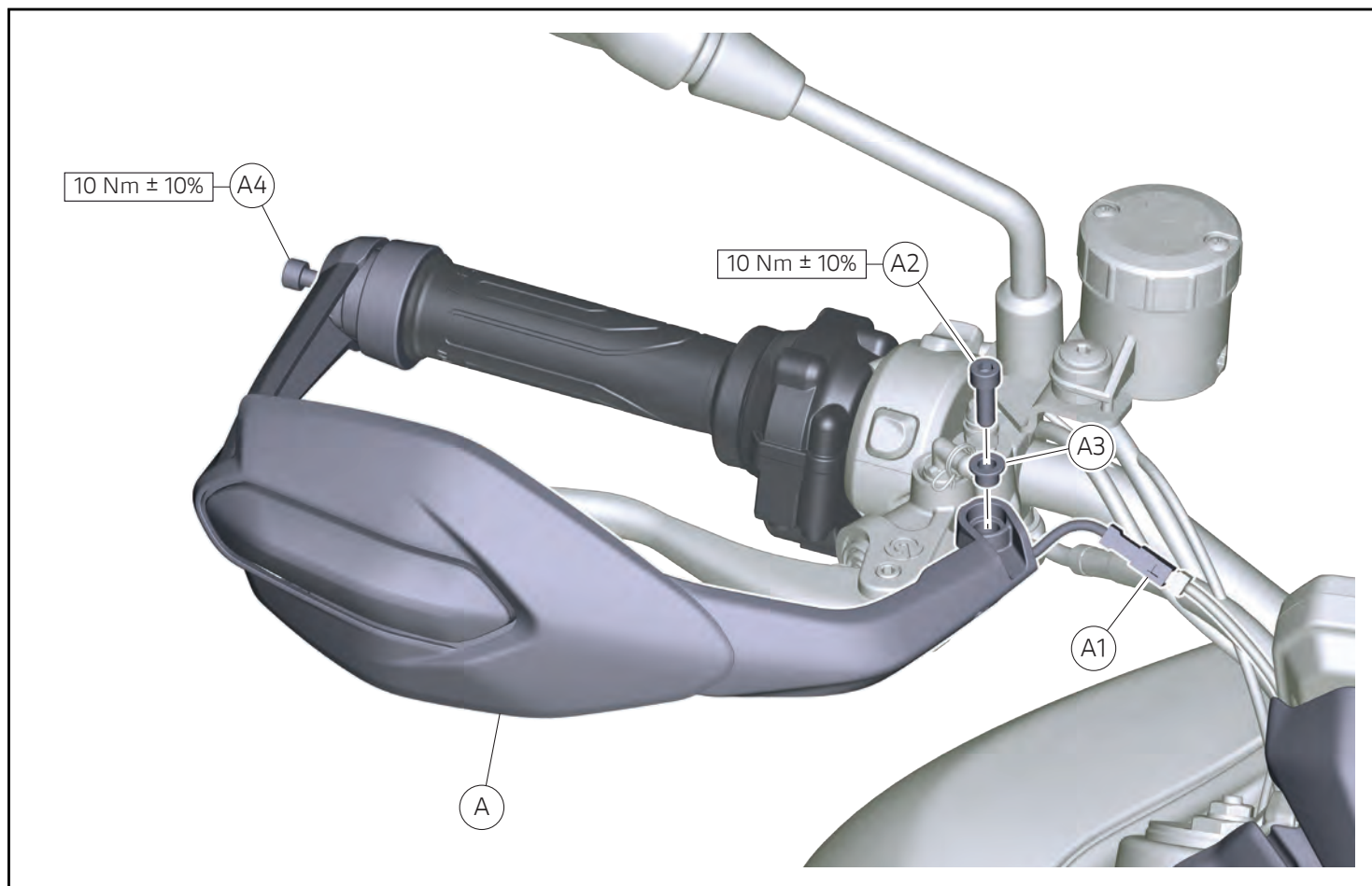

### Rimontaggio paramani (Per modelli Hypermotard V2 >=MY26)

- Montare il paramani destro (A).
- Infilare il distanziale (A3) nella vite (A2) e impuntare.
- Serrare alla coppia indicata la vite (A2).
- Serrare alla coppia indicata la vite (A4) per bloccare il contrappeso.
- Ricollegare il connettore indicatore di direzione destro (A1)
- Procedere allo stesso modo sul lato sinistro.

### Riconnessione Poli Batteria (Per modelli Hypermotard V2 >=MY26)

- Per la procedura di riconnessione poli batteria fare riferimento a quanto riportato sul manuale officina alla sezione "Rimontaggio batteria".

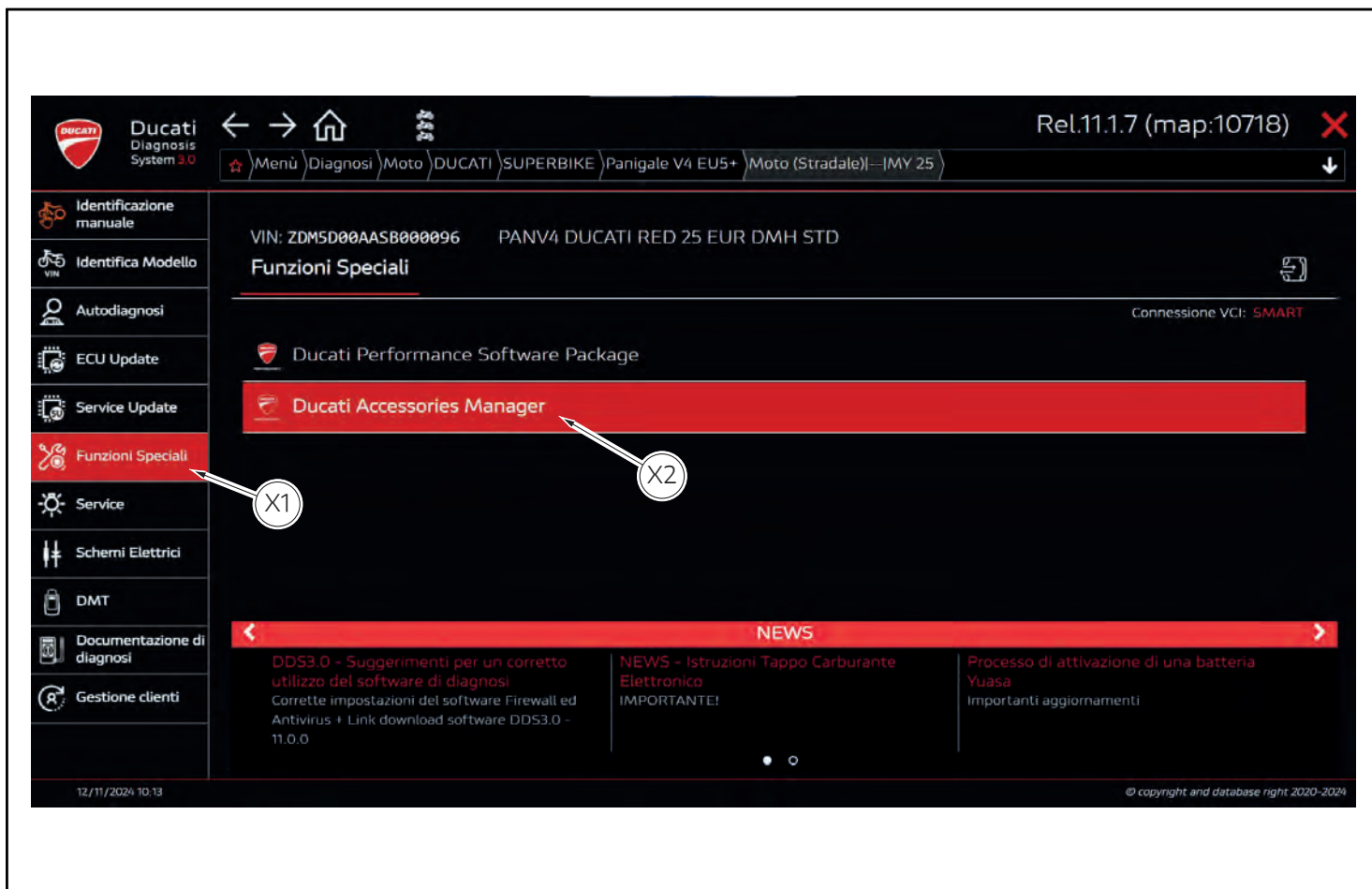

## Attivazione/Disattivazione



### Attenzione

Collegare il mantentore di carica al motoveicolo in modo da effettuare la procedura senza sbalzi o cali di tensione.



### Attenzione

Prima di proseguire con l'attivazione delle Manopole riscaldabili, è necessario verificare eventuali aggiornamenti del software.



### Attenzione

Verificare che il nome del modello e il VIN (veichle identification number) corrispondano al veicolo scelto.

- Selezionare dal menù sulla sinistra la scheda "Funzioni Speciali" (X1).
- Selezionare la funzione "Ducati Accessories Manager" (X2).

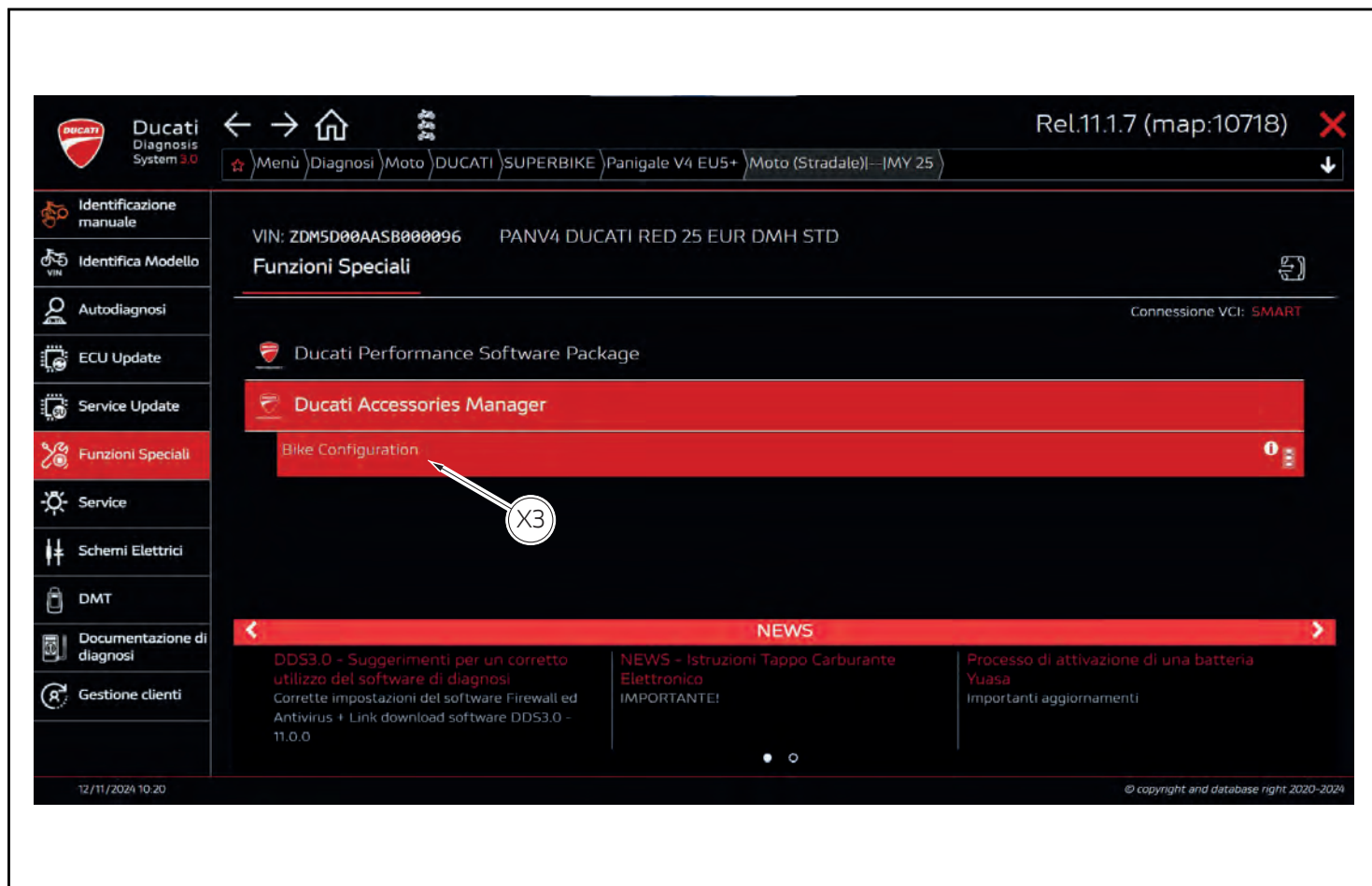

- Selezionare "Bike Configuration" (X3).

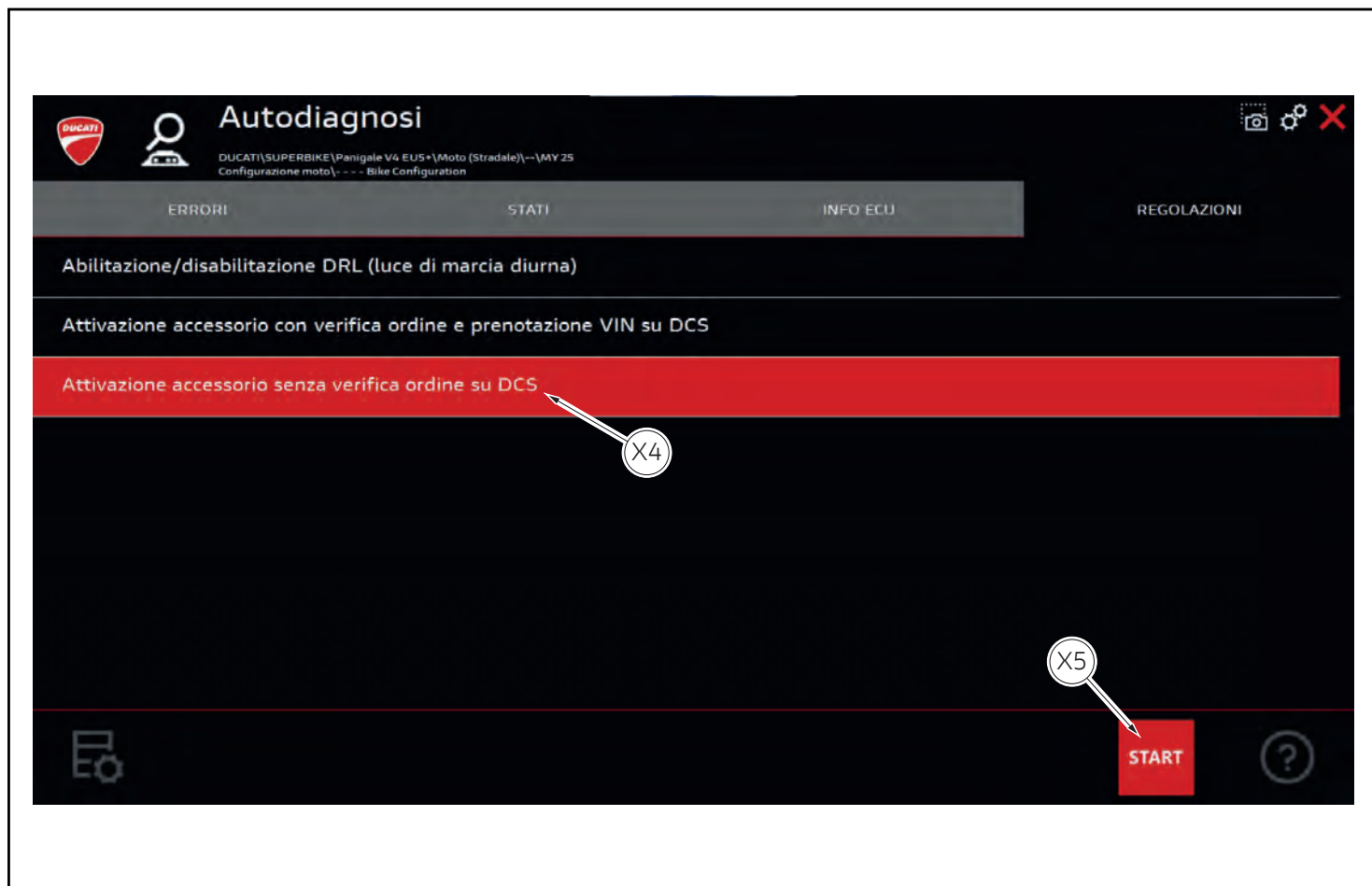

- Selezionare "Attivazione accessorio senza verifica ordine su DCS" (X4).
- Premere successivamente il pulsante "Start" (X5).



- Confermare la scelta selezionando il pulsante "Conferma" (X6).

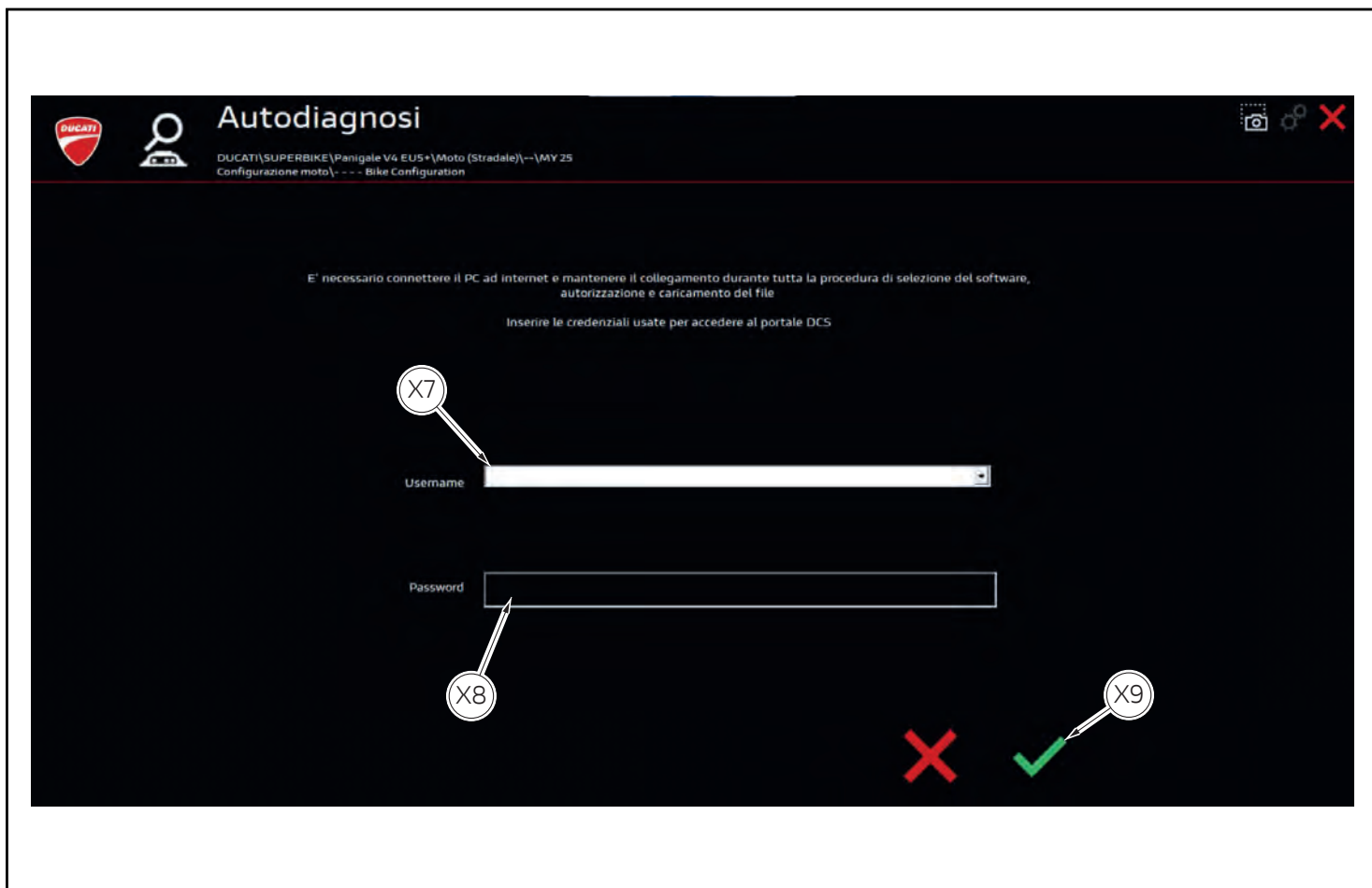

- Immettere l'Username (X7).
- Immettere la Password (X8).
- Confermare premendo il pulsante (X9).

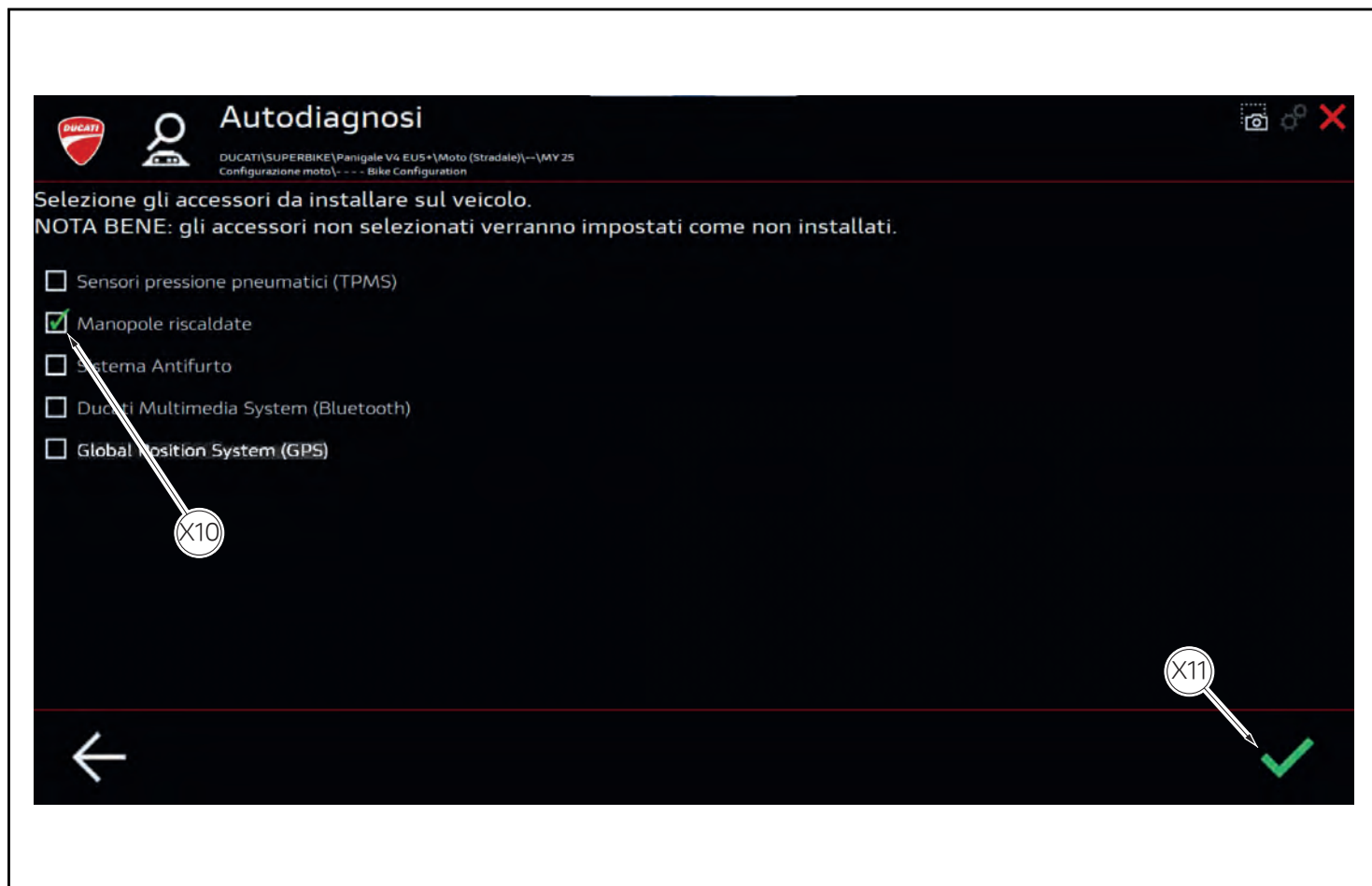

- Selezionare mettendo la spunta verde il "Manopole riscaldate" (X10).



### Importante

Non rimuovere eventuali spunte esistenti e non aggiungerne altre al di fuori dell'accessorio scelto.

- Confermare la scelta con il pulsante (X11).

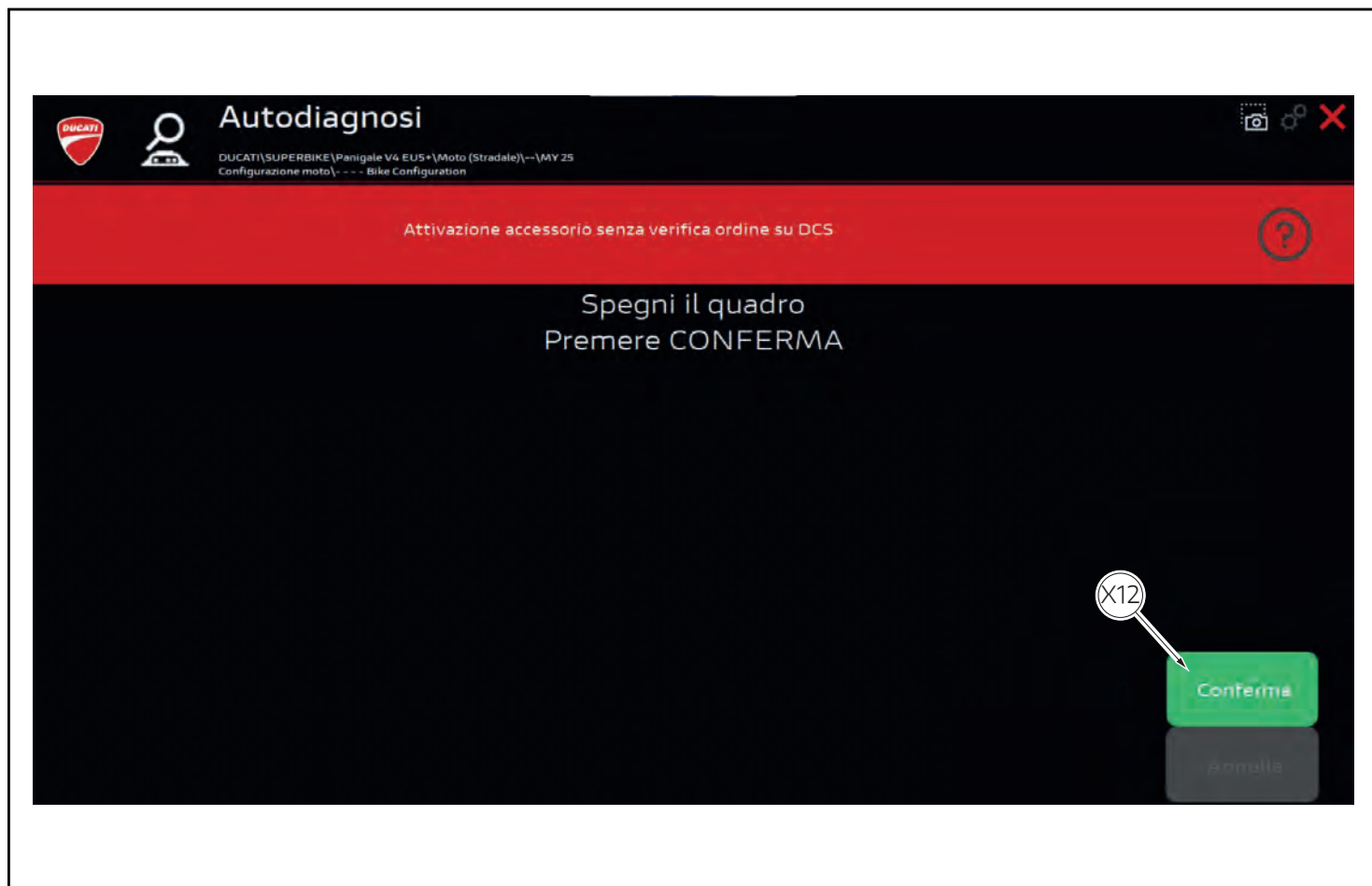

- Spegner il quadro strumenti.
- Premere il pulsante "Conferma" (X12).

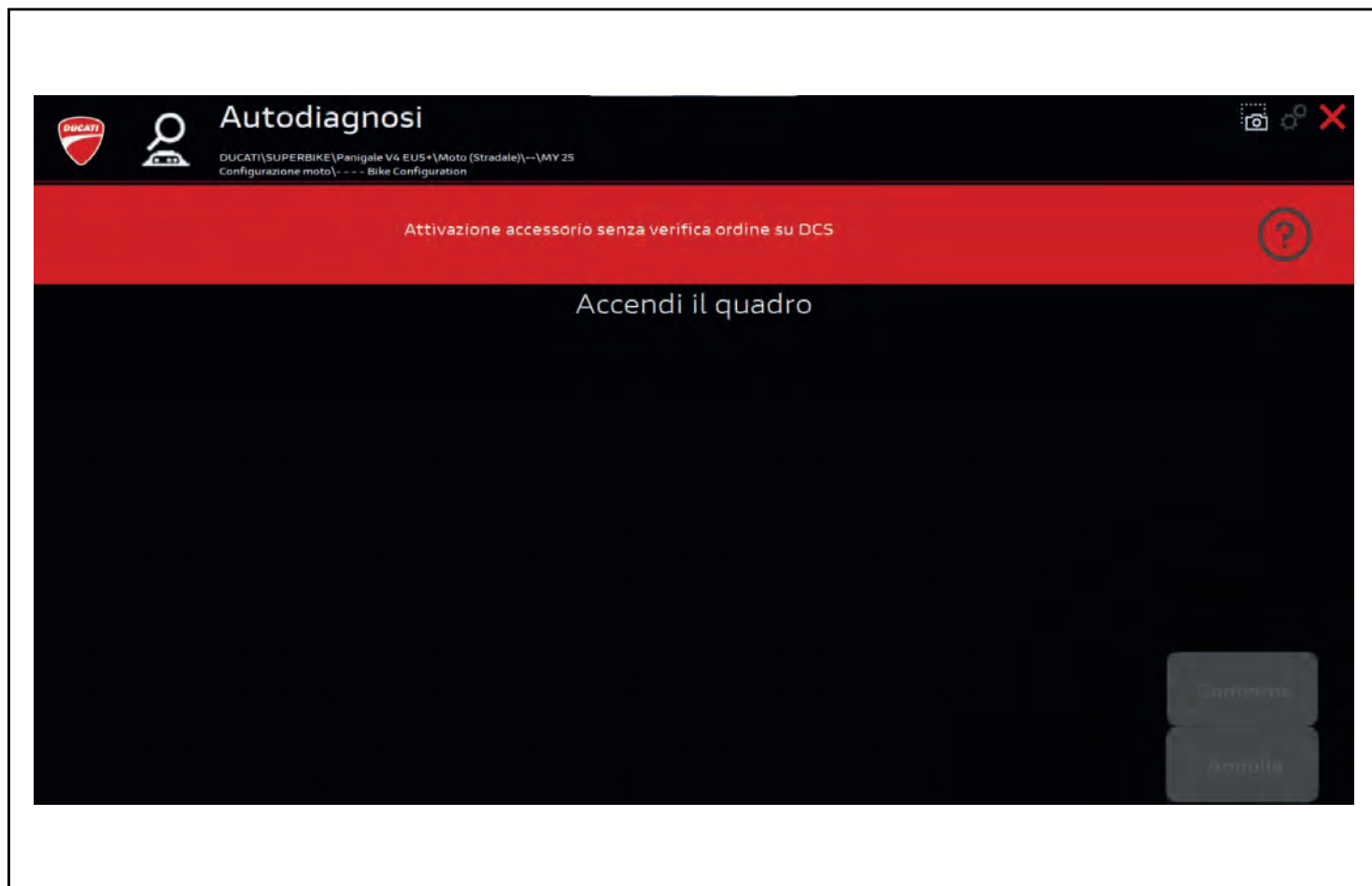

- Accendere il quadro strumenti.



- Premere il pulsante "Conferma" (X13).

# レース専用部品 ご注文書

## ご注文商品

1	P/N	商品名
2	P/N	商品名
3	P/N	商品名
4	P/N	商品名
5	P/N	商品名

## お客様ご記入欄

私は上記レース専用部品を下記車両に装着し、サーキット走行のみに利用し、一般公道には利用しません。

車台番号 ZDM	モデル名
お客様署名	ご注文日

## ドウカティ正規ネットワーク店記入欄

お客様に上記レース専用部品を販売し、レース専用部品のご利用方法を説明いたしました。

販売店署名	販売日	年	月	日
-------	-----	---	---	---

販売店様へお願い

- 上記ご記入の上、弊社アフターセールス部までFAXしてください。FAX : 03 - 6692 - 1317
- 取り付け車両 1台に 1枚でご使用ください。

Manopole riscaldabili / Heated handgrips / Poignées chauffantes / Beheizte Lenkergriffe / Punhos aquecidos / 加热车握把 / Puños calefactados / ヒーテッドグリップ - 96680574A

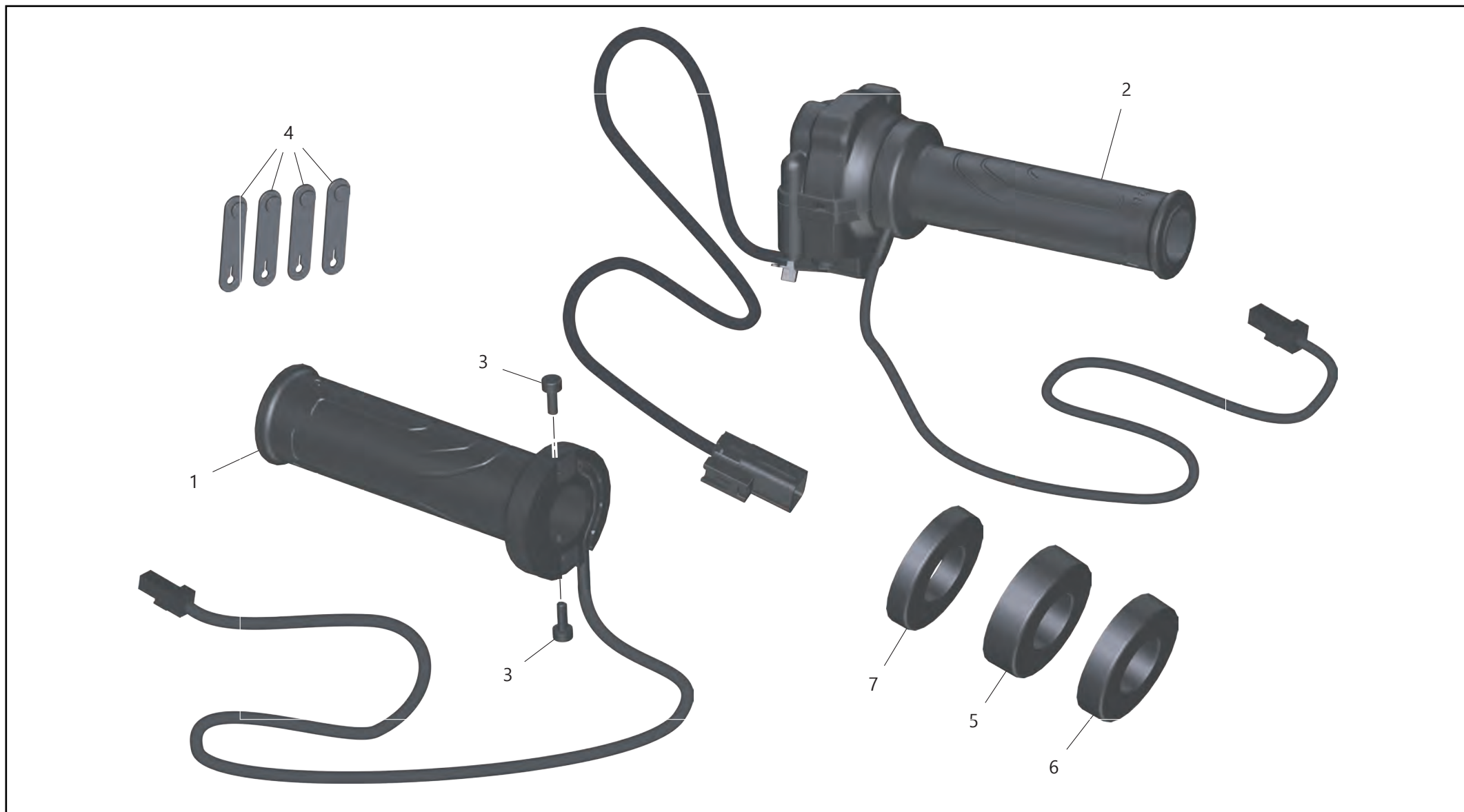

Pos.	Cod.	Denominazione	Name	Dénomination	Bezeichnung	Denominação	名称	Denominación	名称	Q.ty
1	36140262B	Manopola sinistra	LH handgrip	Poignée gauche	Linker Lenkergriff	Punho da esquerda	左侧握把	Puño izquierdo	左グリップ	1
2	66040093B	Comando gas	Throttle control	Commande des gaz	Gasdrehgriff	Comando do acelerador	燃油控制器	Mando acelerador	スロットルグリップ	1
3	7791B781A	Vite speciale TCEI M4x10	Special hex socket cap head screw M4x10	Vis spéciale TCHC M4x10	Spezial-Zylinderschraube mit Innensechskant M4x10	Parafuso especial de cabeça cilíndrica com sextavado interno M4x10	圆柱头内六角螺钉 M4x10	Tornillo especial de cabeza cilíndrica con hexágono empotrado M4x10	凹型六角穴付きソケットヘッド専用スクリュー M4x10	2
4	74110551A	Fascetta in gomma L=39mm	Rubber tie L=39 mm	Collier en caoutchouc L=39 mm	Gummischelle L=39 mm	Braçadeira de borracha C=39mm	橡胶扎带 L=39mm	Abrazadera de goma L=39 mm	ラバーランプ L = 39mm	4
5	71316161A	Distanziatore manopola sinistra grande	LH handgrip large spacer	Grande entretoise poignée gauche	Großes Distanzstück linker Lenkergriff	Espaçador do punho da esquerda grande	左侧握把大号垫片	Separador puño izquierdo grande	左グリップスペーサー (大)	1
6	7131D051A	Distanziatore manopola sinistra medio	LH handgrip medium spacer	Entretoise moyenne poignée gauche	Mittleres Distanzstück linker Lenkergriff	Espaçador do punho da esquerda médio	左侧握把中号垫片	Separador puño izquierdo intermedio	左グリップスペーサー (中)	1
7	71316171A	Distanziale manopola sinistra piccolo	LH handgrip small spacer	Petite entretoise poignée gauche	Kleines Distanzstück linker Lenkergriff	Espaçador do punho da esquerda pequeno	左侧握把小号垫片	Separador puño izquierdo pequeño	左グリップスペーサー (小)	1