



Modelli di riferimento: / Reference Ducati Motorcycles:

Diavel

Kit coperchio pignone in alluminio / Aluminium sprocket cover kit - 96863512B

- 1 Coperchio pignone in alluminio
- 2 Vite

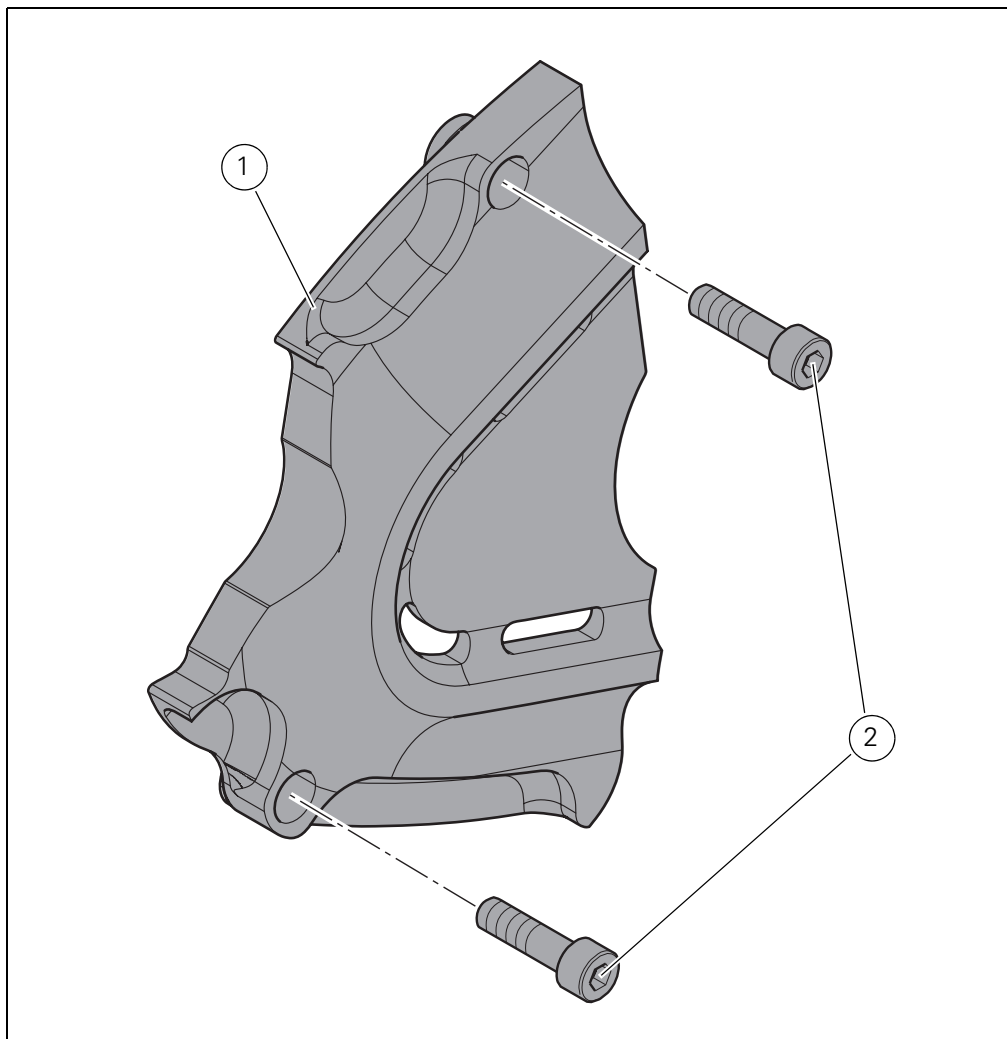

- 1 Aluminium sprocket cover
- 2 Screw

I particolari con riferimento cerchiato rappresentano l'accessorio da installare e gli eventuali componenti di montaggio.

Quelli non cerchiati si riferiscono ai componenti originali che devono essere riutilizzati.

Per una lettura rapida e razionale sono stati impiegati simboli che evidenziano situazioni di massima attenzione, consigli pratici o semplici informazioni.

Tutte le indicazioni destro o sinistro si riferiscono al senso di marcia del motociclo.

Part nos. that are circled represent the accessory to be installed and possible relevant fittings.

Part nos. that are not circled refer to original parts to be re-used.

For easy and rational reading, this document uses graphic symbols for highlighting situations in which maximum care is required, practical advice or simple information. Any right- or left-hand indication refers to the vehicle direction of travel.



Attenzione / Warning

La non osservanza delle istruzioni riportate può creare una situazione di pericolo e causare gravi lesioni personali e anche la morte. / Failure to follow these instructions might give raise to a dangerous situation and provoke severe personal injuries or even death.



Importante / Caution

Indica la possibilità di arrecare danno al veicolo e/o ai suoi componenti se le istruzioni riportate non vengono eseguite. / Failure to follow these instructions might cause damages to the vehicle and/or its components.



Note / Note

Fornisce utili informazioni sull'operazione in corso. / Useful information on the procedure being described.

DUCATI
PERFORMANCE

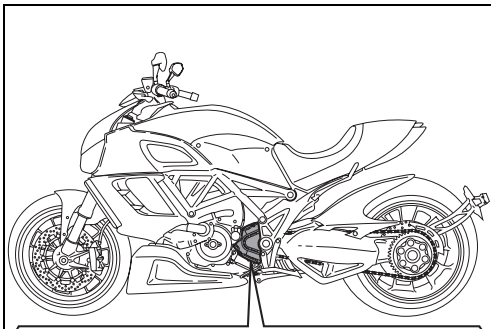

Note
Prima di iniziare l'operazione, leggere attentamente le avvertenze riportate nella prima pagina.

Smontaggio componenti originali

Svitare e rimuovere n.2 viti (A) dal coperchio pignone originale (B) e rimuoverlo dal coperchio alternatore.

Note
Read the instructions on the first page carefully before proceeding.

Removing the original components

Loosen and remove no. 2 screws (A) from the original sprocket cover (B) and remove it from the generator cover.

Montaggio componenti kit

Importante
Verificare, prima del montaggio, che tutti i componenti risultino puliti e in perfetto stato. Adottare tutte le precauzioni necessarie per evitare di danneggiare qualsiasi parte nella quale ci si trova ad operare.

Kit installation

Caution
Check that all components are clean and in perfect condition before installation. Adopt any precaution necessary to avoid damages to any part of the motorcycle you are working on.

Posizionare il coperchio pignone in alluminio (1) sul coperchio alternatore e fissarlo avvitando e serrando le viti (2) alla coppia di $10\text{Nm} \pm 10\%$.

Place the aluminium sprocket cover (1) on the generator cover and fix it by tightening screws (2) to the torque of $10\text{Nm} \pm 10\%$.

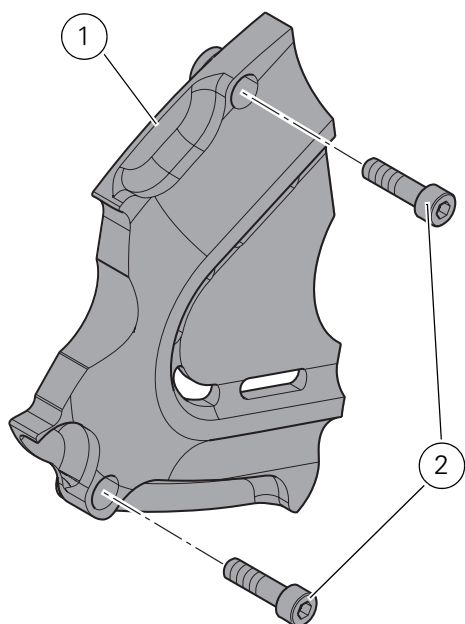
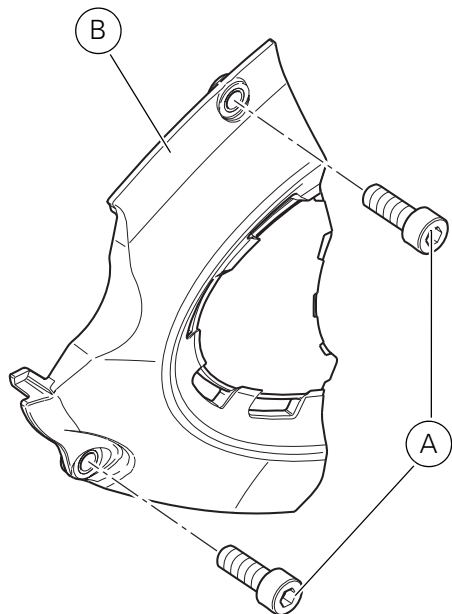



Modèles de référence: / Bezugsmodelle:

Diavel

Kit cache de pignon en aluminium / Kit Ritzelabdeckung aus Aluminium - 96863512B

- 1 Cache de pignon en aluminium
- 2 Vis

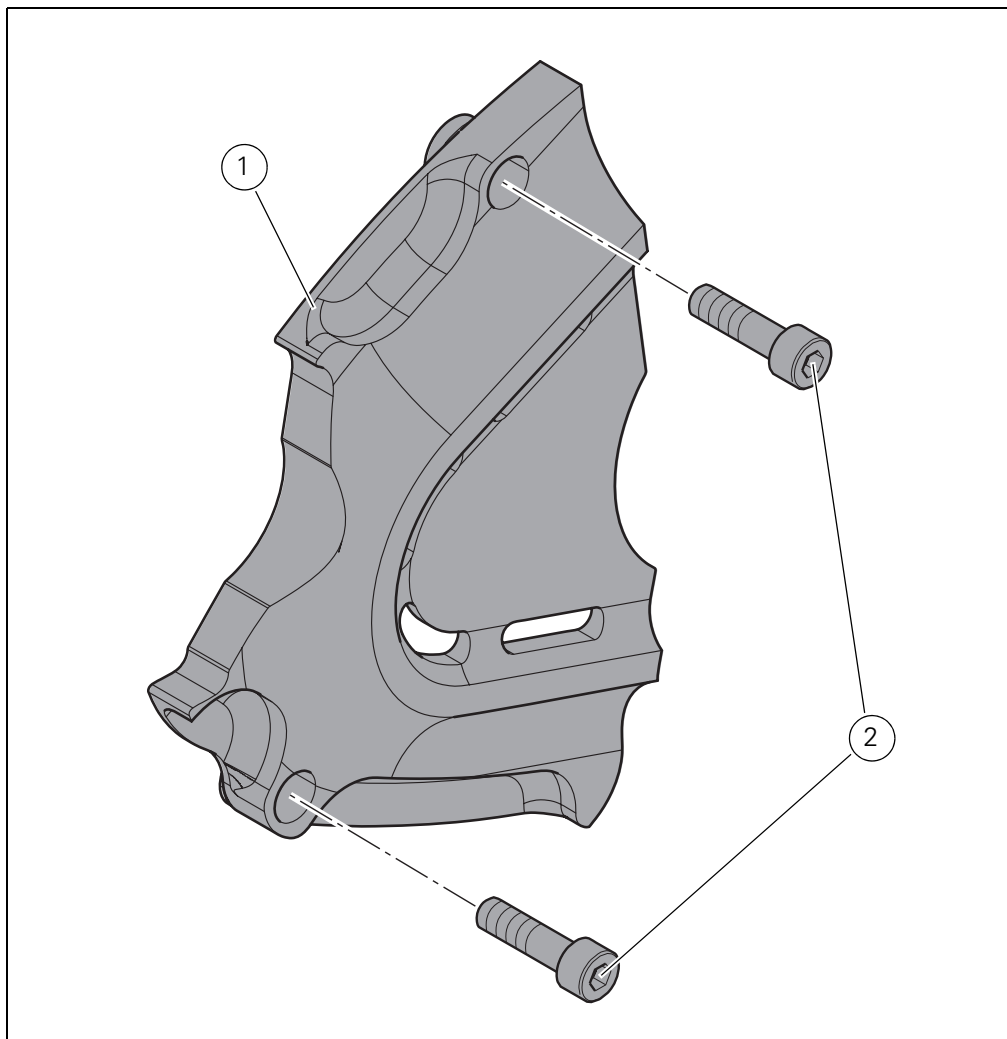

- 1 Ritzelabdeckung aus Aluminium
- 2 Schraube

Les détails entourés représentent l'accessoire à installer et les éventuels composants nécessaires pour le montage. Ceux non entourés se réfèrent aux composants d'origine qui doivent être réutilisés. Pour une lecture rapide et rationnelle ont été utilisés des symboles qui mettent en évidence les situations exigeant une attention particulière, les conseils pratiques ou bien encore de simples informations. Toutes les indications droite ou gauche se réfèrent au sens de marche la moto.

Bei den mit einer umkreisten Bezugsnummer gekennzeichneten Bestandteilen handelt es sich um das zu installierende Zubehör und die eventuell vorgesehenen Montagekomponenten. Die nicht eingekreisten Nummern stehen für die Originalteile, die wieder verwendet werden müssen. Im Sinne einer schnellen und rationellen Erfassung beim Lesen wurden Symbole verwendet, die auf Situationen hinweisen, bei denen maximale Aufmerksamkeit geboten ist, oder die praktische Empfehlungen bzw. einfache Informationen hervorheben. Alle Angaben wie „rechts“ oder „links“ beziehen sich auf die Fahrtrichtung des Motorrads.



Attention / Achtung

La non-observance des instructions reportées ci-dessous peut créer une situation dangereuse et provoquer de graves lésions personnelles voire la mort. / Eine Nichtbeachtung der hier wiedergegebenen Anweisungen kann Gefahrensituationen schaffen und zu schweren Verletzungen und auch zum Tod führen.



Important / Wichtig

Indique la possibilité d'endommager le véhicule et/ou ses composants si les instructions reportées ci-dessous ne sont pas suivies. / Weist darauf hin, dass bei Nichteinhaltung der hier wiedergegebenen Anweisungen die Möglichkeit für Schäden am Fahrzeug und/oder seiner Komponenten besteht.



Remarques / Hinweis

Fournit des informations utiles sur l'opération en cours. / Übermittelt nützliche Informationen zum betreffenden Arbeitseingriff.

DUCATI
PERFORMANCE

Page - Seite 1/2

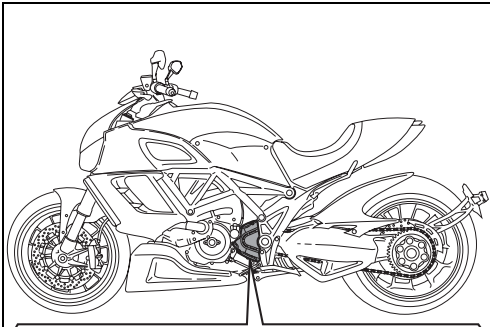

Remarques
Avant de commencer l'opération, lire attentivement les avertissements reportés sur la première page.

Dépose composants d'origine

Dévisser et retirer 2 vis (A) du cache de pignon d'origine (B), puis déposer le cache de pignon du couvercle alternateur.

Pose composants kit

Important
Vérifier, avant la pose, que tous les composants sont propres et en parfait état. Adopter toutes les précautions nécessaires pour éviter d'endommager la surface externe des composants où on opère.

Positionner le cache de pignon en aluminium (1) sur le couvercle alternateur et le fixer en vissant et serrant les vis (2) au couple de 10 Nm \pm 10%.

Hinweis
Vor Beginn der Arbeitseingriffe die Warnhinweise auf der ersten Seite aufmerksam durchlesen.

Abnahme der Original-Teile

Die 2 Schrauben (A) von der Original-Ritzelabdeckung (B) lösen und letztere dann vom Lichtmaschinendeckel nehmen.

Montage der Komponenten des Kits

Wichtig
Vor der Montage überprüfen, dass sich alle Komponenten im sauberen und perfekten Zustand befinden. Alle erforderlichen Vorsichtsmaßnahmen treffen, um eine Beschädigung der Oberflächen der Komponenten, die vom Eingriff betroffen sind, zu vermeiden.

Die Ritzelabdeckung aus Aluminium (1) am Lichtmaschinendeckel anordnen, dann mit den Schrauben (2) befestigen und diese mit einem Anzugsmoment von 10 Nm \pm 10 % anziehen.

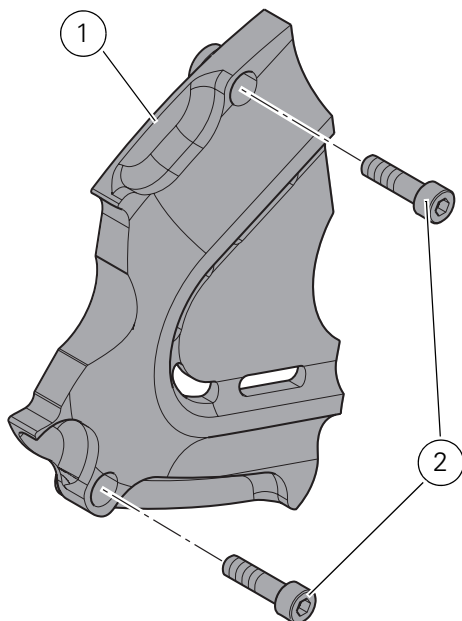
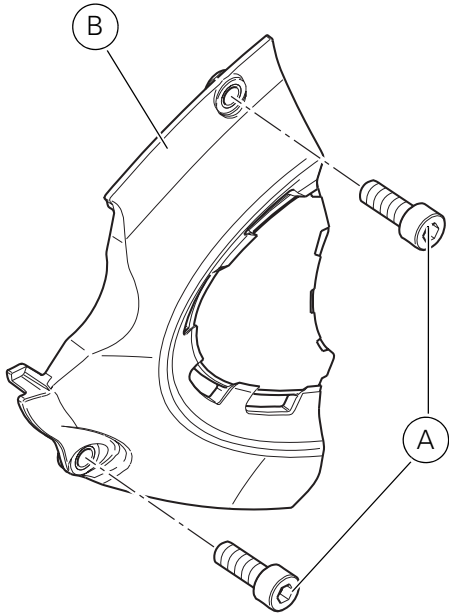



Modelos de referencia: / 参照モデル:

Diavel

Kit tapa del piñón de aluminio / アルミニウム製スプロケットカバーキット - 96863512B

- 1 Tapa del piñón de aluminio
- 2 Tornillo

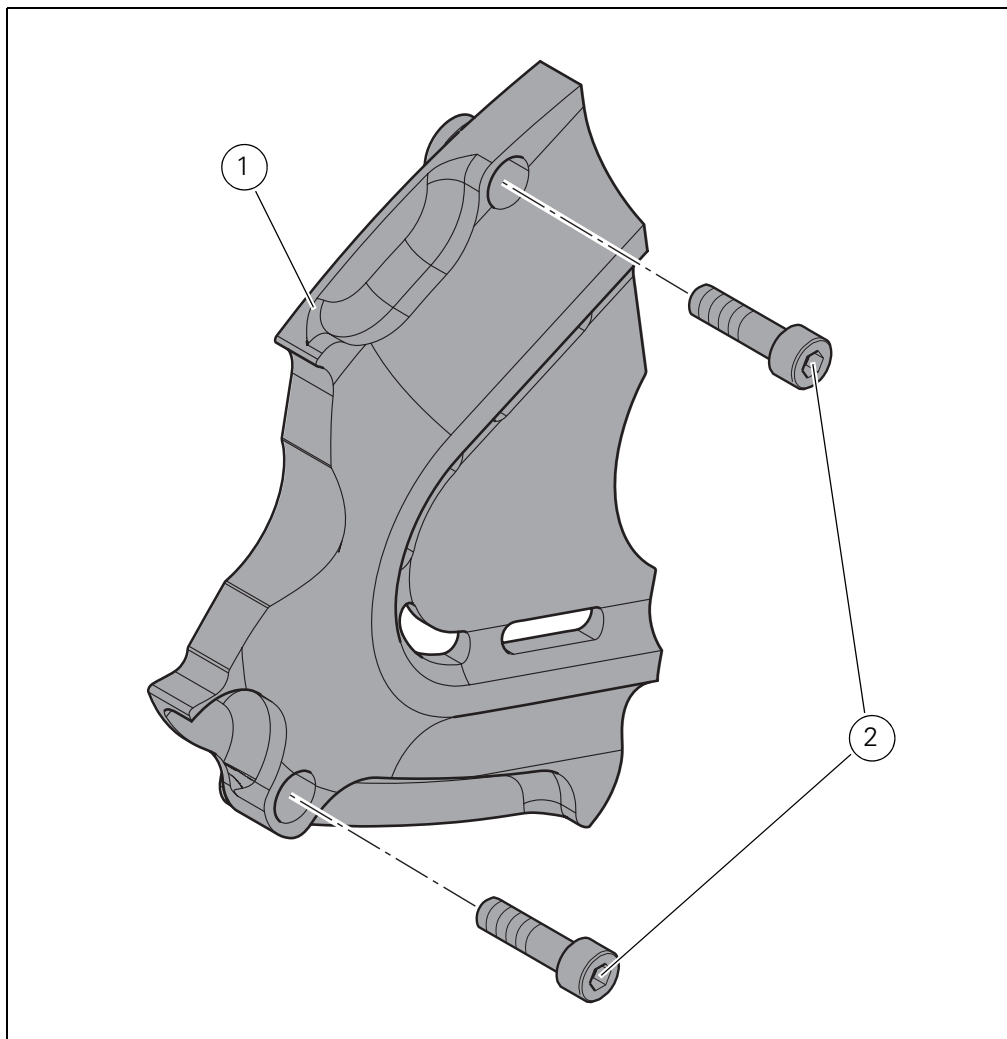

- 1 アルミニウム製スプロケットカバー
- 2 スクリュー

Los componentes con referencia marcada representan el accesorio a instalar y los eventuales componentes de montaje.

Aquellos no marcados se refieren a los componentes originales que deben ser utilizados nuevamente.

Para una lectura rápida y racional, se han utilizado símbolos que evidencian situaciones de máxima atención, consejos prácticos o simples informaciones.

Todas las indicaciones derecha o izquierda se refieren al sentido de marcha de la motocicleta.

参照が丸で囲まれたものは取り付けるべき部品及び取り付けの際に必要な部品です。

丸で囲まれていないものは再利用するオリジナル部品です。

迅速かつ容易に読み進めていただくため、特別な注意を必要とするもの、実用的なアドバイス、簡素な情報を際立たせるシンボルが使用されています。

すべての右及び左の指示は車体の進行方向を向いたものです。



Atención / 注記

El incumplimiento de las instrucciones indicadas puede crear una situación de peligro y ocasionar graves lesiones e incluso la muerte. / この説明書に従わずに使用すると危険な状況を招き、重大なけが、あるいは死をももたらす原因となることがあります。



Importante / 重要

Indica la posibilidad de provocar un daño al vehículo y/o a sus componentes si no se siguen las instrucciones indicadas. / この説明書に従わずに使用すると、車体及び / 又はその部品に損害を招く可能性があります。



Nota / 参考

Suministra útiles informaciones sobre la operación en curso. / 操作中の内容に関する有用な情報を掲載しています。

DUCATI
PERFORMANCE

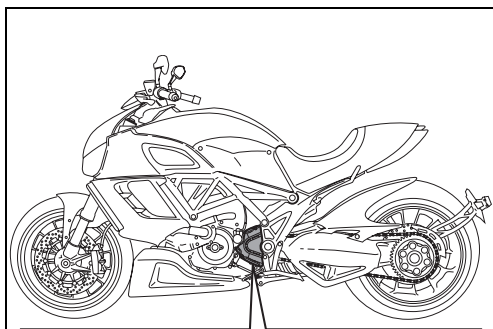

Nota
Antes de iniciar la operación leer atentamente las advertencias indicadas en la primera página.

Desmontaje componentes originales

Desatornillar y quitar los 2 tornillos (A) de la tapa del piñón original (B) y quitarlo de la tapa del alternador.

重要
作業を始める前に、最初のページに記載されている注意事項を注意深くお読みください。

オリジナル部品の取り外し

オリジナルスプロケットカバー (B) から 2 本のスクリュー (A) を緩めて取り外し、スプロケットカバーをオルタネーターカバーから取り外します。

Montaje componentes kit

Atención
Controlar, antes del montaje, que todos los componentes se encuentren limpios y en perfecto estado. Adoptar todas las precauciones necesarias para evitar daños en la superficie exterior de los componentes donde se debe operar.

Colocar la tapa del piñón de aluminio (1) sobre la tapa del alternador y fijarla atornillando y ajustando los tornillos (2) al par de apriete de $10\text{Nm} \pm 10\%$.

重要
取り付け前にすべての部品に汚れがなく、完璧な状態であることを確認します。作業する部品の外側表面を傷つけないために、必要な予防措置を取ってください。

アルミニウム製スプロケットカバー (1) をオルタネーターカバーに配置し、スクリュー (2) を $10\text{Nm} \pm 10\%$ のトルクで締め付け固定します。

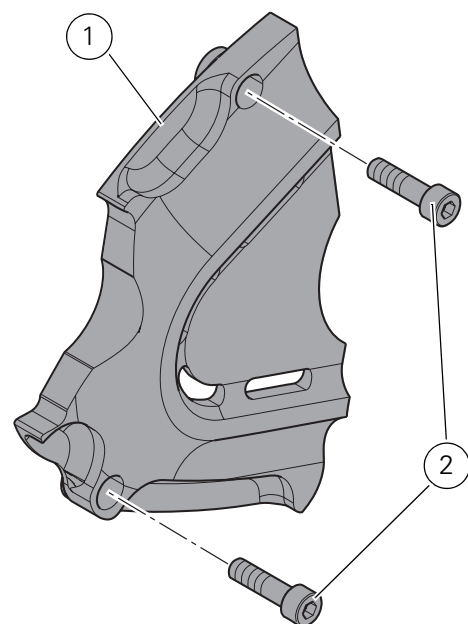
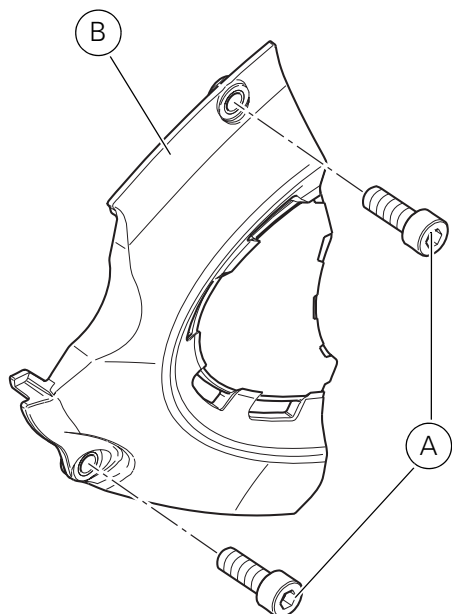



DUCATI PERFORMANCE accessories

レース専用部品 ご注文書

ご注文商品

1	P/N	商品名
2	P/N	商品名
3	P/N	商品名
4	P/N	商品名
5	P/N	商品名

お客様ご記入欄

私は上記レース専用部品を下記車両に装着し、サーキット走行のみに利用し、一般公道には利用しません。

車台番号	ZDM	モデル名
お客様署名	ご注文日	

ドゥカティ正規ネットワーク店記入欄

お客様に上記レース専用部品を販売し、レース専用部品のご利用方法を説明いたしました。

販売店署名	販売日	年	月	日
-------	-----	---	---	---

販売店様へお願い

- 上記ご記入の上、弊社アフターセールス部までFAXしてください。FAX:03-6692-1317
- 取り付け車両1台に1枚でご使用ください。